

Un gradino alla volta... ma SVELT!

CATALOGO  
GENERALE  
TRABATTELLI  
E CARRELLI  
  
2023

TECNOLOGIA ITALIANA



Contiene anche

- CAVALLETTI
- RAMPE DA CARICO IN ALLUMINIO
- CASSE IN ALLUMINIO
- SOLLEVATORI DI VARI MATERIALI
- PIATTAFORME AEREE
- STRUTTURE SPECIALI SU MISURA
- ATTREZZATURE PER TRASLOCHI

"..dal 1964 vi facciamo lavorare in alto in totale sicurezza"



# CATALOGO GENERALE TRABATTELLI E CARRELLI 2023



IN ITALIA 41.000 M<sup>2</sup> DI CAPANNONI PER PRODURRE,  
STOCCARE E FORNIRE UN SERVIZIO IMPECCABILE



SEMPRE IN CORSA PER VINCERE  
LE SFIDE DI DOMANI



SENZA MAI PERDERE DI VISTA  
LA SICUREZZA DEI NOSTRI CLIENTI

sito svelt

videotour

facebook

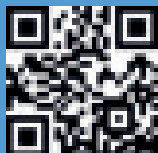

linkedin

canale youtube

instagram



SVELT S.p.A. - Via delle Groane, 13  
24060 Bagnatica (BG) - ITALY  
Uff. vendite tel. 035 681104 - Fax 035 681034  
Uff. preventivi tel. 035 0069623 - 035 0069614  
www.svelt.it - vendite@svelt.it - preventivi@svelt.it

Caratteristiche tecniche indicative che possono subire variazioni senza preavviso.  
Le foto hanno il solo scopo di presentare il prodotto senza fungere da istruzioni per l'uso.  
I ns. prodotti professionali possono essere utilizzati solo da persone esperte e preventivamente formate.

RICHIEDI ANCHE I CATALOGHI:

- STRUTTURE SPECIALI
- SOPPALCHI
- TETTO SICURO
- RICAMBI

Riproduzione Riservata. Il presente catalogo  
è una proprietà intellettuale  
di Svelt spa ed è protetta dal diritto d'autore.  
La sua riproduzione totale o parziale è vietata.

Storia aziendale	pag. 3
Filosofia aziendale	pag. 4
Legenda dei loghi del catalogo	pag. 5
Normative	pag. 6

Legenda dei nostri marchi	pag. 7
Guida alla scelta trabattello giusto	pag. 8
Guida alla scelta del carrello giusto	pag. 9
Certificati, imballo, etichette, manuali	pag. 10

## Serie Svelt Professionale (utilizzo intensivo)

### TRABATTELLI ACCIAIO

Eurotech (Plus strutturali)	pag. 12
Composizione e codici Eurotech	pag. 13
Trabattello Eurotech EN1004	pag. 14 <b>NEW</b>
Eurotech - Euromedium ricambi	pag. 22
Euromedium	pag. 15
Professional e Dingo (Plus strutturali)	pag. 16
Composizione e codici Dingo/Professional	pag. 17
Professional EN1004	pag. 19 <b>NEW</b>
Professional ricambi	pag. 23
Professional Lungo	pag. 26
Professional Lungo ricambi	pag. 31
Dingo	pag. 21
Dingo ricambi	pag. 23
Cervino	pag. 25 <b>NEW</b>
Cervino ricambi	pag. 31
Italia	pag. 27
Italia ricambi	pag. 30
Focus	pag. 28 <b>NEW</b>
Focus ricambi	pag. 30
Aladin - Baby	pag. 29
Aladin - Baby ricambi	pag. 30

### TRABATTELLI ALLUMINIO

Tempo Tech L ed S	pag. 34
Tempo Cinema	pag. 35
Tempo Safe Comfort	pag. 36
Passerelle Passa-Tempo	pag. 37
Tempo Safe	pag. 38
Tempo Scala	pag. 40
Tempo Balcone	pag. 42
Tempo Lift	pag. 43
Jolly	pag. 46 <b>NEW</b>
Jolly e Tempo Tech ricambi	pag. 50
Serie Roller Plus	pag. 48 <b>NEW</b>
Serie Roller Plus ricambi	pag. 51
Sveltower/Sveltower Plus	pag. 52 <b>NEW</b>
Serie Millenium	pag. 56 <b>NEW</b>
Serie Millenium ricambi	pag. 62
Serie Roller	pag. 58 <b>NEW</b>
Serie Roller ricambi	pag. 62
Target+	pag. 60
Target+ ricambi	pag. 63

**ACCESSORI TRABATTELLI** pag. 61

**STRUTTURE SPECIALI** pag. 64

### SOLLEVATORI DI MATERIALI

Sollevatori per vetri	pag. 87
Sollevatori Serie Hercules	pag. 88
Sollevatori Hercules Toro alta portata	pag. 89

### PIATTAFORME AEREE

Piattaforme su misura	pag. 64
Micro piattaforme manuali Sveltift	pag. 92
Microlift a spinta Duo (per 2 persone)	pag. 94
Microlift a spinta ZXP (sbalzo di 1 m)	pag. 95
Piattaforme ultraleggere serie Uplift 5	pag. 96
Piattaforma picking Uplift Carry	pag. 97 <b>NEW</b>
Micro piattaforma Microlift	pag. 98
Piattaforma a sigma a spinta Powertower	pag. 99 <b>NEW</b>
Microlift Z a spinta per Picking	pag. 100
Micro piattaforma semovente ZT	pag. 101
Piattaforma Semovente Pid S	pag. 102
Piattaforma trasportabile Pid	pag. 103
Piattaforme a pantografo Miniscissor	pag. 104 <b>NEW</b>
Piattaforme semoventi vario tipo	pag. 105 <b>NEW</b>
Trabattello/Piattaforma Alulift	pag. 106
Montaferetri cimiteriali	pag. 107

**RAMPE DA CARICO** pag. 68

Rampe leggere fisse e pieghevoli pag. 69

### ATTREZZATURE PER TRASLOCHI

Elevatore Mobile di materiali	pag. 70
Passaggio protetto per traslochi	pag. 71

### CARRELLI CARRIOLE E CAVALLETTI

Supercarrelli professionali acciaio	pag. 72 <b>NEW</b>
Carrelli portatutto in acciaio	pag. 74
Carrello saliscale Superlift acciaio	pag. 75
Carrelli portabombole acciaio	pag. 76
Cavalletto Stand in alluminio	pag. 77
Mac 3 multiposizione alluminio	pag. 78
Carrelli portatutto in alluminio	pag. 79
Carrello porta estintori Grisù alluminio	pag. 80
Ruote di ricambio per tutti i carrelli	pag. 81
Carrelli con pianale	pag. 85 <b>NEW</b>
Carriole	pag. 86
Carrello elettrico saliscale industriale	pag. 90 <b>NEW</b>
Carrello elettrico saliscale D-Light	pag. 91

**CASSE IN ALLUMINIO** pag. 108

**SERIE E-COMMERCE** pag. 110 **NEW**

## Serie Domestica (utilizzo salutarario o leggero)

### PICCOLI TRABATTELLI

Mago S (Alluminio) (ricambi pag. 63)	pag. 65
Sky (Alluminio)	pag. 66
Genius (ricambi pag. 63) - Ciao (Acciaio)	pag. 67

### CARRELLI DOMESTICI

Prodotti in promozione fineserie	pag. 82
Carrelli in promozione quantità	pag. 83 <b>NEW</b>
Carrelli pieghevoli in alluminio	pag. 84 <b>NEW</b>

**2023**

- 1964: Nascita e vendita porta a porta del primo trabattello in ferro (modello Italia)  
 1966: Nascita del trabattello Gigante che darà poi vita al Professional  
 1967: Fondazione della società individuale di Antonio Agosta  
 1977: Trasformazione da società individuale in FAST S.P.A.  
 1978: Trasformazione della società FAST in SVELT S.P.A.  
 1978: Nascita del primo piccolo trabattello domestico richiudibile (modello Genius)  
 1978: Nascita del trabattello Professional  
 1980: Produzione delle prime scale estensibili in alluminio avvitate  
 1981: Nascita della prima scala telescopica in ferro (modello Sveltina)  
 1982: Nascita della prima scala telescopica in alluminio (modello Scalissima)  
 1983: Nascita della prima scala con parapetto saldata (modello Regina)  
 1990: Produzione delle prime scale estensibili in alluminio ribordate con macchinari automatici (modello Mondial)  
 2000: Fondazione della filiale Spagnola H.I.S (Hibericas Industrias Svelt) a Oviedo (Asturias); Spagna  
 2000: Acquisizione di quote del concorrente Cosmos S.r.l.  
 2004: Fondazione della filiale Rumena (Svelt Professional) a Bucarest; Romania  
 2011: Produzione del primo carrello manuale e distribuzione dei primi soppalchi  
 2012: Distribuzione delle prime casse in alluminio  
 2014: Cinquantesimo anno di attività  
 2017: Acquisizione di CASABRIKO dal 1972 produttore di stendibiancheria, assi da stiro, scale domestiche, accessori per la pulizia e l'organizzazione domestica  
 2018: Fondazione della filiale Irlandese (Svelt Ireland Sales L.t.d.) a Dublino  
**2022: Acquisizione del produttore spagnolo ESCALERAS NAVARRA**



Stand Svelt Fiera di Milano 1966



Il fondatore Ing. Antonio Agosta (1937-2020)



Trabattello Gigante 1966



Trabattello Italia 1964



Ing. Agosta con mamma Elena Fiera di Milano 1966

## SVILUPPO SOSTENIBILE

*“Lo sviluppo sostenibile è un modello di ricerca che ha lo scopo di raggiungere i bisogni umani preservando l'ambiente cosicché i bisogni del presente siano soddisfatti senza compromettere la possibilità delle generazioni future di soddisfare i propri.”*

SVELT S.p.A. si impegna a proteggere la salute dei consumatori, preservare la qualità e la quantità delle risorse naturali, rispettare l'ambiente. Dal 01/09/2007 tutti i nostri trabattelli in acciaio rispettano la Direttiva 2002/95/CE, (RoSH), che prevede il divieto all'utilizzo di CrVI ed altri prodotti tossici sui rivestimenti anticorrosione (zincatura): D.Lgs. n. 151 del 25/07/2005. La zincatura è stata inoltre cambiata da oro ad argento perchè non inquinante. Il legno impiegato sui piani di calpestio è ad incollaggio fenolico non inquinante. L'acciaio, l'alluminio, la carta e la plastica impiegati per la produzione e l'imballo sono riciclabili.

I ns. fornitori esteri vengono valutati anche in base alla certificazione BSCI sulle condizioni lavorative applicate nel loro paese.

Sosteniamo attraverso “gli amici del Natalino”:

**EOS LA STELLA DEL MATTINO APS - LA CASA DI LEO**

[www.lacasadileo.org](http://www.lacasadileo.org)

Sosteniamo

**Malinovsky Charity** [www.malinovsky-charity.it](http://www.malinovsky-charity.it)

**Fondazione Umberto Veronesi** [www.fondazioneveronesi.it](http://www.fondazioneveronesi.it)

**Museo d'arte sacra San Martino** [www.museosanmartino.org](http://www.museosanmartino.org)



Fondazione  
Umberto Veronesi  
- per il progresso  
delle scienze



Museo d'arte sacra  
**San Martino**



Un aiuto concreto  
alla popolazione ucraina



(Una casa, un porto sicuro,  
una famiglia. Comprensione,  
aiuto, ma soprattutto resilienza)

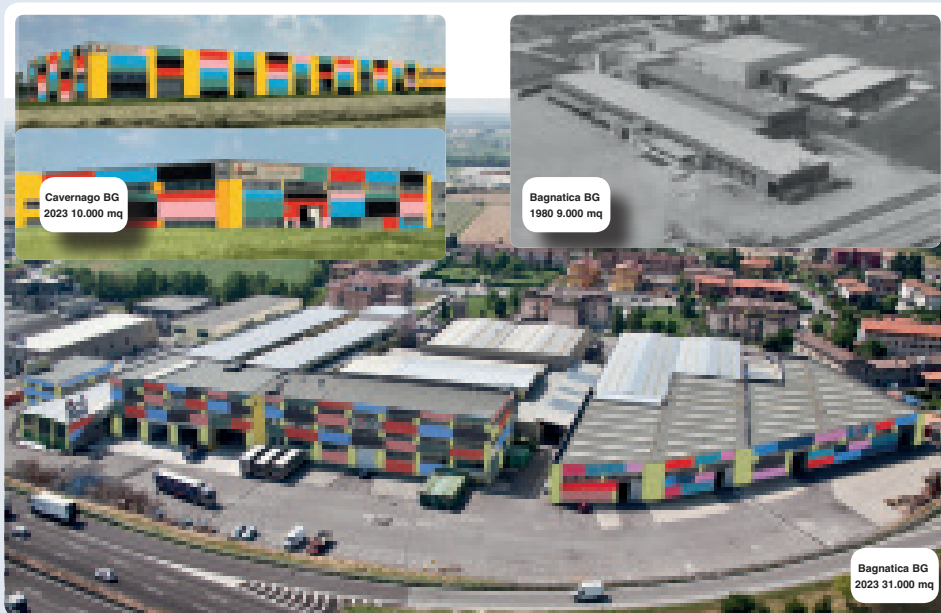

SVELT fu fondata a settembre del 1964 a Bergamo, grazie all'intuizione del suo fondatore Ing. Antonio Agosta (1937-2020) che prima di tutti gli altri comprese che i ponteggi fissi da facciata erano scomodi per l'utilizzo dinamico e leggero richiesto dai pittori. Per questo progettò il primo trabattello professionale dell'era moderna che rivoluzionò il concetto di impalcatura dando inizio alla produzione e alla vendita dei trabattelli in tutta Italia. Il modello "Italia" fu infatti la prima impalcatura leggera, richiudibile, utilizzabile su scalinate, telescopica ed allungabile che venne prodotta sul mercato italiano. **La sua velocità di montaggio e d'uso diede origine al nome SVELT.**



Il trabattello Italia veniva inizialmente venduto ad un pezzo alla volta direttamente ai pittori. Solo qualche anno dopo con molta fatica l'Ing. Agosta riuscì a convincere i rivenditori specializzati a credere alla sua invenzione e a vendere i suoi prodotti aprendo per primo la strada alla distribuzione dei trabattelli tramite le rivendite di attrezzature edili. Proseguendo nel proprio sviluppo, alla fine degli anni Settanta, l'azienda passò da piccola attività artigianale a società industriale. Negli anni 80 vennero introdotte in Svelt le prime scale in legno e poi successivamente in ferro ed alluminio. Negli anni a venire si susseguirono gli inserimenti di prodotti sempre legati al lavoro in quota. All'inizio del 2000 furono fatte diverse acquisizioni e aperte filiali internazionali. Il Gruppo si diversificò anche in altri settori come carrelli manuali, elevatori di materiali, piattaforme aeree, rampe da carico, casse in alluminio e soppalchi.

Il Gruppo Svelt ha sempre vissuto con i principi che avevano caratterizzato gli inizi dell'attività e oggi sta dedicando la stessa energia nella ricerca tecnologica per una sempre più efficiente attività produttiva. Oggi il Gruppo Svelt è guidato dai fratelli Agosta Davide (Direttore commerciale) ed Eros (Direttore tecnico di produzione). Rappresenta il primo gruppo in Italia in termini di brand awareness, gamma, fatturato, struttura produttiva e copertura del territorio.



La produzione Svelt comprende prodotti adeguati a tutti i settori di rivendita: edile, antinfortunistica, ferramenta, utensilerie, colorifici, giardinaggio, movimento terra, GDS. I nostri clienti possono usufruire di più di 300 prodotti dedicati all'elevazione (e non solo). I macchinari, gli stampi e le dime del reparto produttivo vengono spesso progettati e realizzati internamente grazie all'esperienza che ci contraddistingue. Ciò al fine di garantire la massima efficienza durante l'iter produttivo, che inizia con l'approvvigionamento del materiale certificato di prima scelta fornito da ditte selezionate, e si conclude con il periodico controllo qualità sul prodotto finito.



Laser, robot di saldatura e macchinari ad alta tecnologia sempre aggiornati all'ultima generazione, garantiscono la massima precisione nelle fasi più delicate della lavorazione e riducono i tempi di produzione, consentendoci di evadere anche gli ordini più impegnativi ed urgenti. Tutti i prodotti sono verificati e certificati secondo le vigenti norme italiane ed europee per la prevenzione degli infortuni. Marchi e certificazioni di qualità sono una garanzia aggiuntiva del controllo progettuale e qualitativo che da sempre viene effettuato internamente.



VIDEO



INQUADRA IL QR CODE IN OGNI PRODOTTO X SCARICARE IL LISTINO



ACAL è l'associazione dei produttori di scale e trabattelli a cui SVELT è iscritta come associato.



Indicano la conformità del prodotto alla Normativa Europea di accesso a macchinari.



Indica che il prodotto ha superato il collaudo dell'ente di controllo qualitativo corrispondente, secondo le normative di riferimento europee o nazionali (per i trabattelli: UNIEN1004.1.2), ed ha subito Calcoli e Validazione da ingegneri iscritti all'albo come richiesto dalla normativa.



Indica gli anni di validità della garanzia. La garanzia minima a norma di legge è comunque sempre rispettata.



Indica la portata massima del trabattello, totale o al m<sup>2</sup> (area piano di calpestio), ed il numero di persone che possono salire contemporaneamente sulla struttura. Tutti i piani di calpestio e scalette interne sono considerati parte della struttura stessa e non ne influenzano la portata.



Indica prodotti per uso domestico leggero inadatti all'uso professionale. Non è richiesta una preparazione specifica.



Indica prodotti "tecnici" per uso professionale intensivo che richiedono formazione e preparazione professionali.



Indica che il prodotto è conforme alla direttiva macchine (solo per piattaforme o sollevatori di materiali con sollevamento meccanico).



Indica che il prodotto è saldato a TIG (pulita, precisa e resistente).



Indica scale e sgabelli su cui è possibile saldare dei rinforzi sui gradini per adeguarli a lavori particolarmente pesanti, usuranti e prolungati. Suppl. 10% su listino.



Indicano i prodotti costruiti in Italia o in Europa. Altre bandiere indicano sempre la provenienza.



Dal 01/09/2007 tutti i nostri trabattelli in acciaio rispettano la Direttiva **2002/95/CE**, (RoSH), che prevede il **divieto** all'utilizzo di **CrVI ed altri prodotti tossici sui rivestimenti anticorrosione** (zincatura). D.Lgs. n. 151 del 25/07/2005.



I Postit forniscono importanti informazioni per il cliente soprattutto sulle Normative. Raccomandiamo la loro lettura per avere un quadro completo del prodotto.



Il logo viene apposto sui trabattelli che hanno un sistema di montaggio rapido (fusioni di aggancio) che consente di risparmiare tempo rispetto ai prodotti tradizionali.



Sveltino fornisce consigli e spiegazioni utili per la comprensione del prodotto. Segnala anche i prodotti finiserie che non verranno più costruiti o da informazione su promozionali e condizioni speciali

**D.Lgs.  
81/08**

**D.LGS.81/2008:** Tutti i trabattelli Svelt sono conformi all'art. 140 del D.Lgs 81/08.

La legislazione nazionale vigente che disciplina la costruzione e l'uso dei trabattelli sui luoghi di lavoro è il decreto legislativo 81/08 e s.m.i. mediante l'art. 140 "PONTI SU RUOTE A TORRE". Il decreto in questione, a meno che non si applichi l'allegato XXIII, non richiede che il fabbricante si avvalga di un laboratorio ufficiale di certificazione per la dichiarazione di conformità al decreto stesso. Il fabbricante, oltre ad essere obbligato al rispetto di detto decreto, si assume ogni responsabilità derivante dalla eventuale mancata applicazione dello stesso. Come indicato dalla **Guida Tecnica INAIL del 2022** è compito del fabbricante dimostrare con calcoli e/o prove, con riferimento ad una appropriata specifica tecnica (anche da lui prodotta), di aver ottemperato ai disposti legislativi. Il d.lgs. 81/08 prevede all'art. 140 comma 4, deroga alle disposizioni di sicurezza per i ponti su ruote conformi all'allegato XXIII. Il comma 4 stabilisce che:

**"i ponti su ruote devono essere ancorati alla costruzione almeno ogni 2 piani."**

Il fabbricante che volesse derogare al comma 4, per garantire la conformità dei trabattelli al d.lgs. 81/08, può avvalersi di quanto disposto dall'allegato XXIII che ammette deroga per i ponti su ruote a torre alle seguenti condizioni:

- i ponti su ruote a torre siano costruiti conformemente alla norma tecnica UNI EN 1004;
- il costruttore fornisca le certificazioni emesse da un laboratorio ufficiale dei Paesi membri dell'Unione Europea (es. Politecnico di Milano)
- l'altezza del ponte su ruote non superi i 12 m se utilizzato all'interno (assenza di vento) e 8 m se utilizzato all'esterno (presenza di vento).
- per i ponti su ruote utilizzati all'esterno di edifici sia realizzato (ove possibile) un fissaggio all'edificio o alla struttura
- per il montaggio, l'uso e lo smontaggio del ponte su ruote siano seguite le istruzioni indicate dal costruttore in un apposito manuale redatto in accordo alla norma tecnica UNIEN1004

**ISO  
9000  
EN ISO  
9606**

**ISO 9000 ENISO9606:** Tutti i trabattelli Svelt sono realizzati nel rispetto di quanto previsto dalla norma ISO 9000. Indica la conformità alla normativa europea sulla saldatura. ENISO9606-1 2013 (acciaio) - ENISO9606-2 (alluminio). Periodicamente, un laboratorio riconosciuto, verifica i macchinari di saldatura ed i saldatori, rilasciando un patentino ed una certificazione di superamento delle prove di abilità, manualità, funzionalità e precisione imposte dalla normativa.

**D.Lgs.  
206/2005  
CODICE DEL  
CONSUMO**

### CODICE DEL CONSUMO

Il D.Lgs.206/2005 richiede al produttore di garantire che i prodotti siano sicuri anche dove non esistono norme vigenti aventi come obiettivo la sicurezza dei prodotti stessi. In Italia non esistono norme nazionali o europee che regolarizzano: carrelli e i cavalletti manuali, rampe da carico, passaggi protetti, soppalchi, casse alluminio.

**CE**

### MARCHIO CE

Il D.Lgs 81/2008 rappresenta la legislazione nazionale vigente che disciplina l'uso dei macchinari sui luoghi di lavoro. Nel settore dell'elevazione il marchio CE è applicabile ai macchinari che sollevino persone o materiali in modo meccanizzato. Non è applicabile ai trabattelli (strutture provvisorie). Per le piattaforme aeree con sollevamento fino a m 3 al piede, per gli elevatori manuali di materiali e per gli elevatori elettrici di materiali con portata fino a Kg 199, il marchio CE è un'autocertificazione (EN280 - EN1570). Oltre 3 m al piede per le piattaforme aeree e 199 Kg di portata per gli elevatori il marchio CE deve essere rilasciato da un Ente preposto.

**ISO  
9001**

I nostri fornitori di materia prima e zincatura sono certificati ISO9001. Consigliamo di scegliere sempre i nostri modelli a Norma Europea poichè collaudati dal Politecnico di Milano e dotati di calcoli di progetto e validazione effettuata da ingegneri iscritti all'albo. Questo collaudo è obbligatorio per definire la conformità alle normative europee. Dopo ogni prova i ritorni elastici del materiale devono essere entro i limiti imposti dalla norma ed il trabattello non deve subire danni o deformazioni permanenti.

I trabattelli devono inoltre rispettare i dimensionamenti e i calcoli previsti dalla norma stessa.

### UNIEN1004.1.2

La Norma Europea UNIEN1004 del 2021 indica i test e i calcoli che il trabattello deve rispettare in base alla classe di collaudo (e quindi alla portata) scelta dal produttore. La Norma in Italia non è obbligatoria ma vivamente consigliata, consente l'uso del trabattello senza ancoraggio ed è applicabile a tutti i trabattelli con altezza massima all'interno di edifici di m 12 ed all'esterno di edifici di m 8. Al di fuori di questo *range* di altezze la Norma Europea non è applicabile ed entrano in vigore le norme nazionali (in Italia con obbligo di ancoraggio). I trabattelli Svelt che riportano il logo sul catalogo sono conformi alla Norma Europea UNIEN1004.1.2 - 2021 in CLASSE 3 che consente la portata massima di 200 Kg/m<sup>2</sup>.



### INAIL E REGIONE LOMBARDIA (VAI AL NOSTRO BLOG)

Oltre al manuale, prima dell'utilizzo di un trabattello, consigliamo di consultare i Quaderni Tecnici INAIL per i cantieri - TRABATTELLI - 2022



### PRINCIPALI NOVITA' EN1004.1.2 2021

- 1) La norma non è più limitata a trabattelli con altezza al piano minima di 2,5 m ma è applicata anche a trabattelli di altezza inferiore.
- 2) Il piano di base se presente non deve essere posizionato ad oltre m 0,60 dal suolo.
- 3) Durante l'uso, il montaggio e lo smontaggio è vietato rimanere in piedi sul piano di lavoro senza la protezione su ogni lato di un *guardacorpo completo* (corrente superiore e intermedio). Per questo abbiamo creato vari sistemi di montaggio del parapetto sia dal piano inferiore, sia senza bisogno di rimanere in piedi sul piano.
- 4) N.B.: la norma europea UNIEN1004 è applicabile solo a trabattelli con 4 ruote.

### PRINCIPALI NOVITA' EN1004.1.2 2021

#### Distanza tra i piani di lavoro

Distanza da terra o dal piano di base al primo piano  $\leq$  m 3,40

Distanza tra i piani successivi  $\leq$  m 2,25

La norma non è retroattiva per cui l'utilizzo del tuo vecchio trabattello con la vecchia norma è consentito. Se vuoi facoltativamente adeguare il tuo vecchio trabattello alla nuova norma ecco come fare:

- **TEMPO SAFE:** Dovrai dotare il trabattello di piani di lavoro sufficienti per rispettare le distanze richieste dalla norma
- **TEMPO TECH, TEMPO COMFORT, ROLLER PLUS L e JOLLY:** dovrai dotare il trabattello di 2 **SERVOTECH** per il montaggio dei parapetti dal basso. Dovrai inoltre dotare il trabattello di piani di lavoro sufficienti per rispettare le distanze richieste dalla norma
- **MILLENIUM S, ROLLER PLUS S, ROLLER S, SVELTOWER, EUROTECH, MAJOR, PROFESSIONAL:** dovrai montare i parapetti e la ringhiera di protezione usando il sistema **A.L.B.** (attraverso la botola). Dovrai inoltre dotare il trabattello di piani di lavoro sufficienti per rispettare le distanze richieste dalla norma.

Se stai usando trabattelli in acciaio **DINGO, EUROMEDIUM**, questi potranno essere utilizzati secondo il D.Lgs 81/2008 con utilizzo del **D.P.I.** ed ancoraggio alla facciata ogni 2 piani oppure secondo la norma europea **UNIEN1004 2005** di riferimento al momento dell'acquisto. In questo momento questi trabattelli non possono essere totalmente adeguati alla nuova normativa ma consigliamo almeno di aggiungere i piani di lavoro aggiuntivi per rispettare le distanze richieste dalla norma.

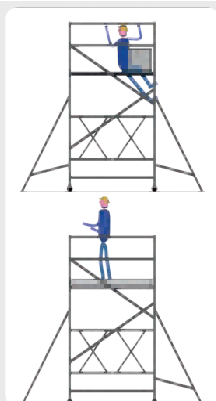
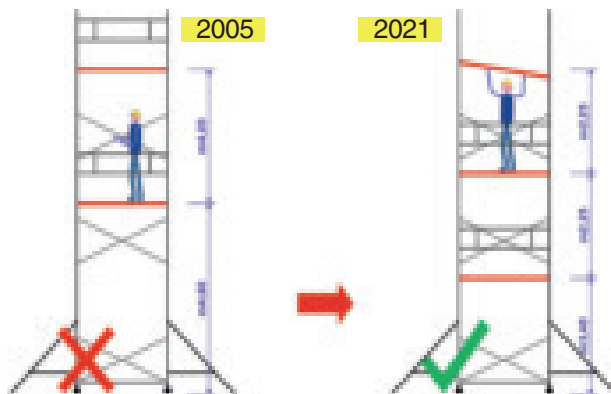

**Sistema A.L.B. (Attraverso La Botola)** per il montaggio dei parapetti stando seduti sul piano dei trabattelli **SERIE ROLLER PLUS, ROLLER E MILLENIUM S, SERIE SVELTOWER, EUROTECH, MAJOR, PROFESSIONAL.**

**N.B.:** i suddetti modelli inclusi quelli imballati in kit, presentano tutti gli accessori obbligatori per le norme europee **UNIEN1004.1.2.**

**N.B.:** in questi modelli la distanza tra i pioli è di 30 cm per cui le scale interne sono facoltative. L'operatore può salire internamente utilizzando i pioli delle spalle che sono considerate come scale.

**N.B.:** la norma **EN1004.1.2** consente l'utilizzo dei piani intermedi di passaggio senza **FERMAPIEDI.** E' necessario montare i fermapiedi solo se si sosta sul piano per lavorare. I fermapiedi sono obbligatori per utilizzo secondo il **D.Lgs.81/2008**



VIDEO  
montaggio  
A.L.B.

## Legenda dei nostri Marchi



Il marchio **ECOLINEA** è la giusta risposta alla richiesta di prodotti ad uso saltuario **per lavori leggeri (PRO), o per uso domestico (CASA)** proveniente dal mercato del **"privato"**. I prodotti a marchio ECOLINEA garantiscono semplicità d'uso, leggerezza e maneggevolezza ad un prezzo contenuto per soddisfare l'esigenza di utilizzo in casa, ufficio, negozio, appartamento, giardino. Ciò grazie alla grande esperienza che Svelt ha sviluppato in più di 50 anni di approccio al mercato **"professionale intensivo"**. La serie ECOLINEA rispetta tutti requisiti di sicurezza richiesti dalla normativa vigente.



Nel 2020 è stato depositato il nostro nuovo marchio per i prodotti riservati ai rivenditori e-commerce. Questi prodotti hanno caratteristiche tecniche, sconti e sistema distributivo diversi dai prodotti a marchio SVELT. Per info contattare l'agente di zona o il ns. ufficio marketing. (per saperne di più vedi a pagina 110)



Nel 2011 Svelt ha registrato un nuovo marchio riservato a GDO ed ai Grossisti. I prodotti a marchio **TEKUP** sono utilizzati per promozioni e hanno un imbattibile rapporto prezzo/qualità.

Sono però venduti in quantità minime obbligatorie. Anche la serie Tekup rispetta tutti i requisiti di sicurezza richiesti dalla normativa vigente. Il catalogo dei prodotti promozionali TEKUP è a disposizione di tutti i rivenditori/grossisti/gdo che ne faranno richiesta al nostro ufficio vendite o ai nostri agenti.



**Utilizzo professionale intensivo: Trabattelli professionali in acciaio (pagine): Eurotech (14), Euromedium (15), Professional (19), Dingo (21), Cervino (25), Professional Lungo (26), Italia (27)**

Si tratta di prodotti molto resistenti e duraturi indicati per le imprese e per lavori più gravosi. I componenti sono più numerosi e pesanti dei trabattelli in alluminio ed il tempo di montaggio è più lungo. I componenti resistono alle più forti sollecitazioni ed agli urti avendo bisogno di meno attenzione e cura dei trabattelli in alluminio. (portata: 2 operatori).

**Trabattelli professionali in alluminio (tubo diametro 50) (pagine): Tempo Tech (34), Mitower (44), Jolly (48), Roller Plus (50).**

Si tratta di prodotti resistenti e duraturi indicati per installatori e pittori. I componenti sono molto più leggeri e progettati in un numero limitato e con agganci rapidi per avere un tempo di montaggio più breve dei trabattelli tradizionali in acciaio. I componenti sono più delicati e hanno bisogno di più attenzione e cura dei trabattelli in acciaio. (portata: 2 operatori) (Mitower: 1 operatore).

**Utilizzo professionale saltuario: Trabattelli professionali in acciaio (pagine): Focus (28), Baby (29), Aladin (29)**

Si tratta di prodotti indicati per installatori e privati che vogliono effettuare lavori leggeri e saltuari. I componenti sono molto leggeri e progettati in un numero limitato con un tempo di montaggio relativamente breve e un prezzo economico. (portata: 1 operatore)

**Trabattelli professionali in alluminio (tubo diametro 40) (pagine): Millenium S (56), Roller S (58), Target+ (60)**

Si tratta di prodotti indicati per installatori e privati che vogliono effettuare lavori leggeri e saltuari. I componenti sono molto leggeri e progettati in un numero limitato sia con agganci rapidi che non per avere un tempo di montaggio più breve ma anche un prezzo più economico. I componenti sono più delicati e hanno bisogno di più attenzione e cura dei modelli per utilizzo intensivo. (portata: 2 operatori) (Target: 1 operatore)

**Utilizzo hobbistico/domestico: Piccoli trabattelli in alluminio o acciaio (pagine): Millenium (56), Roller (58), Mago S (65), Sky (66) Ciao (67), Genius (67)**

Si tratta di prodotti indicati per operatori che vogliono effettuare lavori domestici saltuari ad altezza limitata. I componenti sono molto leggeri e progettati in un numero limitato per avere un tempo di montaggio breve ed un prezzo economico. La portata è per un solo operatore. Time e Genius sono anche richiudibili. Mago è multiposizione. (portata: 1 operatore).

**Trabattelli a moduli: Trabattelli in alluminio (pagine): Jolly (48), Roller Plus (50), Millenium (56), Roller (58)**

Si tratta di prodotti imballati a moduli che facilitano lo stock del distributore e la scelta del cliente che trova nel pacchetto tutti gli elementi necessari per l'altezza scelta. Ogni modulo contiene anche gli accessori di sicurezza obbligatori.

**Differenze tecniche e di dotazioni tra Tempo, Jolly e Roller Plus:**

**Trabattelli professionali in alluminio (pagine): TEMPO TECH (34)**

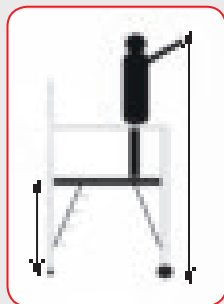

**Cosa si intende per altezza di lavoro?**

- Calcoliamo che l'altezza media verticale dell'operatore col braccio alzato è di 2,00 m ca.

- La scelta della scala / trabattello corretti dipende anche dall'altezza di lavoro richiesta.

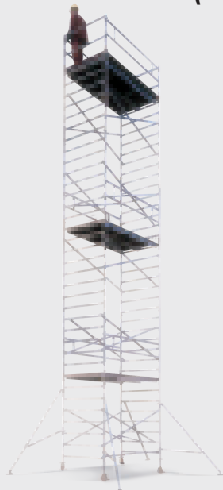

**JOLLY (48)**



**ROLLER PLUS (50)**



Altezza massima	13,00	11,67	6,76
Piano di calpestio con componenti sostituibili	SI	NO	NO
Venduto a moduli	NO	SI	SI
Gambe telescopiche disponibili cm	15/40/70	30	NO
Lunghezze disponibili cm	200/250/300	200	160
Larghezze disponibili cm	74/135	105	75/105
Ruote disponibili (diametro mm)	125/150/200	150	125
Base con chiusura automatica	optional	optional	standard
Staffe con piede regolabile	SI	NO	NO
Spalle intermedie disponibili (numero pioli)	4/5/6/7	3/4/5/6	3/5/6
Componibile in varie configurazioni e sbalzi	SI	NO	NO
Adatto allo sbarco su tetti o coperture	SI	SI	NO
Configurabile con scale interne comode a 45°	SI	NO	NO
Sistema di montaggio in sicurezza dei parapetti	SERVOTECH	SERVOTECH	A.L.B. (vedi pag.7)

### Trabattelli con base ad apertura automatica (pagina):

*Base ad apertura automatica standard su Aladin (29), Roller Plus (50), Roller (58), Genius (67)*

*Base ad apertura automatica optional su Tempo (34), Jolly (48)*

Si tratta di prodotti progettati con un sistema di chiusura/ apertura rapida della base che consente di avere il prodotto già montato per lavorare fino a m 3 di altezza alla mano senza bisogno di smontaggio dei componenti.

### Trabattelli professionali compatti per uso in spazi ristretti (pagina):

*Cervino (24), Italia (27), Aladin (29), Tempo S (34), Mitower (44), Roller plus S (50), Roller S (58), Target+ (60)*

Si tratta di prodotti progettati con un ingombro di base tale da consentire l'utilizzo in spazi ristretti.

L'altezza massima ed il numero di operatori sono limitati proporzionalmente alla dimensione della base.

### Trabattelli su misura e strutture speciali (pagina):

*Tempo Tech (34), Tempo Safe Comfort (36), Passatempo (37), Tempo Safe (38), Tempo Scala (40), Tempo Balcone (42), Tempo Lift (43).*

Tempotech è il prodotto più poliedrico di tutta la nostra gamma, progettabile come un "Lego" in qualsiasi tipo di configurazione.

Ciò è reso possibile dal numero di componenti disponibili e dall'esistenza di numerose configurazioni già progettate in passato.

## GUIDA alla scelta del CARRELLO GIUSTO

### Utilizzo professionale intensivo:

*Carrelli portapacchi professionali in acciaio o alluminio (pagina):*

*Superlift Pro (72), Kong (73) Super Up (73), Golia (74), Lift Light (79), Paint Light (79), Carrelli vari (113), Serie Dewalt (116)*

*Carrelli con pianale acciaio o alluminio (pagina): Dewalt (118), Stanley (118), Stanley (119), Prestar (118), Carrelli*

*con sponde in rete metallica (123) sponde alte in legno (124) sponde basse in legno (125), Carrelli con ripiani (126)*

Si tratta di prodotti molto resistenti e duraturi indicati per i lavori più gravosi. I carrelli sono più pesanti ma resistono alle più forti sollecitazioni. I modelli in alluminio sono più leggeri e costosi ma con portate limitate.

*Carrello multiposizione in alluminio (pagina): MAC3 (78)*

Si tratta di prodotti poliedrici, leggeri e multiposizione (2 o 4 ruote) per uso professionale intensivo.

### Utilizzo professionale saltuario: Carrelli portapacchi professionali in acciaio o alluminio (pagina):

*Tyson (74), Bulldog (74), Tanka (74), Rambo (75), Superlift (75), Taurus (77), Rambo Light (79), Hulk/p Alu (79)*

*Carrelli multiposizione e richiudibili in acciaio o alluminio (pagina): Fatmax (117), Stanley (114)*

Si tratta di prodotti indicati per uso professionale o privati che vogliono effettuare trasporti leggeri e saltuari.

Sono più leggeri e con un prezzo più economico. Sono meno resistenti dei modelli per utilizzo intensivo.

### Utilizzo hobbistico/domestico:

*Carrelli leggeri portapacchi in acciaio o alluminio (pagina): Hulk (82), Hulk/P (83), Hulk80 (83), Uplift (83)*

Indicati per operatori che vogliono effettuare lavori domestici saltuari con portata limitata.

*Carrelli leggeri multiposizione e richiudibili in acciaio o alluminio (pagina):*

*Pack&roll (84), Compact 70 (84), Compact Stairs (83), Compact 120 (85), Stanley 114*

*Carrelli leggeri con pianale acciaio e alluminio (pagina): Thor (85)*

Si tratta di prodotti supercompatti, adatti per il trasporto, per uso domestico saltuario e leggero con portata limitata.

### Differenze tecniche e di dotazioni tra i carrelli Saliscale Superlift Pro, Superlift, Compact stairs:

*Carrelli Saliscale a 6 ruote (pagina)*

*Superlift Pro (72)*

*Superlift (75)*

*Compact Stairs (83)*

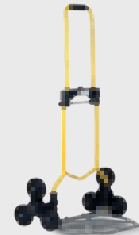

Portata massima posizione standard Kg

280

250

70

Portata massima durante l'uso su scale Kg

200

120

30

Peso Kg

24

18

4

Diametro ruote mm

150

150

90

Diametro tubo telaio mm

30

25

20

Dimensioni mm

500x1320

400x1260

510x1000

Pedana libera dalle ruote per carichi voluminosi

SI

SI

NO

Dichiarazione di conformità contenuta nel manuale

**DICHIARAZIONE DI COSTRUZIONE A NORME** / **DECLARATION OF COMPLIANCE**

**CERTIFICATO DEL COSTRUTTORE** / **MANUFACTURER CERTIFICATE**

**svelt**

**DICHIARA / DECLARES**

che questo prodotto è progettato e costruito in conformità alla norma europea EN1004-1 in conformità alla norma europea EN1004-1 2021 e nel rispetto del D.Lgs 81/2008 ART. 2021 ed è conforme alla normativa ISO 9000 140 ed è conforme alla normativa ISO 9000 secondo UNI ISO 9006/2. I saldatori sono esaminati periodicamente da un laboratorio esterno che rilascia un patentino di superamento delle prove di abilità e precisione.

*The scaffolding predates the new standard but both the structure and the calculation have remained unchanged*

**Certificato n.: 2008/1953**

comprendivo di validazione including validation

comprendivo di validazione including validation

comprendivo di validazione including validation

**NB: tutti i componenti sono provvisti di marchio + anno di costruzione.**

**NB: All components have brand + year of manufacturing**

*The producer is not responsible for accidents due to misuse of the product or to non-compliance of the instructions written in this book or for lack of timely communication in the event of manufacturing defects or atmospheric agents or for lack of timely communication in the event of manufacturing defects or discrepancies between the item and the instructions in the manual.*

**FOCUS** / **TRABATTELLI IN ACCIAIO ZINCATO**

**MODULO/MODULE A**

**Kg 13** / **cm 60**

**A**

MADE IN ITALY

**svelt**

Poster per trabattelli imbaltati a moduli

**Manuale d'uso e manutenzione**

**svelt**

**TRABATTELLI PROFESSIONAL**

**Manuale d'istruzioni**

**TRABATTELLI PROFESSIONAL LUNGO**

montaggio, uso, modifica e smontaggio

Questo manuale di istruzioni deve essere disponibile nel luogo di utilizzo dell'accessorio mobile e della torre di lavoro. Questa torre mobile di accesso al lavoro deve essere utilizzata solo secondo questo manuale senza alcuna modifica. L'accesso mobile e le torri di lavoro devono essere installate solo in conformità con le normative nazionali, CE e richiesta una formazione adeguata per tutti gli operatori durante il lavoro.

**Instruction manual & dismantling**

**Assembly, use, alteration**

The instruction manual shall be available on the location of use of the mobile access and working tower. This mobile access tower shall only be used according to the manual without any modification. Mobile access must be used according to national regulations and CE requirements. Adequate training is required for the use of work equipment.

**Scale e trabattelli di qualità**

### Imballo e Poster

I trabattelli a moduli ed i piccoli trabattelli sono imballati in termoretraibile riciclabile. Sono dotati di poster multilingua di presentazione. Esposti in negozio sono visivamente appetibili e comprensibili.

N. operatori - Portata

Ingombro di base

- Altezza massima norme italiane
- Altezza max norme europee interno/esterno Classe di collaudo
- Accesso all'impalcato
- Posizione staffe stabilizzatrici
- Certificazione prodotto
- Certificazione prodotto
- Certificazione prodotto
- QR code video prodotto
- Dati di Produzione Numero di Serie
- Serie e tipo di utilizzo Nome prodotto
- Logo e made in
- Dati produttore
- Codice a barre

### Certificati di collaudo

In ogni imballo viene inserito un certificato in cui Svelt dichiara la conformità del prodotto alle Normative Italiane ed Europee di riferimento e l'organo di controllo preposto al collaudo.

### Etichette

Su ogni trabattello vengono apposte 2 etichette adesive in vinilico argento antiraffio e antistrappo stampate con inchiostro indelebile. Una è di avvertenze che indicano le principali istruzioni d'uso. L'altra rappresenta la carta d'identità del prodotto ed indica:

- La conformità alle norme di riferimento riportando il logo o il nome dell'ente preposto al rilascio del certificato.
- La data di produzione.
- La serie e quindi il tipo di lavoro che si può svolgere: professionale o domestico/fai da te.
- Il Made in Italy per i trabattelli prodotti in Italia.
- Il nostro logo.
- La posizione obbligatoria delle staffe stabilizzatrici.
- Portata, dimensioni di base, altezza massima secondo normativa italiana ed europea, classe di collaudo, numero di serie di ogni singolo prodotto, peso, codice a barre (dove possibile).

### Manuale

Ogni trabattello è dotato di manuale d'istruzioni di montaggio, uso e manutenzione. Il manuale include anche la dichiarazione di conformità alle norme italiane ed europee UNIEN1004 (ove conforme)

**CONFORME**  
D.Lgs.  
81/08

**ISO 9000**  
EN ISO  
9606

**GARANZIA**  
**5**  
**ANNI**

Portata  
**200**  
Kg/m<sup>2</sup>



**ZINCATURA**  
**NON**  
**INQUINANTE**



LA STRUTTURA DEL  
TRABATTELLO E'  
AGGIORNATA IN  
CONFORMITA' ALLE  
NORME EUROPEE  
DEL 02/2021



SCALE VERTICALI  
INCORPORATE  
NELLA STRUTTURA.

NUMERO  
COMPONENTI  
RIDOTTO

MONTAGGIO  
RAPIDO E  
SEMPLICE

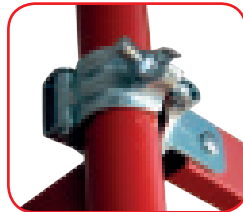

TRABATTELLO CERTIFICATO  
DA SVELT SECONDO D.LGS.  
81/2008 PER LO SBARCO SU  
TETTI E COPERTURE. SISTEMA  
DI SBARCO RIPORTATO NEL  
MANUALE D'USO.

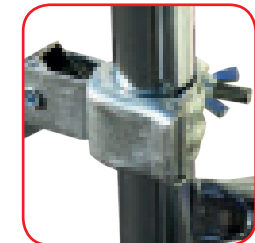
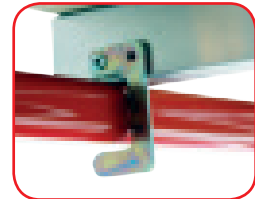
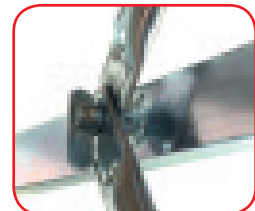

**S**

STRUTTURA, ETICHETTE E  
MANUALI SONO AGGIORNATI  
IN CONFORMITA' ALLE NORME  
EUROPEE UNIEN1004.1.2  
DEL 02/2021

**S**

IDEALE PER  
NOLEGGIATORI, IMPRESE  
EDILI E ARTIGIANI PER  
USO ESTERNO FINO A  
15 METRI

SVELT è leader nella produzione di trabattelli professionali staticamente perfetti, facili da montare e durevoli negli anni. Il modello EUROTECH EN1004 è innovativo:

**1) La posizione delle crociere** forma, in ogni campata del trabattello, 4 triangoli isostatici e indeformabili, che ne evitano la torsione e la flessione anche a grande altezza. Il **Kit Campata Libera** consente di togliere le crociere nella facciata dove si opera in modo da fornire un notevole spazio per il lavoro dell'operatore.

**2) L'inserimento rapido delle crociere** avviene tramite i nottolini saldati ai davanzali. Per semplificare il magazzino tutte le crociere sono uguali (anche quelle di base)

**3) I Pioli Zigrinati Antisdrucchiolo** conferiscono un appoggio stabile. La distanza tra i pioli è di 30 cm e consente all'operatore di salire senza usare scalette interne.

**4) La spalla A** si inserisce nel tubo **davanzale B**, andando a comprimerlo. Così il trabattello assume più stabilità mano a mano che si cresce in altezza, in quanto maggiore è la compressione di tutti gli elementi "spalla" su tutti gli elementi "davanzale".

**5) La base** è componibile, dotata di 4 livellatori estraibili e regolabili, ruote diametro 200 mm con freno e per essere montata non necessita né di viti né di attrezzi.

**6) Nomenclatura componenti** ed esempio di montaggio dei trabattelli in acciaio, con l'utilizzo di più piani e parapetti forniti (a richiesta) da SVELT.

**I componenti hanno colore diverso** per aiutare l'operatore ad individuare gli elementi per il montaggio e a capire se il trabattello è montato correttamente: la base è blu, mentre il "terminale" e i parapetti sono rossi.

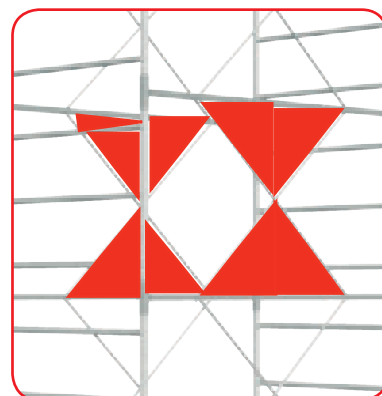

1) La posizione delle crociere forma 4 triangoli isostatici indeformabili

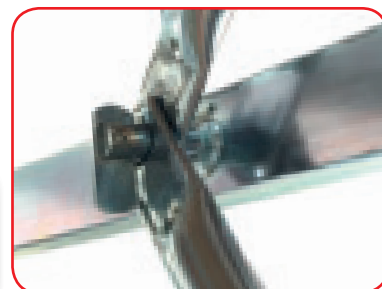

2) Inserimento crociere



3) Piolo antisdrucchiolo

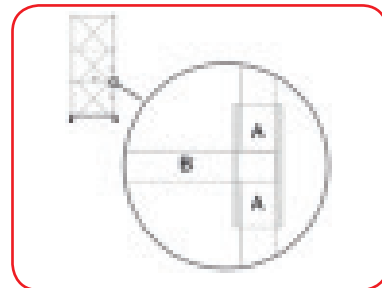

4) Effetto compressione

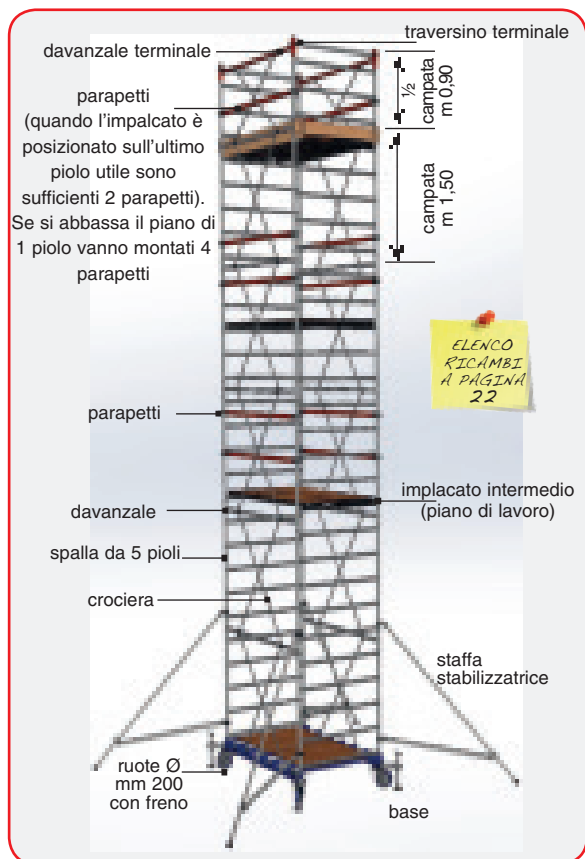

6) Nomenclatura componenti



5) Base con 4 livellatori estraibili

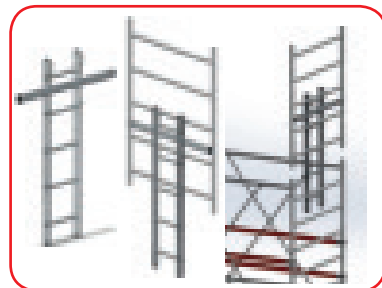

Servo System: nuovo accessorio per effettuare il montaggio in sicurezza delle spalle secondo EN1004.2

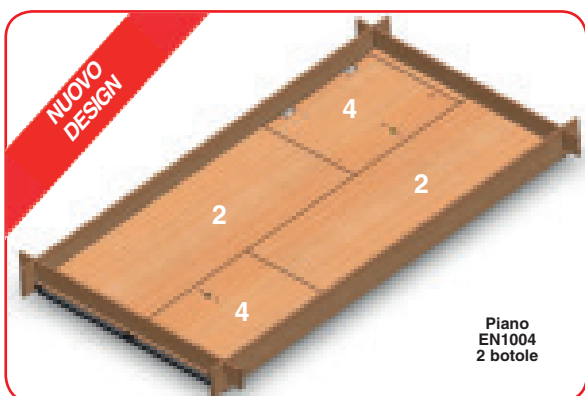

**Nomenclatura componenti piano completo EN1004.1.2**

- 2 telai (1)
- 2 fermapiedi lunghi (3) e 2 corti (4)
- 2 piani (2) con botola (4)
- 2 ganci anti-vento
- Novità 2023: vedi pagina 16**

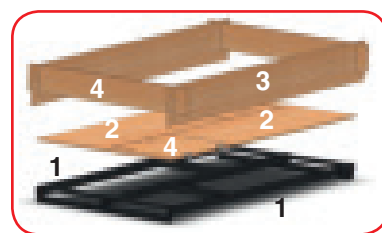

**7) Il nuovo piano di lavoro 2023 (impalcato)** consiste in un telaio realizzato in alluminio nervato o acciaio verniciato sui cui viene inchiodato un piano in legno antisdrucchiolo e resistente agli agenti atmosferici. Il piano viene completato con 4 tavole fermapiedi. Una botola permette il passaggio degli addetti all'interno del trabattello. Con due botole è possibile il montaggio (A.L.B.) in conformità alla Norma Europea UNIEN1004.1.2. (vedi pag. 7).

Composizione EUROTECH a **Norme Europee UNIEN1004** sulla base dell'altezza scelta. Gli schemi indicano sia al cliente finale che al rivenditore il n. di pezzi e gli accessori obbligatori per ogni altezza (codice, forma e colore). Le ruote con freno hanno diametro mm 200.

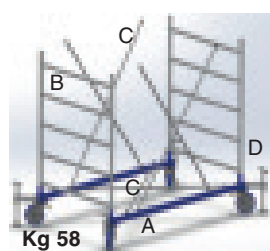

**Kg 58**

**BASE**

- A 2 elementi lunghi
- B 2 spalle a 5 pioli
- C 6 crociere
- D 4 livellatori estraibili e regolabili

TTECH1P2

**PIANI DI PASSAGGIO**

ELEMENTO SINGOLO (RICAMBIO)

PIANO DI PASSAGGIO COMPLETO CON 2 BOTOLE



TTECH1055 acciaio Kg 16,4  
TTECH1085 alluminio Kg 13



TTECH111 acciaio Kg 32,8  
TTECH116 alluminio Kg 26

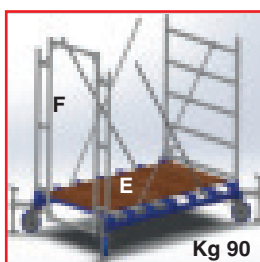

PIANO DI BASE TTECH1056 Kg 12,5



SPALLA DI ENTRATA TTECH1501



**OPTIONAL: BASE CON ENTRATA COMODA**

Esempio di base montata con **spalla di entrata F** e con **2 piani di base E** optional

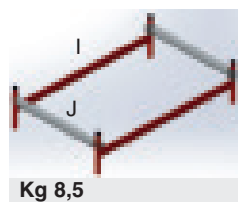

**Kg 8,5**

**PROTEZIONE TERMINALE**

- I 2 davanzali terminali
- J 2 traversini terminali in alluminio (Kg 1,16)

TTECH101

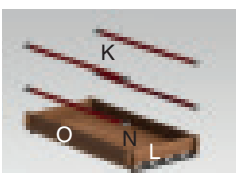

**Kg 59**

**PIANO DI LAVORO**

- K 4 parapetti
- L 2 fermapiiedi corti
- O 2 fermapiiedi lunghi
- N 2 piani con botola

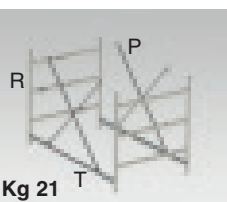

**Kg 21**

**½ CAMPATA m 0,90**

- P 4 crociere corte
- T 2 davanzali
- R 2 spalle 3 pioli (Kg 6)

TTECH130

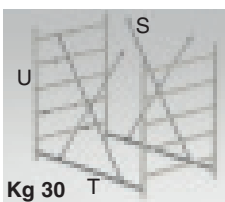

**Kg 30**

**CAMPATA m 1,50**

- S 4 crociere
- T 2 davanzali
- U 2 spalle 5 pioli (Kg 10)

TTECH150

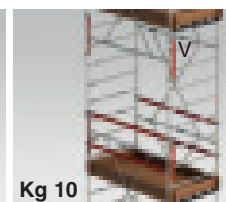

**Kg 10**

**KIT CAMPATA LIBERA E SBARCO SU COPERTURA**

- V 4 traversini rossi con cerniere

AEUROTECHCOPERTUR



**4 STAFFE STABILIZZATRICI**

AEUROTECHSTAFFA



TTECH1014 destro  
TTECH1015 sinistro

altezza al piano	BASE	COMPONENTI CAMPATE						COMPONENTI TERMINALI E PARAPETTI			ACCESSORI			
		m 1,50		m 0,90										
codice colore nome	ttech1545 blu elem.di base	ttech1510 zincato crociera	aurotech000 zincato davanzale	ttech1511 zincato croc.corta	ttech1500 zincato spalla 5	ttech1503 zincato spalla 3	ttech1525 alluminio traversino	ttech1530 rosso davanzale	aurotechparapett rosso parapetto	zincato staffe	zincato livellatore	587E/A legno kit fermapiiedi	legno/ferro piano/p. di base	
m	N.	N.	N.	N.	N.	N.	N.	N.	N.	N.	N.	N.	N.	
0,51/0,81	2	6	0	0	2	0	2	2	4	0	4	1	1/0	
1,11	2	2	2	8	0	4	2	2	4	0	4	1	1/0	
1,41/1,71	2	6	2	4	2	2	2	2	4	0	4	1	1/0	
2,01/2,31	2	10	2	0	4	0	2	2	4	4	4	1	1/0	
2,61	2	6	4	8	2	4	2	2	4	4	4	1	1/0	
2,91	2	10	4	4	4	2	2	2	4	4	4	1	1/0	
3,21	2	10	4	4	4	2	2	2	4	4	4	1	1+1*0	
3,51	2	14	4	0	6	0	2	2	4	4	4	1	1+1*2	
3,81	2	14	4	0	6	0	2	2	8	4	4	1	2/0	
4,11	2	10	6	8	4	4	2	2	8	4	4	1	2/0	
4,41/4,71	2	14	6	4	6	2	2	2	8	4	4	1	2/0	
5,01/5,31	2	18	6	0	8	0	2	2	8	4	4	1	2/0	
5,61	2	14	8	8	6	4	2	2	8	4	4	1	2/2	
5,91/6,21	2	18	8	4	8	2	2	2	12	4	4	1	3/0	
6,51/6,81	2	22	8	0	10	0	2	2	12	4	4	1	3/0	
7,11	2	18	10	8	8	4	2	2	12	4	4	1	3/0	
7,41	2	22	10	4	10	2	2	2	12	4	4	1	3/0	
7,71	2	22	10	4	10	2	2	2	12	4	4	1	3/2	
8,01/8,31	2	26	10	0	12	0	2	2	16	4	4	1	4/0	
8,61	2	22	12	8	10	4	2	2	16	4	4	1	4/0	
8,91/9,21	2	26	12	4	12	2	2	2	16	4	4	1	4/0	
9,51	2	30	12	0	14	0	2	2	16	4	4	1	4/0	
9,81	2	30	12	0	14	0	2	2	16	4	4	1	4/2	
10,11	2	26	14	8	12	4	2	2	20	4	4	1	5/0	
10,41/10,71	2	30	14	4	14	2	2	2	20	4	4	1	5/0	
11,01/11,31	2	34	14	0	16	0	2	2	20	4	4	1	5/0	
11,61	2	30	16	8	14	4	2	2	20	4	4	1	5/0	
11,91	2	34	16	4	16	2	2	2	20	4	4	1	5/2	

\* Piani aggiuntivi facoltativi suggeriti per maggiore comodità di montaggio - In rosso le altezze più "convenienti" in termini di prezzo. Oltre m 12,21 al piano di lavoro il trabattello è conforme alla sola norma italiana (D.Lgs.81/2008); ancoraggio obbligatorio e tutti i piani devono essere dotati di fermapiiedi. La doppia altezza indica la possibilità di spostare il piano di 30 cm a parità di struttura ed accessori acquistati.

# EUROTECH acciaio m 2,00x1,20 - h max m 13,90



Il trabattello EuroTech è realizzato in acciaio FE360 zincato elettroliticamente contro la ruggine. Offre grandissima sicurezza di lavoro e facilità di montaggio. Le spalle che presentano una distanza tra i poli zigrinati di 30 cm per una comoda salita dell'operatore. Le crociere di base sono uguali a tutte le altre. Realizzato con le nuove Norme Europee UNIEN1004-1-2 2021.

- ALTEZZE COMPONENTI: da m 1,90 a m 13,90
- INGOMBRO: m 2,00 x 1,20
- PORTATA MAX: kg 200/m<sup>2</sup> (2 persone)
- MONTANTI in tubo di acciaio tondo Ø mm 45
- CORREDO: ogni trabattello è dotato di manuale ed etichette di istruzioni.
- Il manuale contiene il Certificato del costruttore.
- Tutti i componenti sono marchiati con anno di fabbricazione e logo Svelt

## EUROTECH

- **TTECH150** CAMPATA DA 5 PIOLI: altezza m 1,50, kg 30
- **TTECH130** CAMPATA DA 3 PIOLI: altezza m 0,90, kg 21
- **TTECH101** Protezione terminale (2 traversini + 2 davanzali) - Kg 8,5
- **TTECH1P2** Base completa di 4 ruote con freno ø 200, 6 crociere, 2 spalle da 5 gradini, 4 livellatori



ISO 9000  
EN ISO  
9606

ZINCATURA  
NON  
INQUINANTE



CONFORME  
D.Lgs.  
81/08

**Nuovo SERVOSYSTEM:** consente il montaggio in sicurezza delle spalle secondo EN1004.2. L'operatore lo usa come un "appendino" montando la spalla senza rischi e senza bisogno di arrampicarsi - **TTECHSER** cad. Kg 2,7. Obbligatorio (EN1004) per le seguenti altezze al piano: m 3,51-5,01-5,61-6,51 e tutte le altezze oltre m 7,11.

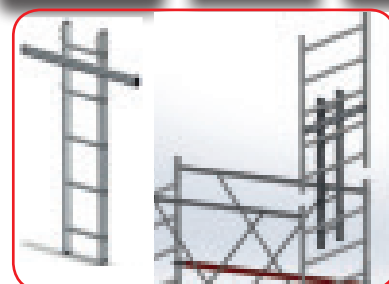

## ACCESSORI

- **TTECH110** Piano acciaio 2 botole kit fermapiedi (m 2,04 x 1,00) - Kg 36,4
- **TTECH115** Piano alluminio 2 botole kit fermapiedi (m 2,04 x 1,00) - Kg 33,6
- **TTECH111** Piano di passaggio acciaio 2 botole (m 2,04 x 1,00) - Kg 28,8
- **TTECH116** Piano di passaggio alluminio 2 botole (m 2,04 x 1,00) - Kg 26
- **TTECH115/A** Piano tutto alluminio 2 botole kit fermapiedi (m 2,04 x 1,00)
- **TTECH116/A** Piano di passaggio tutto alluminio 2 botole (m 2,04 x 1,00)
- **587E/A** Set 4 fermapiedi legno (2 lunghi+2 corti) Kg 7,6
- **TTECH1056** Piano di Base acciaio/legno (m 1,00 x 0,56) - Kg 12.5 (obbligatorio per le altezze al piano di m 3,51/5,61/7,71/9,81/11,91)
- **TTECH1501** Spalla di ingresso - Kg 18
- **AEUROTECHPARAPETT** 4 parapetti obbligatori per ogni piano
- **AEUROTECHSTAFFA** staffa stabilizzatrice
- **AEUROTECHCOPERTUR** Kit "campata libera" (D.Lgs.81/08) (x togliere le crociere dove si lavora oppure per lo sbarco su coperture)

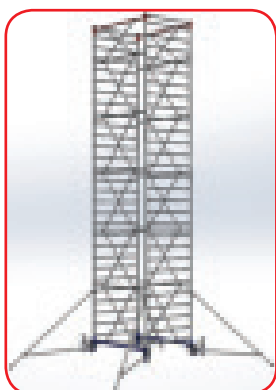

Eurotech  
(solo struttura)

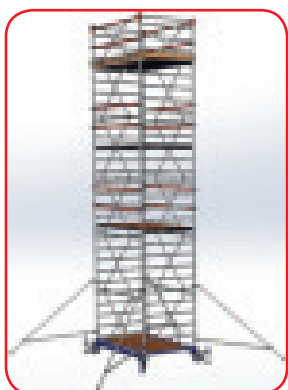

Eurotech completo di accessori  
(EN1004)

Altezza al piano			Campate		Livellatori		Solo Struttura	Piano di lavoro	Piani intermedi	Parapetti	EUROTECH1 a Norme Europee (EN1004)	
m	m	m	Staffe	1,5 m	Terminali	n.	(D.Lgs.81)**	+ kit fermapiedi	di passaggio	n.	i codici includono tutti gli accessori obbligatori (piani e parapetti)	
m	m	m	n.	n.	n.	n.	**	n.	n.	n.		
0,81	1,90	2,81	-	1	2+2	4	<b>AEUROTECH190</b>	1	-	4	-	<b>AEUROTECHC190</b>
2,31	3,40	4,31	4	2	2+2	4	<b>AEUROTECH340</b>	1	-	4	-	<b>AEUROTECHC340</b>
3,81	4,90	5,81	4	3	2+2	4	<b>AEUROTECH490</b>	1	1	8	-	<b>AEUROTECHC490</b>
5,31	6,40	7,31	4	4	2+2	4	<b>AEUROTECH640</b>	1	1	8	-	<b>AEUROTECHC640</b>
6,81	7,90	8,81	4	5	2+2	4	<b>AEUROTECH790</b>	1	2	12	-	<b>AEUROTECHC790</b>
8,31	9,40	10,31	4	6	2+2	4	<b>AEUROTECH940</b>	1	3	16	1	<b>AEUROTECHC940</b>
9,51	10,60	11,51	4	7	2+2	4	<b>AEUROTECH1060</b>	1	3	16	1	<b>AEUROTECHC1060</b>
11,31	12,40	13,31	4	8	2+2	4	<b>AEUROTECH1240</b>	1	4	20	1	<b>AEUROTECHC1240</b>
12,81	13,90	14,81	4	9	2+2	4	<b>AEUROTECH1390</b>					

Altezza massima autolimitata a m 13,90. Il trabattello deve poter essere spostato su ruote alla max altezza di progetto di m 13,90.

\*\* I codici Solo Struttura (arancione) includono base completa e kit terminale. I codici della tabella azzurra includono tutti gli accessori obbligatori per le EN1004.

- Nei trabattelli Eurotech conformi alle norme europee UNIEN1004-1-2 i piani di passaggio possono essere usati senza fermapiede. L'ancoraggio non è obbligatorio.
- Oltre m 12,00 al piano di lavoro il trabattello è conforme alla sola norma italiana (D.Lgs.81/2008): ancoraggio obbligatorio e tutti i piani devono essere dotati di fermapiedi
- In TABELLA sono indicate le altezze più "convenienti" (campate da 1,5 m). E' possibile richiedere i codici completi con le altezze intermedie.
- Per comprendere il numero e il tipo dei singoli componenti per ogni altezza vedi pagina 13.

ELENCO  
RICAMBI  
A PAGINA  
22



Il trabattello Euromedium è realizzato in acciaio FE360 zincato elettroliticamente contro la ruggine. Offre grandissima sicurezza di lavoro e facilità di montaggio. Le spalle che presentano una distanza tra i poli zigrinati di 30 cm per una comoda salita dell'operatore anche senza scalette interne. Ruote certificate con freno a pedale.

- ALTEZZE COMPONENTI: da m 1,90 a m 7,60
- INGOMBRO: m 1,60x0,80
- PORTATA MAX: kg 200/m<sup>2</sup> (comprese 2 persone)
- CAMPATA: altezza m 1,50, peso kg 24
- MONTANTI in tubo di acciaio tondo Ø mm 38
- CORREDO: ogni trabattello è dotato di manuale ed etichette di istruzioni.
- Il manuale contiene il certificato del costruttore.
- Tutti i componenti sono marchiati con anno di fabbricazione e logo Svelt

## EUROMEDIUM

- **TEUROMED030** Prezzo di vendita al metro di altezza
- **TEUROMED000** Ringhiera di protezione rossa: altezza m 1,20
- **TEUROMED010EN** Base componibile: altezza da terra m 0,40 (Kg 33) completa di ruote con freno Ø 150 e 4 livellatori
- **TEUROMED020** staffa stabilizzatrice

Su richiesta: ancoraggio rapido regolabile. Quando il trabattello viene ancorato le staffe stabilizzatrici non sono obbligatorie ma devono essere montate in caso di spostamento.



I TRABATELLI EUROMEDIUM SONO CERTIFICATI DA SVELT SECONDO D.LGS. 81/08 PER LO SBARCO SU TETTI E COPERTURE. SISTEMA DI SBARCO RIPORTATO NEL MANUALE D'USO.



ISO 9000  
EN ISO  
9606



CONFORME  
D.Lgs.  
81/08

## ACCESSORI

- **TEUROMED045** Piano acciaio con botola (m 1,66 x 0,65) - Kg 25
- **TEUROMED080** Piano alluminio con botola (m 1,66 x 0,65) - Kg 20
- **TEUROMED065EN** 4 parapetti obbligatori per ogni piano aggiuntivo
- **AEUROMEDCOPERTURE** Kit "campata libera" (D.Lgs.81/08) (x togliere le crociere dove si lavora oppure per lo sbarco su coperture)
- **TEUROMED010EN200** Base componibile con ruote certificate ø 200 con freno

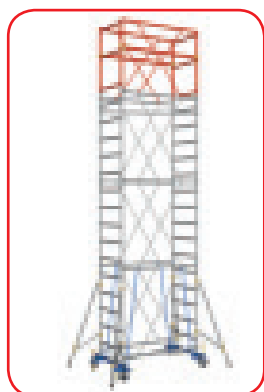

EuroMedium  
(solo struttura)

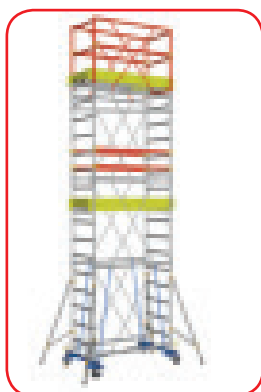

EuroMedium  
(completo di accessori)

Altezza piano m	Altezza totale m	Altezza lavoro m	Campate intermedie n.	Ringhiera protezione n.	Staffe/ Diagonali n.	Solo Struttura** (senza accessori)	Piani acciaio n.	Parapetti aggiuntivi n.	Struttura con accessori (full optional)
0,90	1,90	2,90	1	-	-	<b>AEUROMEDS190</b>	1	-	<b>AEUROMEDCS190</b>
2,10	3,10	4,10	1	1	-	<b>AEUROMEDS310</b>	1	-	<b>AEUROMEDCS310</b>
3,60	4,60	5,60	2	1	4	<b>AEUROMEDS460</b>	1	-	<b>AEUROMEDCS460</b>
5,10	6,10	7,10	3	1	4/1	<b>AEUROMEDS610</b>	2	4	<b>AEUROMEDCS610</b>
6,60	7,60	8,60	4	1	4/1	<b>AEUROMEDS760</b>	2	4	<b>AEUROMEDCS760</b>

\*\* Solo struttura: include 4 ruote Ø 150 mm c/freno, 4 livellatori, ringhiera di protezione e 2 parapetti. Piani e parapetti aggiuntivi esclusi.

- Il trabattello deve essere ancorato alla parete ogni 2 piani come indicato dal D.Lgs.81/2008.
- **N.B.:** 2 diagonali antitorsione sono incluse nel prezzo a partire da m 6,10

ELENCO  
RICAMBI  
A PAGINA  
22



SVELT è leader nella produzione di trabattelli professionali staticamente perfetti, facili da montare e durevoli negli anni.

**1) La particolare posizione delle crociere** forma, in ogni campata del trabattello, 12 piccoli triangoli isostatici e indeformabili, che ne evitano la torsione e la flessione anche a grande altezza. Contemporaneamente le crociere sono le uniche sul mercato posizionate in modo da fornire un notevole spazio per il lavoro dell'operatore.

**2) L'inserimento rapido delle crociere** avviene tramite i nottolini.

**3) I Pioli zigrinati antisdrucchiolo** conferiscono un appoggio più stabile.

**4) La spalla A** si inserisce nel tubo **davanzale B**, andando a comprimerlo.

Così il trabattello assume più stabilità mano a mano che si cresce in altezza, in quanto maggiore è la compressione di tutti gli elementi "spalla" su tutti gli elementi "davanzale".

**5) La base** dà stabilità e sicurezza a tutta la struttura.

Scomponibile e di minimo ingombro, per essere montata non necessita né di viti né di attrezzi. Dotata di 4 livellatori, fori di drenaggio dell'acqua, 4 ruote con freno.

**6) Nomenclatura componenti** ed esempio di montaggio dei trabattelli in acciaio, con l'utilizzo di più impalcati e scalette interne fornite (a richiesta).

**I componenti hanno colore diverso** per aiutare l'operatore ad individuare gli elementi per il montaggio e a capire se il trabattello è montato correttamente: la base è verde, mentre la ringhiera di protezione e i parapetti sono rossi.

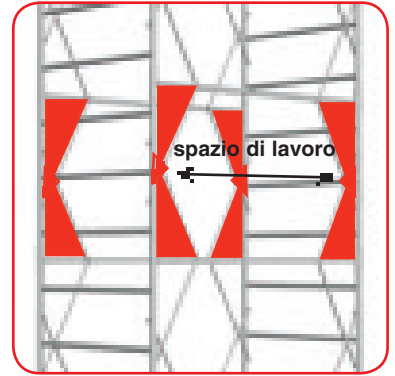

1) La posizione delle crociere forma 12 triangoli isostatici indeformabili



2) Inserimento crociere

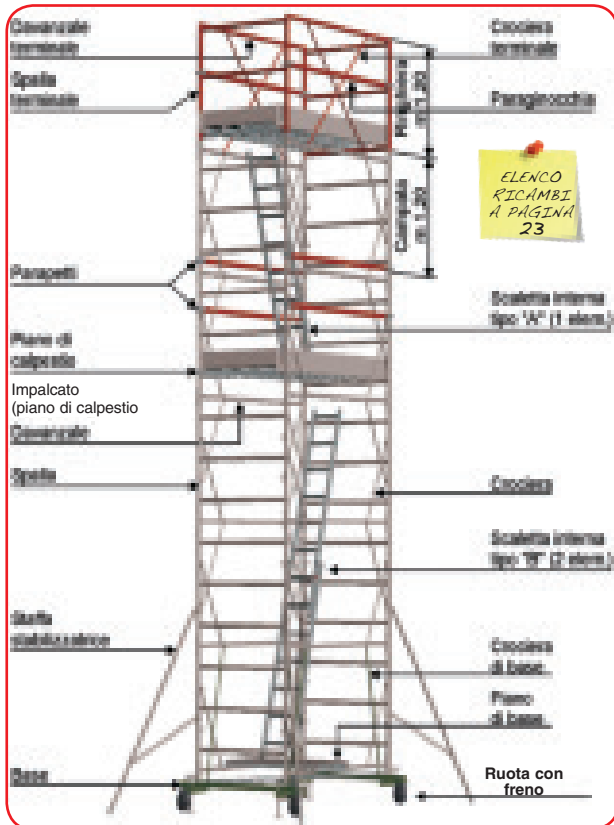

6) Nomenclatura componenti Professional/Dingo D.LGS.81/08



3) Botola nuovo piano di lavoro 2023



3) Piolo antisdrucchiolo

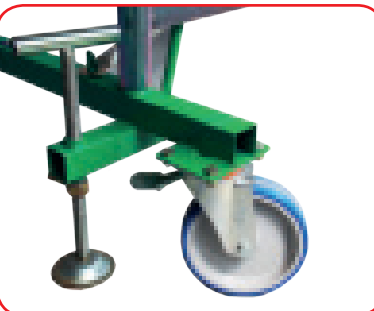

Base completa (n.4 ruote certificate con freno + 4 livellatori)

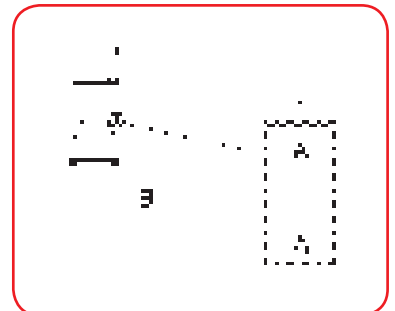

4) Effetto compressione

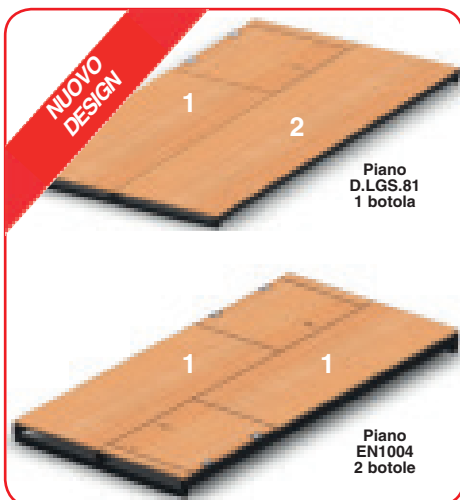

**Nomenclatura componenti piano completo D.Lgs.81/08**

- 1 telaio + tavola con botola (1)
- 1 telaio + tavola senza botola (2)
- 2 fermapiedi lunghi (3) - 2 fermapiedi corti (4)

**Nomenclatura componenti piano completo EN1004.1.2**

- 2 telai + tavola con botola (1)
- 2 fermapiedi lunghi (3) - 2 fermapiedi corti (4)

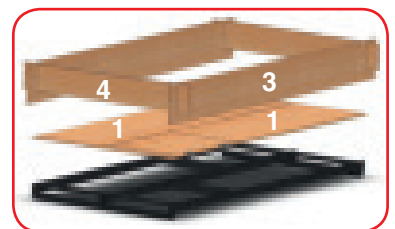

**7) Il nuovo piano di lavoro 2023 (impalcato)** consiste in un telaio realizzato in alluminio nervato o acciaio verniciato sui cui viene inchiodato un piano in legno antisdrucchiolo e resistente agli agenti atmosferici. Il piano viene completato con 4 tavole fermapiedi. Una botola permette il passaggio degli addetti all'interno del trabattello. Con due botole è possibile il montaggio (A.L.B.) in conformità alla Norma Europea UNIEN1004.1.2. (vedi pag. 7).

**Novità 2023:** Peso del piano completo diminuito di 4 Kg (migliore maneggevolezza)

- Apertura della botola laterale. Chiusura automatica per caduta.
- Nova serratura di apertura/ chiusura che impedisce alla botola di aprirsi durante il trasporto
- Nuovo gancio antivento posizionato vicino alla botola per un più comodo montaggio del piano

# Composizione e Codici Trabattelli Dingo, Professional, Cervino D.Lgs.81/2008

Composizione base dei tre modelli in acciaio **Cervino (C)**, **Dingo (D)**, **Professional (P)** sulla base dell'altezza scelta. Gli schemi indicano sia al cliente finale che al rivenditore il n. di pezzi (cod., forma e colore) che compongono la struttura.

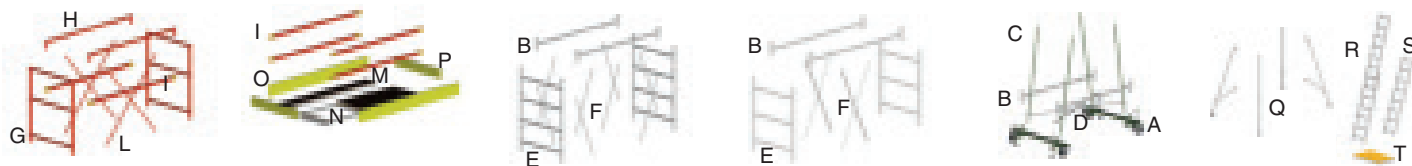

<b>RINGHIERA m 1,20</b> L 4 crociere terminali H 2 davanzali terminali G 2 spalle terminali I 2 paraginocchia	<b>PIANO INTERMEDIO</b> I 4 parapetti aggiuntivi P 2 fermapiedi corti O 2 fermapiedi lunghi N 1 piano con botola M 1 piano s/botola	<b>CAMPATA (D e P)</b> F 8 crociere B 2 davanzali E 2 spalle	<b>CAMPATA (C)</b> F 4 crociere B 2 davanzali E 2 spalle	<b>BASE (D e P)</b> A 2 elementi (ruote c/freno) B 2 davanzali C 4 crociere di base D 2 diagonali di base	<b>ACCESSORI</b> Q 4 staffe stabilizzatrici R scaletta int. doppia S scaletta int. singola T piano di base
---	--	---	---	---	--

altezza	BASE + STAFFE	COMPONENTI CAMPATE m 1,20			CAMPATA m 1,20	1 STAFFA	COMPONENTI RINGHIERA m 1,20				RINGHIERA
<b>CERVINO</b>											
codice	tcerv010f	tcerv500	tcerv510	tcerv520	acervcampata	tcerv570	tcerv002	tcerv001	tcerv003	tcerv530	tcerv000
colore	verde	zincato	zincato	zincato	zincato	zincato	rosso	rosso	rosso	rosso	rosso
nome	base	spalla	davanzale	crociera	campata	staffa	spalla	davanzale	crociera	paraginoc.	ringhiera
m	N.	N.	N.	N.	N.	N.	N.	N.	N.	N.	N.
1,52	1	2	2	4	1	4	0	0	0	0	0
2,72	1	2	2	4	1	4	2	2	4	2	1
3,92	1	4	4	8	2	4	2	2	4	2	1
5,12	1	6	6	12	3	4	2	2	4	2	1

altezza	BASE	COMPONENTI CAMPATE m 1,50			CAMPATA m 1,50	1 STAFFA	COMPONENTI RINGHIERA m 1,20				RINGHIERA
<b>DINGO</b>											
codice	tding010en	tding500	tding505	tding510	adingcampata	tding020	tding002	tding001	tding003	tding515	tding000
colore	verde	zincato	zincato	zincato	zincato	zincato	rosso	rosso	rosso	rosso	rosso
nome	base	spalla	davanzale	crociera	campata	staffa	spalla	davanzale	crociera	paraginoc.	ringhiera
m	N.	N.	N.	N.	N.	N.	N.	N.	N.	N.	N.
1,90	1	2	2	4	1	0	0	0	0	0	0
3,10	1	2	2	4	1	0	2	2	4	2	1
4,60	1	4	4	12	2	4	2	2	4	2	1
6,10	1	6	6	20	3	4	2	2	4	2	1
7,60	1	8	8	28	4	4	2	2	4	2	1

altezza	BASE	COMPONENTI CAMPATE m 1,20			CAMPATA m 1,20	1 STAFFA	COMPONENTI RINGHIERA m 1,20				RINGHIERA
<b>PROFESSIONAL</b>											
codice	tprof010en	tprof500	tprof505	tprof510	aprofcampata	tprof020	tprof002	tprof001	tprof003	tprof515	tprof000
colore	verde	zincato	zincato	zincato	zincato	zincato	rosso	rosso	rosso	rosso	rosso
nome	base	spalla	davanzale	crociera	campata	staffa	spalla	davanzale	crociera	paraginoc.	ringhiera
m	N.	N.	N.	N.	N.	N.	N.	N.	N.	N.	N.
1,70	1	2	2	4	1	0	0	0	0	0	0
2,90	1	2	2	4	1	0	2	2	4	2	1
4,10	1	4	4	12	2	0	2	2	4	2	1
5,30	1	6	6	20	3	4	2	2	4	2	1
6,50	1	8	8	28	4	4	2	2	4	2	1
7,70	1	10	10	36	5	4	2	2	4	2	1
8,90	1	12	12	44	6	4	2	2	4	2	1
10,10	1	14	14	52	7	4	2	2	4	2	1
11,30	1	16	16	60	8	4	2	2	4	2	1
12,50	1	18	18	68	9	4	2	2	4	2	1
13,70	1	20	20	76	10	4	2	2	4	2	1

**CONFORME**  
D.Lgs.  
81/08

**ISO 9000**  
EN ISO  
9606

**GARANZIA**  
**5**  
**ANNI**

Portata  
**200**  
Kg/m<sup>2</sup>



**ZINCATURA**  
**NON**  
**INQUINANTE**



LA STRUTTURA DEL  
TRABATTELO E'  
AGGIORNATA IN  
CONFORMITÀ ALLE  
NORME EUROPEE  
DEL 02/2021  
(vedi foto a pagina 19)



PROFESSIONAL A  
NORME ITALIANE  
(D.LGS.81/08)  
ANCORAGGIO E  
D.P.I. ANTICADUTA  
OBBLIGATORI

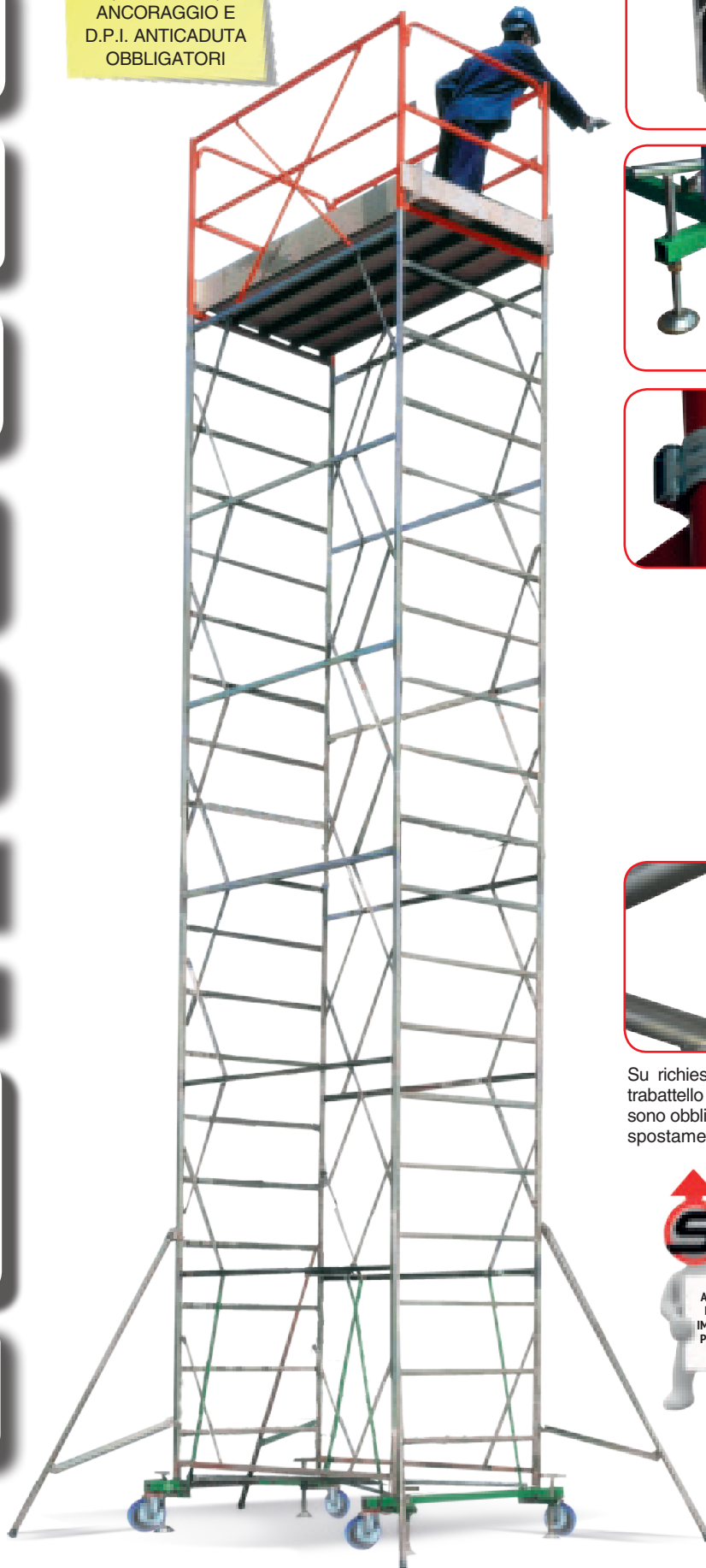

TUTTI I TRABATTELLI  
PROFESSIONAL SONO CERTIFICATI  
DA SVELT SECONDO D.LGS. 81/08  
PER LO SBARCO SU TETTI E  
COPERTURE. SISTEMA DI SBARCO  
RIPORTATO NEL MANUALE D'USO.

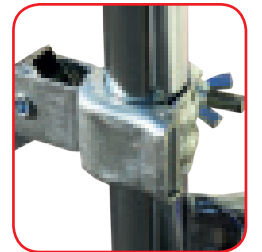
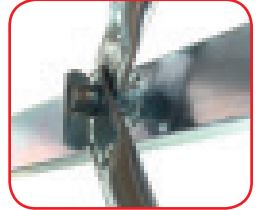

Su richiesta: ancoraggio rapido regolabile. Quando il trabattello viene ancorato le staffe stabilizzatrici non sono obbligatorie ma devono essere montate in caso di spostamento. (cod. APROFANCORAGGIO)



AMPIO SPAZIO DI LAVORO  
LATERALE E' IDEALE PER  
IMPRESE EDILI E ARTIGIANI  
PER USO ESTERNO FINO A  
15 METRI

RESISTENTE E  
DURATURO

AMPIO SPAZIO  
DI LAVORO A  
SOFFITTO E  
PARETE

# PROFESSIONAL® m 2,00x1,20 - h max m 13,83



Il trabattello Professional è realizzato in acciaio FE360 zincato elettroliticamente contro la ruggine. Offre grandissima sicurezza di lavoro e facilità di montaggio. Le crociere formano una struttura staticamente perfetta che non può subire torsioni anche a grandi altezze, fornendo inoltre un ampio spazio di lavoro in facciata. Ruote certificate con freno a pedale.

- ALTEZZE COMPONENTI: da m 1,70 a m 13,70
- INGOMBRO: m 2,00 x 1,20
- PORTATA MAX: kg 200/m<sup>2</sup> (comprese 2 persone)
- CAMPATA: altezza m 1,20, peso kg 25
- CORREDO: ogni trabattello è dotato di manuale ed etichette di istruzioni.
- MONTANTI in tubo di acciaio tondo Ø mm 45
- Il manuale contiene il certificato del costruttore.
- Tutti i componenti sono marchiati con anno di fabbricazione e logo Svelt

ELENCO RICAMBI A PAGINA 23



ISO 9000 EN ISO 9606

ZINCATURA NON INQUINANTE



CONFORME D.Lgs. 81/08

## PROFESSIONAL

- **TPROF030** Prezzo di vendita al metro di altezza
- **TPROF010EN** Base componibile completa: Altezza da terra m 0,50 (Kg 43), N.4 ruote certificate ø 200 con freno + 4 livellatori (D.Lgs.81)
- **TPROF010S** Nuova base componibile completa (EN1004): Altezza da terra m 0,50 (Kg 38), N.4 ruote certificate ø 200 con freno + 4 livellatori
- **TPROF000** Ringhiera di protezione rossa: (m 1,20) (D.Lgs.81)
- **TPROF000S** Kit terminali (EN1004)
- **TPROF031** Campata intermedia m 0,80, peso Kg 19
- **TPROF020** N. 4 staffe stabilizzatrici standard (D.Lgs.81)
- **TPROF020EN** N. 4 staffe stabilizzatrici maggiorate (EN1004)

## ACCESSORI

- **TPROF050** Piano acciaio con botola e kit fermapiedi (m 2,04 x 1,00) - Kg 34,4 (D.Lgs.81)
- **TPROF050EN** Nuovo Piano acciaio doppia botola + fermapiedi (m 2,04 x 1,00) - Kg 35 (EN1004)
- **TPROF051EN** Nuovo Piano intermedio acciaio doppia botola (m 2,04 x 1,00) - Kg 26,4 (EN1004)
- **TPROF056S** Nuovo Piano di Base acciaio (m 2,04 x 0,60) - Kg 16 (EN1004)
- **APROFSCAL1S** Nuova Scaletta intermedia singola alluminio m 2,0 (Kg 3,5) (EN1004)
- **APROFSCAL2S** Nuova Scaletta di base doppia allum. m 2,0/3,4 (Kg 12) (EN1004)
- **TPROF065EN** parapetto (n.4 parapetti sono obbligatori per ogni piano intermedio)
- **APROFCOPERTURE** (Kit per lo sbarco su coperture). Solo D.Lgs.81/2008
- **APROFANCORAGGIO** Ancoraggio rapido alluminio regolabile (vedi pag. 61)
- **APROFRUOTAF** Ruota di ricambio ø 200 con freno
- **TPROF017** Livellatore telescopico con ruota (vedi accessori)
- **587/A** Kit fermapiedi in legno (2 lunghi + 2 corti) - Kg 7,6

Nuovo piano EN1004



NUOVA BOTOLA A CHIUSURA AUTOMATICA DOTATA DI SERRATURA DI SICUREZZA

I PIANI IN ACCIAIO SONO STATI ALLEGGERITI E RINNOVATI

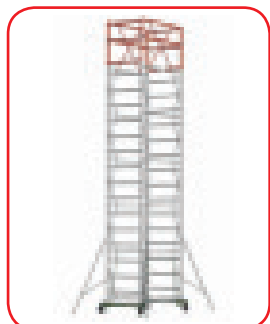

Professional D.LGS 81/08 (solo struttura)

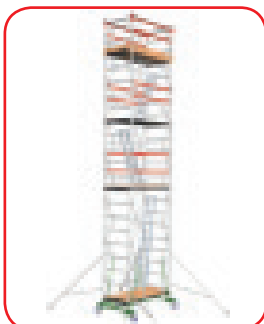

Professional EN1004 (completo di accessori)

**PROFESSIONAL A NORME ITALIANE D.LGS81/08**

Altezza al piano			Campate Staffe	Ringhiera 1,2 m protezione	Base + Struttura cod.	
tot. m	di lavoro m	di lavoro m				
In rosso i nuovi codici 2023						
0,70	1,70	2,70	-	1	0	APROF170
1,90	2,90	3,90	4	1	1	APROF290
3,10	4,10	5,10	4	2	1	APROF410
4,30	5,30	6,30	4	3	1	APROF530
5,50	6,50	7,50	4	4	1	APROF650
6,70	7,70	8,70	4	5	1	APROF770
7,90	8,90	9,90	4	6	1	APROF890
9,10	10,10	11,10	4	7	1	APROF1010
10,30	11,30	12,30	4	8	1	APROF1130
11,50	12,50	13,50	4	9	1	APROF1250
12,70	13,70	14,70	4	10	1	APROF1370

NORME EUROPEE UNIEN1004.1.2 (full optional)						
Altezza piano	Altezza totale	Staffe lavoro	Campate n.	Struttura e accessori	Piani (doppia botola) n. di lavoro + kit fermapiedi	Terminali A+B n.
2,30	3,71	4,30	-	2	1	APROFEN37
2,70	4,11	4,70	4	3	0	APROFEN41
3,10	4,11	5,10	4	3	0	APROFEN42
3,50	4,91	5,50	4	3	1	APROFEN49
3,90	5,31	5,90	4	4	0	APROFEN53
4,30	5,31	6,30	4	4	0	APROFEN54
4,70	6,11	6,70	4	4	1	APROFEN61
5,10	6,51	7,10	4	5	0	APROFEN65
5,50	6,51	7,50	4	5	0	APROFEN65
5,90	7,31	7,90	4	5	1	APROFEN73
6,30	7,71	8,30	4	6	0	APROFEN77
6,70	7,71	8,70	4	6	0	APROFEN77
7,10	8,51	9,10	4	6	1	APROFEN85
7,50	8,91	9,50	4	7	0	APROFEN89
7,90	8,91	9,90	4	7	0	APROFEN90
8,30	9,71	10,30	4	7	1	APROFEN97
8,70	10,11	10,70	4	8	0	APROFEN101
9,10	10,11	11,10	4	8	0	APROFEN101
9,50	10,91	11,50	4	8	1	APROFEN109
9,90	10,91	11,90	4	8	1	APROFEN110
10,30	11,31	12,30	4	9	0	APROFEN113
10,70	12,11	12,70	4	9	1	APROFEN121
11,10	12,51	13,10	4	10	0	APROFEN125
11,50	12,51	13,50	4	10	0	APROFEN125
11,90	13,31	13,90	4	10	1	APROFEN133

Altezza max autolimitata a m 13,70 (D.Lgs.81/08). Il trabattello deve poter essere spostato su ruote, alla massima altezza di progetto.  
 • Nei trabattelli Professional conformi alle Norme Europee i piani di passaggio possono essere usati senza fermapiede. L'ancoraggio in questo caso non è obbligatorio.  
 • Oltre m 12,00 al piano di lavoro il trabattello è conforme alla sola norma italiana (D.Lgs.81/08): ancoraggio obbligatorio e tutti i piani devono essere dotati di fermapiedi.  
 • Per comprendere il numero e il tipo dei singoli pezzi per ogni altezza (D.Lgs.81/08) vedi pagina 17.

Nota: Alcuni codici hanno la stessa altezza totale e stesso prezzo ma consentono 2 altezze max al piano di lavoro differenti a parità di componenti.

CONFORME  
D.Lgs.  
81/08

ISO 9000  
EN ISO  
9606

GARANZIA  
**5**  
ANNI

Portata  
**200**  
Kg/m<sup>2</sup>

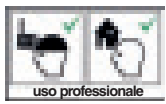

ZINCATURA  
NON  
INQUINANTE

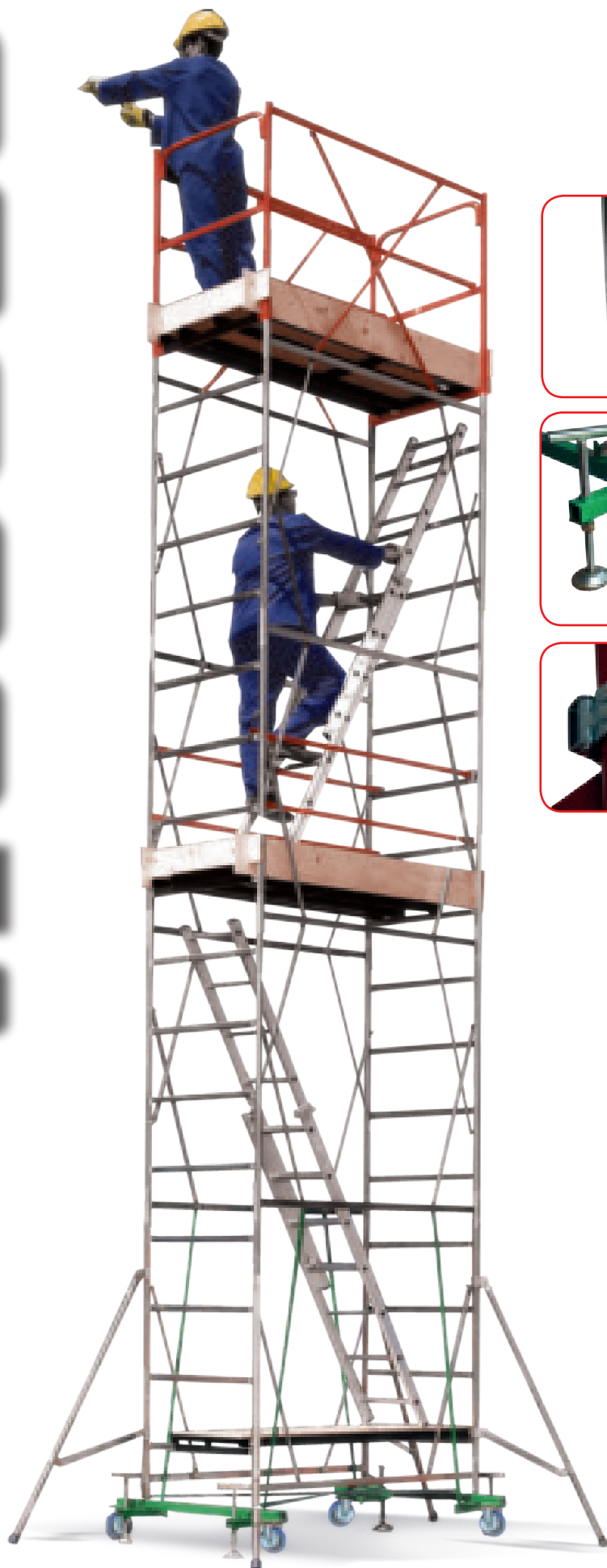

RESISTENTE E  
DURATURO  
  
CON INGOMBRO  
MEDIO

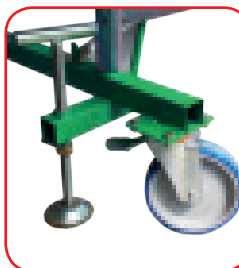

I TRABATTELLI DINGO SONO CERTIFICATI DA SVELT SECONDO D.LGS. 81/08 PER LO SBARCO SU TETTI E COPERTURE. SISTEMA DI SBARCO RIPORTATO NEL MANUALE D'USO.

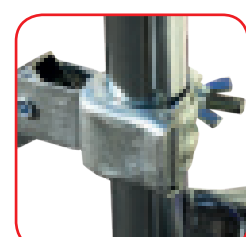
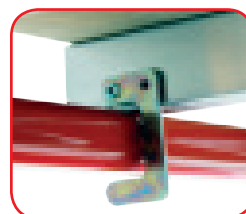
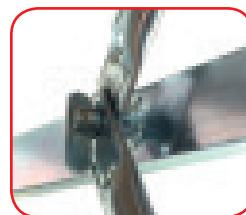

AMPIO SPAZIO DI LAVORO LATERALE E' IDEALE PER IMPRESE EDILI E ARTIGIANI PER USO ESTERNO FINO A 9 METRI



Il trabattello Dingo è realizzato in acciaio FE360 zincato elettroliticamente contro la ruggine. Offre grandissima sicurezza di lavoro e facilità di montaggio. Le crociere formano una struttura staticamente perfetta che non può subire torsioni anche a grandi altezze, fornendo inoltre un ampio spazio di lavoro in facciata.

Ruote certificate con freno a pedale.

- ALTEZZE componibili: da m 1,90 a m 7,60
- INGOMBRO: m 1,60x0,80
- PORTATA MAX: kg 200/m<sup>2</sup> (comprese 2 persone)
- CAMPATA: altezza m 1,50, peso kg 24
- MONTANTI in tubo di acciaio tondo Ø mm 38
- CORREDO: ogni trabattello è dotato di manuale ed etichette di istruzioni.
- Il manuale contiene il certificato del costruttore.
- Tutti i componenti sono marchiati con anno di fabbricazione e logo Svelt

ELENCO  
RICAMBI  
A PAGINA  
23



ISO 9000  
EN ISO  
9606

ZINCATURA  
NON  
INQUINANTE



CONFORME  
D.Lgs.  
81/08

## DINGO

- **TDING030** Prezzo di vendita al metro di altezza
- **TDING010EN** Base componibile completa: Altezza da terra m 0,40 (Kg 33), N.4 ruote ø 150 **con freno** + 4 livellatori
- **TDING000** Ringhiera di protezione rossa: (m 1,20)
- **TDING020** Staffa stabilizzatrice

Su richiesta: ancoraggio rapido regolabile. Quando il trabattello viene ancorato le staffe stabilizzatrici non sono obbligatorie ma devono essere montate in caso di spostamento. (cod. **ADINGANCORAGGIO**)



## ACCESSORI

- **TDING045** Piano acciaio con botola (m 1,66 x 0,65) - Kg 25
- **TDING056** Piano di Base acciaio (m 0,88 x 0,56) - Kg 7,2
- **ADINGSCAL1** Scaletta interna singola alluminio m 2,2 (Kg 4,0)
- **ADINGSCAL2** Scaletta interna doppia alluminio m 2,2/3,6 (Kg 7,8)
- **TDING065EN** Parapetto (4 obbligatori per ogni piano aggiuntivo)
- **ADINGCOPERTURE** (Kit per lo sbarco su coperture). D.Lgs.81/2008
- **TDING010F200** Base componibile con ruote ø 200 con freno

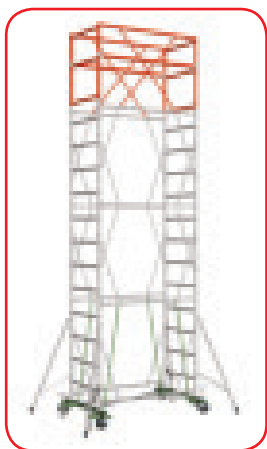

Dingo  
(solo struttura)

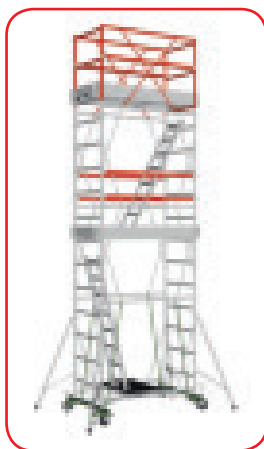































Dingo  
(completo di accessori)

Altezza piano	Altezza totale	Altezza lavoro	Campate intermedie	Ringhiera protezione	Staffe	Solo Struttura** (senza accessori)	Piano di base	Piani completi	Parapetti aggiuntivi	Scalette singole	Scalette doppie	Struttura con accessori (full optional)
m	m	m	n.	n.	n.		n.	n.	n.	n.	n.	
0,90	1,90	2,90	1	-	-	<b>ADING190</b>	-	1	-	-	-	<b>ADINGC190</b>
2,10	3,10	4,10	1	1	-	<b>ADING310</b>	-	1	-	-	-	<b>ADINGC310</b>
3,60	4,60	5,60	2	1	4	<b>ADING460</b>	1	1	-	-	1	<b>ADINGC460</b>
5,10	6,10	7,10	3	1	4	<b>ADING610</b>	1	2	4	1	1	<b>ADINGC610</b>
6,60	7,60	8,60	4	1	4	<b>ADING760</b>	1	2	4	0	2	<b>ADINGC760</b>

\*\* Struttura inclusi 4 ruote Ø 150 mm con freno, 4 livellatori, ringhiera di protezione e 2 parapetti. Scale, piani e parapetti aggiuntivi esclusi.

- Il trabattello deve essere ancorato alla parete ogni 2 piani come indicato dal D.Lgs.81/2008.
- Per comprendere il numero e il tipo dei singoli pezzi per ogni altezza vedi pagina 17.

EUROTECH				EUROMEDIUM			
CODICE	DESCRIZIONE	COMPONENTE		CODICE	DESCRIZIONE	COMPONENTE	
TTECH1530	davanzale terminale rosso		RINGHIERA DI PROTEZIONE	TDMED001	davanzale terminale rosso		RINGHIERA DI PROTEZIONE
TTECH1525	traversino terminale alluminio			TDMED002	spalla terminale rossa		
AEUROTECH 000	davanzale			TDMED003	crociera terminale rossa		
TTECH1500	spalla 5 gradini		CAMPATA	TDMED515	paragincchia		CAMPATA
TTECH1503	spalla 3 gradini			TEUROMED 065EN	parapetto		
TTECH1511 TTECH1510	crociera x spalla 3 gradini crociera x spalla 5 gradini e crociera di base			TDMED505	davanzale		
420 905 327 328	fascetta Ø 38 mm fascetta Ø 45 mm dado ad aletta x fascetta Ø 38 mm vite a martelletto		BASE	TDMED510	crociera		BASE
TTECH1545	elemento di base con ruote			420 328 327	staffa stabilizzatrice: fascetta Ø 38 mm vite a martelletto dado ad aletta x fascetta Ø 38 mm		
TTECH1014	livellatore a sfilo destro			TDMED509	tirante di base blu		
TTECH1015	livellatore a sfilo sinistro		BASE	TDMED057	asta irrigidimento kit coperture		BASE
TTECH1056	piano di base acciaio			TDMED507 TDMED900R	diagonale di base diagonale antitorsione		
TTECH1501	spalla di ingresso			428 TPROF016 TDMED504EN	cappello per livellatore livellatore per base completo elemento di base ruote con freno		
AEUROTECH 002	ruota Ø 200 mm con freno		PIANI	AEUROMED RUOTAF	ruota Ø 150 mm con freno		PIANI
TTECH1055	piano acciaio (elemento con botola)			TDMED047	piano acciaio (elemento con botola)		
				TDMED046	piano acciaio (elemento senza botola)		
586E 587E 587E/A	fermapiede lungo in legno fermapiede corto in legno kit fermapiiedi completo			592E 593E 592E/A	fermapiede lungo in legno fermapiede corto in legno kit fermapiiedi completo		

PROFESSIONAL		
CODICE	DESCRIZIONE	COMPONENTE
TPROF001	davanzale terminale rosso	
TPROF002	spalla terminale rossa	
TPROF003	crociera terminale rossa	
TPROF515	paraginicchia	
TPROF065EN	parapetto	
TPROF057	asta irrigidimento kit coperture	
TPROF505	davanzale	
TPROF500 TPROF132	spalla 3 gradini m 1,20 spalla 2 gradini m 0,80	
TPROF510	crociera	
TPROF020 420 905 327 328	staffa stabilizzatrice fascetta Ø 38 mm fascetta Ø 45 mm dado ad aletta x fascetta Ø 38 mm vite a martelletto	
TPROF560	tirante di base	
TPROF555	diagonale di base	
TPROF570	traversino di base En1004	
TPROF545 428 TPROF016 TPROF545EN	elemento di base con ruote cappello per livellatore livellatore per base completo elemento di base ruote con freno	
332	doppio cuneo	
APROFRUOTA	ruota Ø 200 mm	
APROFRUOTAF	ruota Ø 200 mm con freno	
TPROF055	piano acciaio (elemento con botola)	
TPROF054	piano acciaio (elemento senza botola)	
586 587 587/A	fermapiede lungo in legno fermapiede corto in legno kit fermapiedi completo	

RINGHIERA DI PROTEZIONE

CAMPATA

BASE

PIANI

DINGO		
CODICE	DESCRIZIONE	COMPONENTE
TDING001	davanzale terminale rosso	
TDING002	spalla terminale rossa	
TDING003	crociera terminale rossa	
TDING515	paraginicchia	
TDING057	asta irrigidimento kit coperture	
TDING505	davanzale	
TDING500	spalla	
TDING510	crociera	
420 328 327	staffa stabilizzatrice: fascetta Ø 38 mm vite a martelletto dado ad aletta x fascetta Ø 38 mm	
TDING535	tirante di base	
TDING530	diagonale di base	
428 TPROF016 TDING520EN	cappello per livellatore livellatore per base completo elemento di base ruote con freno	
333	doppio cuneo	
ADINGRUOTA	ruota Ø 150 mm	
ADINGRUOTAF	ruota Ø 150 mm con freno	
TDING047	piano acciaio (elemento con botola)	
TDING046	piano acciaio (elemento senza botola)	
592 593 592/A	fermapiede lungo in legno fermapiede corto in legno kit fermapiedi completo	

RINGHIERA DI PROTEZIONE

CAMPATA

BASE

PIANI



CONFORME  
D.Lgs.  
81/08

GARANZIA  
**5**  
ANNI



ZINCATURA  
NON  
INQUINANTE



COMPATTO E' IDEALE  
PER ARTIGIANI PER USO  
INTERNO ED ESTERNO  
FINO A 6 METRI



In dotazione 4 ruote  
Ø 100 con freno

RESISTENTE E  
DURATURO  
CON INGOMBRO  
RIDOTTO  
BASE  
RICHIUDIBILE

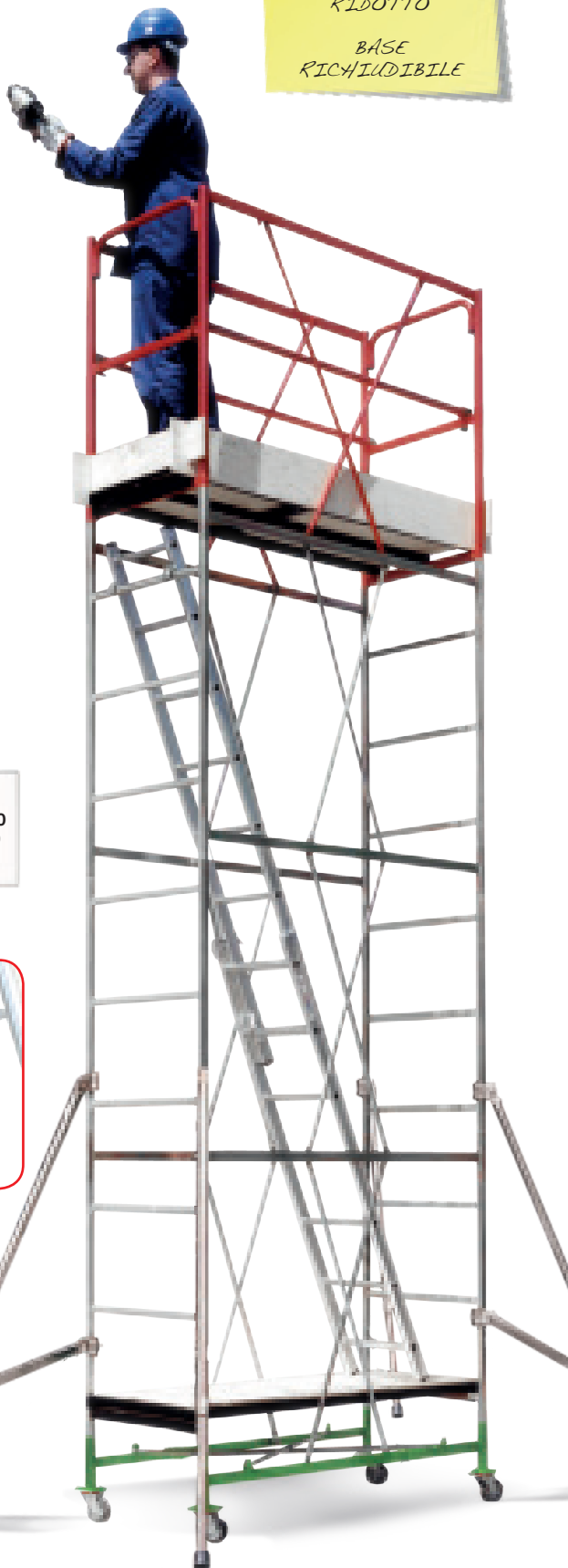

Su richiesta: ancoraggio rapido regolabile. Se il trabattello viene ancorato le staffe stabilizzatrici non sono obbligatorie ma devono essere montate in caso di spostamento.  
**(cod. ACERVANCORAGGIO)**

Portata  
**150**  
Kg



Con staffe standard senza ancoraggio  
fino altezza piano di lavoro cm 172  
Con staffe maggiorate senza ancoraggio  
fino altezza piano di lavoro cm 292  
**Ancoraggio obbligatorio con  
altezza al piano di lavoro oltre cm 292**



Il trabattello Cervino è realizzato in acciaio FE360 zincato elettroliticamente contro la ruggine. Offre grandissima sicurezza di lavoro e notevole rapidità di montaggio. Con l'aggiunta (a richiesta) di 4 gambette regolabili, può essere utilizzato anche su scale. Può inoltre essere chiuso a libro per passaggi attraverso porte o corridoi stretti.

- ALTEZZE COMPONENTI: da m 1,52 a m 5,12
- INGOMBRO: m 1,60 x 0,70
- PORTATA MAX: kg 150 (compresa 1 persona)
- CAMPATA: altezza m 1,20, peso kg 14,40
- MONTANTI in tubo di acciaio tondo Ø mm 38
- CORREDO: ogni trabattello è dotato di manuale ed etichette di istruzioni. Il manuale contiene il certificato del costruttore.
- Tutti i componenti sono marchiati con anno di fabbricazione e logo Svelt

ELENCO RICAMBI A PAGINA 31

## CERVINO

- **TCERV020** Prezzo di vendita al metro di altezza
- **TCERV000** Ringhiera di protezione rossa: altezza m 1,20, peso kg 18 (compresi 2 paraginocchia); è obbligatoria per ogni trabattello che supera l'altezza di m 1,52
- **TCERV010F** Base componibile: altezza da terra m 0,32 completa di ruote pivotanti Ø 100 con freno, 4 staffe standard, 2 diagonali; peso kg 15,50 (per utilizzo fino ad un'altezza max di m 2,72 senza ancoraggio)
- **TCERV010FN** Base componibile: altezza da terra m 0,32 completa di ruote pivotanti Ø 100 con freno, 4 staffe maggiorate, 2 diagonali; peso kg 21,00 (per utilizzo fino ad un'altezza max di m 3,92 senza ancoraggio)

## ACCESSORI

- **TCERV030** Piano acciaio con botola (m 1,66 x 0,56) Kg 19
- **TCERV040** 4 gambette regolabili per lavori su scale (dislivello massimo m 1)
- **TCERV045** staffa stabilizzatrice aggiuntiva maggiorata per l'utilizzo senza ancoraggio fino ad un'altezza al piano di lavoro di m 2,92
- **ACERVSCAL1** Scaletta interna singola alluminio m 2,2 - Kg 4,0
- **ACERVSCAL2** Scaletta interna doppia m 2,2 /3,6 - Kg 7,8
- **TCERV530** 2 paraginocchia obbligatori per ogni piano aggiuntivo cad. cad.
- **TDING055** Piano di base acciaio per appoggio scaletta Kg 12 - (m 1,66 x 0,50)
- **ACERVANCORAGGIO** Ancoraggio rapido in alluminio regolabile (vedi pag. 61 accessori) cad.

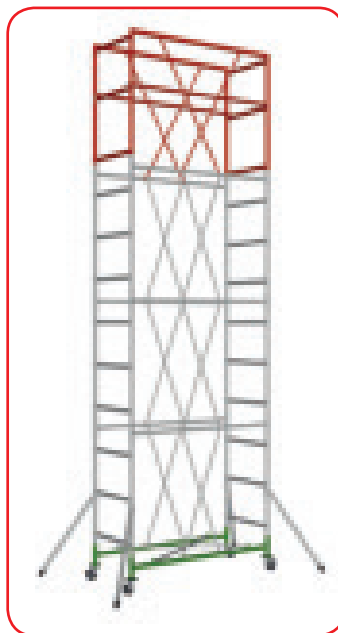

Cervino (solo struttura)

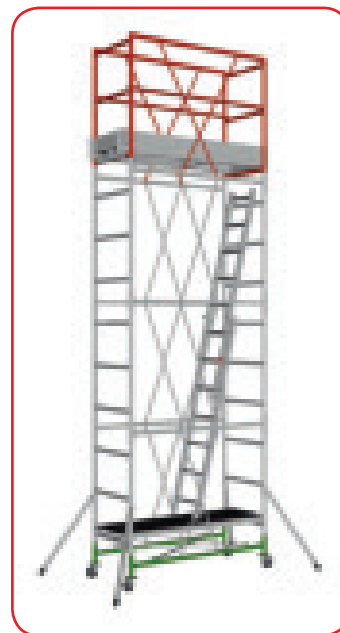

Cervino (completo di accessori)

Altezza piano m	Altezza totale m	Altezza lavoro m	Campate intermedie n.	Ringhiera di protezione n.	Staffe n.4	Norme Italiane solo struttura* (senza accessori)	Piano di base n.	Piani acciaio n.	Scalette singole n.	Scalette doppie n.	Struttura con accessori (full optional)
0,52	1,52	2,52	1	-	standard	<b>ACERV152</b>	-	1	-	-	<b>ACERV152</b>
1,72	2,72	3,72	1	1	standard	<b>ACERV272</b>	-	1	-	-	<b>ACERV272</b>
2,92	3,92	4,92	2	1	maggiorate	<b>ACERV392N</b>	1	1	1	-	<b>ACERV392N</b>
4,12**	5,12	6,12	3	1	maggiorate	<b>ACERV512N**</b>	1	1	-	1	<b>ACERV512N**</b>

\* I codici della struttura includono la base con 4 ruote Ø 100 mm con freno e le staffe stabilizzatrici di vario tipo. Scale, piani di lavoro e parapetti aggiuntivi sono esclusi. Per comprendere il numero e il tipo dei singoli pezzi per ogni altezza vedi pagina 17.

**NORMATIVE E COLLAUDI:** Cervino è costruito in conformità al D.LGS81/2008 per l'utilizzo nei luoghi di lavoro. Il trabattello è stato sottoposto a test interni fra i quali test di portata e di ribaltamento, documentati e certificati per poterne dichiarare la conformità al D.Lgs.81/2008 come indicato dalla guida tecnica INAIL del 2022. La portata di Kg 150 è stata collaudata positivamente. Cervino può essere usato con le staffe standard senza ancoraggio fino a m 1,72 di altezza al piano di lavoro. Con l'aggiunta di 4 staffe maggiorate optional può essere usato senza ancoraggio fino a m 2,92 di altezza al piano di lavoro. \*\* Oltre m 2,92 al piano il trabattello va ancorato. Leggere il manuale per tutte le indicazioni di sicurezza.



Con m 0,50 in più di lunghezza rispetto al modello Professional offre le stesse sue caratteristiche di sicurezza e facilità di montaggio con l'aggiunta di una superficie di lavoro a parete ed a soffitto maggiorata del 30%.

- ALTEZZE COMPONENTI: da m 1,70 a m 13,70
- INGOMBRO: m 2,50 x 1,20
- PORTATA MAX: kg 200/m<sup>2</sup> (comprese 2 persone)
- CAMPATA: altezza m 1,20, peso kg 28
- MONTANTI in tubo di acciaio tondo Ø mm 45
- CORREDO: ogni trabattello è dotato di manuale ed etichette di istruzioni.
- Il manuale contiene il certificato del costruttore.
- Tutti i componenti sono marchiati con anno di fabbricazione e logo Svelt

ELENCO RICHIAMBI A PAGINA 31

### PROFESSIONAL LUNGO

- **TPROL030** Prezzo di vendita al metro di altezza
- **TPROL000** Ringhiera di protezione rossa: altezza m 1,20, peso kg 32 (compresi 2 paraginocchia); è obbligatoria per ogni trabattello che supera l'altezza di m 1,70
- **TPROL010F** Base componibile: altezza da terra m 0,50, completa di ruote pivotanti Ø 200 con freno, 4 livellatori, 2 diagonali; peso kg 45
- **APROLSTAFFA** staffa stabilizzatrice tipo "Professional" (4 obbligatorie oltre m 4,10); peso cad. kg 4

CONFORME D.Lgs. 81/08



ZINCATURA NON INQUINANTE



Su richiesta: ancoraggio rapido regolabile. Se il trabattello viene ancorato le staffe stabilizzatrici non sono obbligatorie ma devono essere montate in caso di spostamento.

(cod. **APROLANCORAGGIO**)

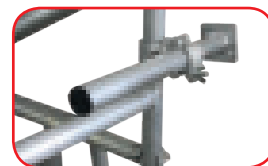

### ACCESSORI

- **TPROL080** Piano alluminio con botola (m 2,50 x 1,00) - Kg 39
- **APROLPIANOBASE** Piano di Base acciaio (m 1,25 x 0,56) - Kg 9
- **APROLSCAL1** Scaletta interna singola alluminio m 2,2 - Kg 4,0
- **APROLSCAL2** Scaletta interna doppia m 2,2/3,6 - Kg 7,8
- **TPROL065** 4 parapetti obbligatori per ogni piano aggiuntivo cad.
- **APROLCOPERTURE** Kit per usare Professional come sistema di accesso a piani o coperture (per sbarcare in sicurezza)



Professional L. solo Struttura

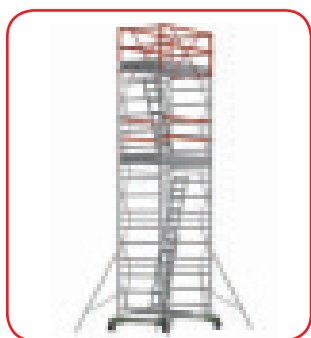

Professional L. Completo di accessori

Altezza piano m	Altezza totale m	Altezza lavoro m	Campate intermedie n.	Ringhiera protezione n.	Staffe n.	Norme Italiane solo struttura* (senza accessori)	Piano di base n.	Piani alluminio n.	Parapetti aggiuntivi n.	Scalette singole n.	Scalette doppie n.	Struttura con accessori (full optional)
0,70	1,70	2,70	1	-	-	<b>APROL170</b>	-	1	-	-	-	<b>APROLC 170</b>
1,90	2,90	3,90	1	1	-	<b>APROL290</b>	-	1	-	-	-	<b>APROLC 290</b>
3,10	4,10	5,10	2	1	-	<b>APROL410</b>	1	1	-	-	1	<b>APROLC 410</b>
4,30	5,30	6,30	3	1	4	<b>APROL530</b>	1	1	-	-	1	<b>APROLC 530</b>
5,50	6,50	7,50	4	1	4	<b>APROL650</b>	1	2	4	1	1	<b>APROLC 650</b>
6,70	7,70	8,70	5	1	4	<b>APROL770</b>	1	2	4	1	1	<b>APROLC 770</b>
7,90	8,90	9,90	6	1	4	<b>APROL890</b>	1	2	4	-	2	<b>APROLC 890</b>
9,10	10,10	11,10	7	1	4	<b>APROL1010</b>	1	3	8	2	1	<b>APROLC1010</b>
10,30	11,30	12,30	8	1	4	<b>APROL1130</b>	1	3	8	1	2	<b>APROLC1130</b>
11,50	12,50	13,50	9	1	4	<b>APROL1250</b>	1	3	8	-	3	<b>APROLC1250</b>
12,70	13,70*	14,70	10	1	4	<b>APROL1370</b>	1	3	8	-	3	<b>APROLC1370</b>

\*Struttura che include 4 ruote certificate Ø 200 mm c/freno, 4 livellatori, ringhiera di protezione e 2 parapetti. Scale, piani e parapetti aggiuntivi esclusi.

Altezza massima autolimitata a m 13,70 per ragioni di sicurezza in quanto il trabattello deve poter essere spostato su ruote, senza ancoraggi, con le staffe in opera, alla massima altezza di progetto dichiarata dal produttore (quindi m 13,70). Per altezze maggiori contattare l'azienda per soluzioni alternative.

Per comprendere il numero e il tipo dei singoli pezzi per ogni altezza vedi pagina 17.



Modulo base telescopico  
altezza chiuso m 1,95  
altezza sfilato m 2,80



Il trabattello telescopico Italia® è realizzato in acciaio FE360 zincato elettroliticamente contro la ruggine. Da un'altezza chiuso di m 1,95 può essere sfilato fino a m 2,80. Con l'aggiunta di una prolunga di m 1,20 può raggiungere un'altezza massima di m 4,00. Può essere utilizzato anche su scale ed essere chiuso a libro.

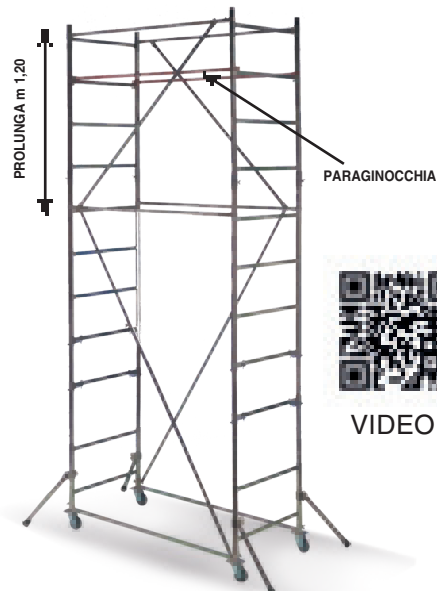

Modulo base + prolunga di m 1,20 (tot. m 4,00)



Modulo base in posizione zoppa per lavori su rampe di scale



In dotazione 4 ruote  
Ø 100 con freno



PRIMO PRODOTTO  
SVELT COSTRUITO  
NEL 1964

## ITALIA

- **AITALIABASEF** MODULO BASE: altezza regolabile da m 1,95 a m 2,80 ingombro m 1,60 x 0,75 - peso Kg 40 (completo di 4 staffe + 4 ruote Ø 100 **con freno**)
- **AITALIA400F** MODULO BASE+PROLUNGA: altezza max m 4,00 ingombro m 1,60 x 0,75 - peso Kg 56
- **PORTATA:** kg 150 (compresa una persona)
- **MONTANTI** in tubo di acciaio tondo Ø mm 38
- **CORREDO:** ogni trabattello è dotato di manuale ed etichette di istruzioni.
- Il manuale contiene il certificato del costruttore.
- Tutti i componenti sono marchiati con anno di fabbricazione e logo Svelt

## ACCESSORI

- **TITAL020** Prolunga da m 1,20 (Kg 16) per arrivare a m 4,00 compresi 2 paragocchia obbligatori
- **TITAL030** Piano in acciaio con botola (m 1,62 x 0,63) - Kg 22



CONFORME  
D.Lgs.  
81/08



ZINCATURA  
NON  
INQUINANTE



Portata  
150  
Kg



GARANZIA  
5  
ANNI

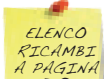

ELENCO  
RICAMBI  
A PAGINA  
30

**NORMATIVE E COLLAUDI:** Italia è costruito in conformità al D.LGS81/2008 per l'utilizzo nei luoghi di lavoro. Il trabattello è stato sottoposto a test interni fra i quali test di portata e di ribaltamento, documentati e certificati per poterne dichiarare la conformità al D.Lgs.81/2008 come indicato dalla guida tecnica INAIL del 2022. La portata di Kg 150 è stata collaudata positivamente. Leggere il manuale per tutte le indicazioni di sicurezza.



Modulo base chiuso per il passaggio  
attraverso porte e corridoi

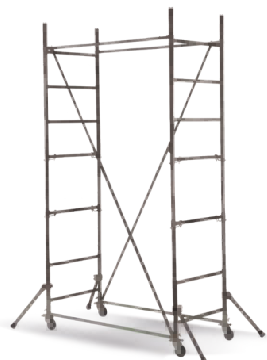

Modulo base sfilato mediante il  
sistema telescopico a m 2,80

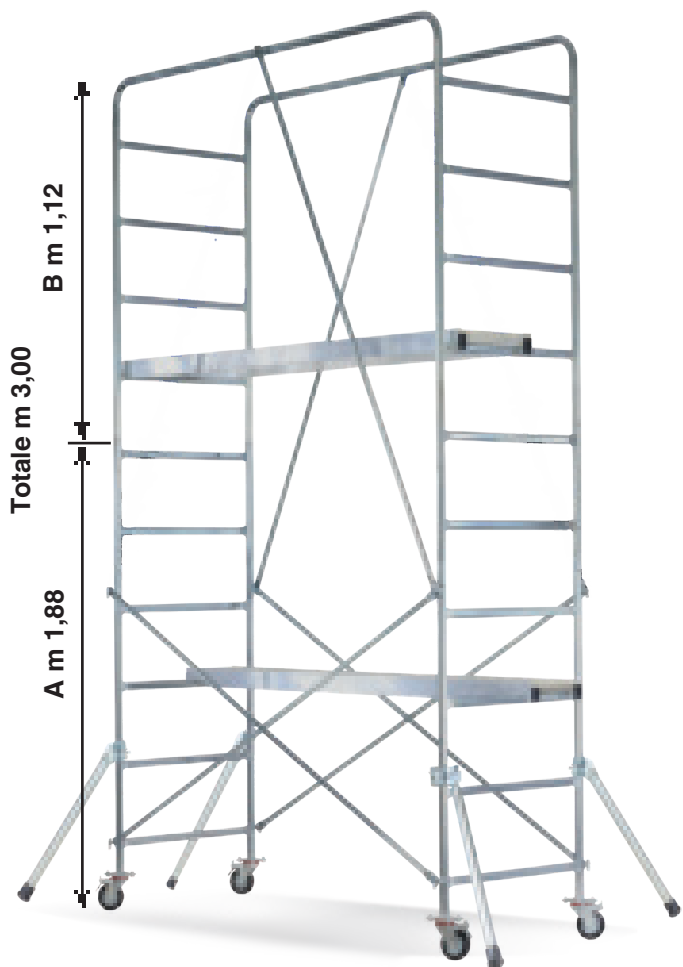

Trabattello in acciaio per lavori a bassa quota per uso professionale. Composto da 2 moduli consente di lavorare a diverse altezze. Una serie di traverse rende la struttura rigida e stabile. E' ideale per lavori di imbiancatura e manutenzione fino ad un'altezza di lavoro di m 4,00. Per questo motivo è stato progettato con dimensioni che consentissero il passaggio attraverso porte e corridoi ma allo stesso tempo una lunghezza maggiorata per agevolare il lavoro a soffitto o a parete. È costruito in tubo di acciaio (Ø mm 32) zincato elettroliticamente contro la ruggine. Pochi componenti lo rendono leggero, poco ingombrante da trasportare e facile da montare in pochi minuti. La base è dotata di 4 ruote con freno.

- PASSO TRA I PIOLI ZIGRINATI: cm 28
- 4 RUOTE CON FRENO Ø mm 100
- PORTATA TRABATTELLO: kg 150 (1 persona)
- RINGHIERA DI PROTEZIONE m 1,00
- PIANO (h max m 1,98): m 1,92x0,60 (Kg 13)
- CORREDO: ogni trabattello è dotato di manuale ed etichette di istruzioni.
- Il manuale contiene il certificato del costruttore.
- Tutti i componenti sono marchiati con anno di fabbricazione e logo Svelt

ELENCO RICCAMBI A PAGINA 30

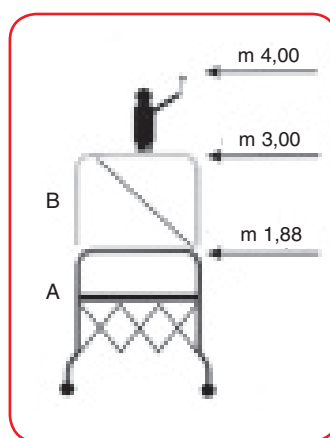

Altezze disponibili

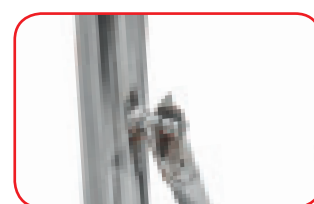

Ruote diametro 100 mm c/freno

C - Focus montato alla massima altezza di m 3,00 per un'altezza max di lavoro di m 4,00 - (18 componenti - Kg 54)



CONFORME D.Lgs. 81/08



ZINCATURA NON INQUINANTE



Mod.	Descrizione e accessori (piano escluso)	Peso Kg	Altezza m	Ingombro m
A	<b>AFOCUSAN</b> modulo base (A) include 4 staffe obbligatorie e piano di lavoro completo	43,0	1,88	1,87x0,78
B	<b>AFOCUSB</b> Prolunga (B)	11,0	1,12	-
C	<b>AFOCUSAN+B</b> Focus completo (A+B)	54,0	3,00	1,87x0,78

**NORMATIVE E COLLAUDI:** Focus è costruito in conformità al D.LGS81/2008 per l'utilizzo nei luoghi di lavoro. Il trabattello è stato sottoposto a test interni fra i quali test di portata e di ribaltamento, documentati e certificati per poterne dichiarare la conformità al D.Lgs.81/2008 come indicato dalla guida tecnica INAIL del 2022. La portata di Kg 150 è stata collaudata positivamente. Può essere usato senza ancoraggio se dotato di 4 staffe obbligatorie. Leggere il manuale per tutte le indicazioni di sicurezza.



n.2 piani indipendenti inclusi nel codice/prezzo del modulo A. In alluminio/abete (cad. Kg 7,5).



n.4 staffe incluse nel codice/prezzo del modulo A e obbligatorie per usare FOCUS senza ancoraggio (cad. Kg 1)

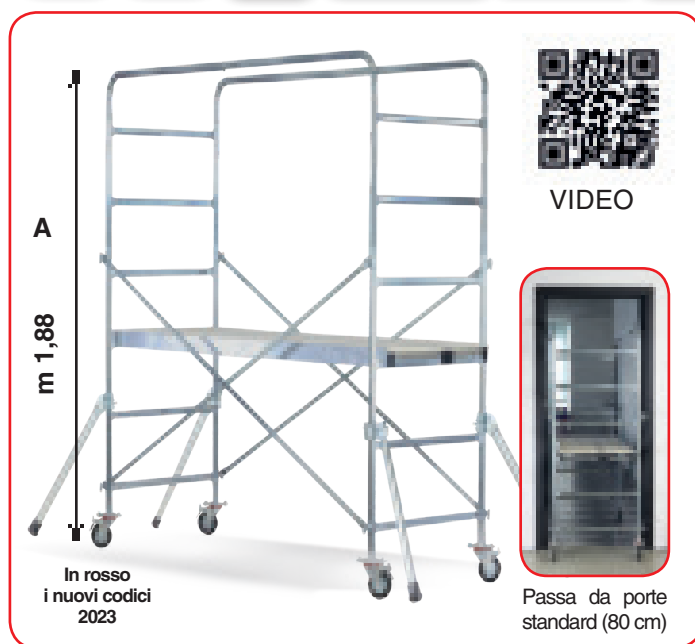

A - Focus montato alla minima altezza di m 1,88 per un'altezza max di lavoro di m 3,00 - (14 componenti - Kg 43)

**Aladin®**

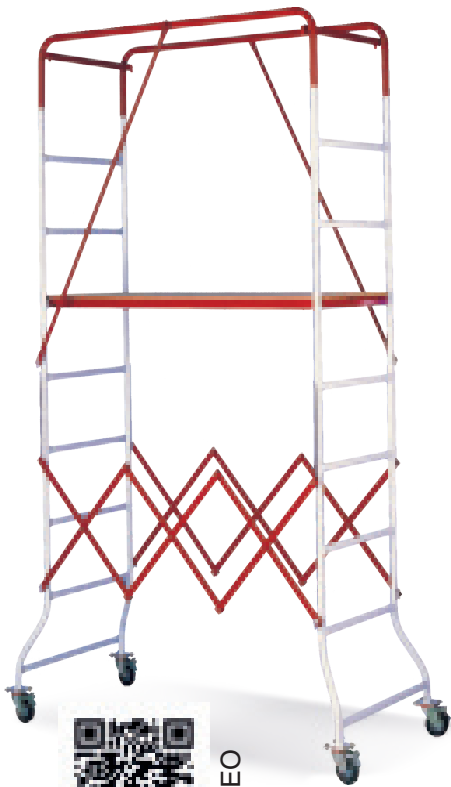

VIDEO

A+B m 2,80

Piccolo trabattello per lavori di imbiancatura e manutenzione. Si può comodamente richiudere dopo l'utilizzo, risparmiando tempo, spazio e fatica. Ideale per interni, passa attraverso porte e corridoi.

- In acciaio verniciato con polveri termoindurenti
- N. 4 RUOTE ø 100 con freno
- PIANO: mm 1470x520 in multistrato marino ad incollaggio fenolico con armatura in acciaio
- PORTATA: Kg 110 (compresa una persona)
- PASSO PIOLI: cm 30
- MONTANTI: in tubo di acciaio tondo Ø mm 32
- CORREDO: ogni trabattello è dotato di manuale ed etichette di istruzioni.
- Imballo in termoretraibile con poster
- Il manuale contiene il certificato del costruttore.



A m 1,91



CONFORME D.Lgs. 81/08

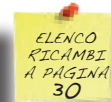
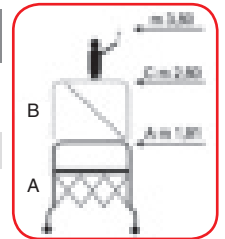

Fig.	Descrizione e accessori oltre la struttura	Peso Kg	Altezza m	Ingombro di base m
A	<b>AALADIN010</b> ALADIN con piano n. 4 ruote ø 100 con freno	34,5	1,91	1,78x0,80
B	<b>AALADIN020</b> Prolunga terminale	7,5	0,89	-
C	<b>AALADIN280</b> A+B (Aladin completo m 2,80)	42,0	2,80	1,78x0,80



**Baby**



VIDEO

A+B m 2,80

Piccolo trabattello smontabile per lavori di imbiancatura e manutenzione. Ideale per gli interni, passa attraverso porte e corridoi.

- In acciaio verniciato con polveri termoindurenti
- N. 4 RUOTE ø 100 con freno
- PIANO: mm 1470x520 in multistrato marino ad incollaggio fenolico con armatura in acciaio
- PORTATA: Kg 110 (compresa una persona)
- PASSO PIOLI: cm 30
- MONTANTI: in tubo di acciaio tondo Ø mm 32
- CORREDO: ogni trabattello è dotato di manuale ed etichette di istruzioni.
- Imballo in termoretraibile con poster
- Il manuale contiene il certificato del costruttore.



A m 1,91



CONFORME D.Lgs. 81/08

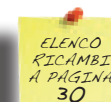
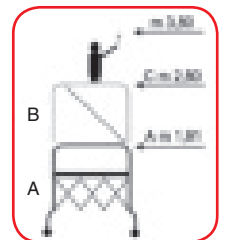

Fig.	Descrizione e accessori oltre la struttura	Peso Kg	Altezza m	Ingombro di base m
A	<b>ABABY010</b> BABY con piano, n. 4 ruote ø 100 con freno	32,5	1,91	1,78x0,80
B	<b>ABABY020</b> Prolunga terminale	7,5	0,89	-
C	<b>ABABY280</b> A+B (Baby completo m 2,80)	40,0	2,80	1,78x0,80



**NORMATIVE E COLLAUDI:** Aladin e Baby sono costruiti in conformità al D.LGS81/2008 per l'utilizzo nei luoghi di lavoro. I trabattelli sono stati sottoposti a test interni fra i quali test di portata e di ribaltamento, documentati e certificati per poterne dichiarare la conformità al D.Lgs.81/2008 come indicato dalla guida tecnica INAIL del 2022. La portata di Kg 110 è stata collaudata positivamente. Leggere il manuale per tutte le indicazioni di sicurezza.

ITALIA			
CODICE	DESCRIZIONE	COMPONENTE	
TITAL530	terminale prolunga		PROLUNGA
TITAL525	spalla prolunga		
TITAL535	diagonale prolunga		
TTITAL050	paragincchia DLGS.81/08		
TITAL510	terminale telescopico		
TITAL505	spalla telescopica completa		
TITAL515	diagonale telescopica		
TITAL520	staffa stabilizzatrice		
433	spinetta sagomata per spalla		
355	vite a galletto		
TITAL500	elemento di base con ruote		CAMPATA
TITAL500F	elemento di base ruote con freno		
334/A	doppio cuneo		
AITALIARUOTA	ruota Ø 100 mm		
AITALIARUOTAF	ruota Ø 100 mm con freno		
TITAL034	piano acciaio (elemento con botola)		
TITAL035	piano alluminio (elemento con botola)		
595	fermapiede lungo in legno		
596	fermapiede corto in legno		
596/A	kit fermapiedi completo		

ALADIN			
CODICE	DESCRIZIONE	COMPONENTE	
TALAD011	spalla		COMPONENTI VARI
TALAD012	corrimano (aladin e baby)		
TALAD013	chiusura a fisarmonica		
TALAD014	terminale corto (aladin e baby)		
TALAD015	piano lavoro senza botola		
TALAD021	spalla prolunga		
TALAD022	crociera prolunga (aladin e baby)		
AALADINRUOTA	ruota Ø mm 100 con freno		













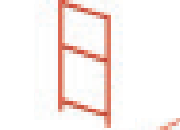
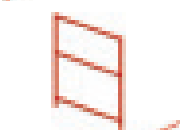
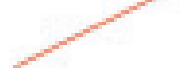
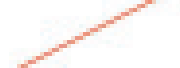



















BABY			
CODICE	DESCRIZIONE	COMPONENTE	EURO
TBABY011	spalla		COMPONENTI VARI
TBABY013	crociera		
TBABY022	crociera rossa prolunga		
TBABY015	piano lavoro senza botola		
TBABY021	spalla prolunga		

*Per corrimano, terminale corto e ruota vedi ALADIN*

FOCUS			
CODICE	DESCRIZIONE	COMPONENTE	EURO
TFOCUS504	spalla prolunga 4 gradini		COMPONENTI VARI
TFOCUS506	spalla di base 6 gradini		
TFOCUS510	crociera		
TFOCUS520	staffa		
TFOCUS515	parapetto terminale		
TFOCUS30	piano mm 1925x600		
TFOCUS554	mezzo piano mm 1925x350		
TFOCUS555	mezzo piano mm 1925x250		

*Per ruota vedi ALADIN*

# CERVINO/PROFESSIONAL LUNGO

CERVINO				PROFESSIONAL LUNGO			
CODICE	DESCRIZIONE	COMPONENTE		CODICE	DESCRIZIONE	COMPONENTE	
TCERV001	davanzale terminale rosso		RINGHIERA DI PROTEZIONE	TPROL001	davanzale terminale rosso		RINGHIERA DI PROTEZIONE
TCERV002	spalla terminale rossa			TPROL002	spalla terminale rossa		
TCERV003	crociera terminale rossa			TPROL003	crociera terminale rossa		
TCERV530	paragincchia DLGS.81/08			TPROL997	paragincchia DLGS.81/08		
TCERV510	davanzale		CAMPATA	TPROL110	davanzale		CAMPATA
TCERV500	spalla			APROL001	spalla		
TCERV520	crociera			APROL002	crociera		
TCERV570	staffa stabilizzatrice		BASE	APROLSTAFFA	staffa stabilizzatrice		BASE
TCERV580	elemento a gambetta corto			420	fascetta Ø 38 mm		
TCERV590	elemento a gambetta lungo			905	fascetta Ø 45 mm		
420	fascetta Ø 38 mm			327	dado ad aletta x fascetta Ø 38 mm		
327	dado ad aletta x fascetta Ø 38 mm	328	vite a martelletto	TPROL995	tirante di base		BASE
328	vite a martelletto	TPROL996	diagonale di base				
TCERV560	diagonale di base		APROL003	elemento di base con ruote			
TCERV550	elemento di base con ruote		428	cappellotto per livellatore			
TCERV550F	elemento di base ruote con freno		TPROF016	livellatore per base completo			
334/A	doppio cuneo		PIANI	APROL004	elemento di base ruote con freno		PIANI
ACERVRUOTA	ruota Ø 100 mm			332	doppio cuneo		
ACERVRUOTAF	ruota Ø 100 mm con freno			APROLRUOTA	ruota Ø 200 mm		
TCERV033	piano acciaio (elemento con botola)		PIANI	APROLRUOTAF	ruota Ø 200 mm con freno		PIANI
TCERV185	piano alluminio (elemento con botola) (in eliminazione)			TPROL085	piano alluminio (elemento con botola)		
598	fermapiede lungo in legno			TPROL084	piano alluminio (elemento senza botola)		
599	fermapiede corto in legno		586/A	fermapiede lungo in legno			
598/A	kit fermapiiedi completo		587	fermapiede corto in legno			
		586/B	kit fermapiiedi completo				



**CONFORME**  
**D.Lgs.**  
**81/08**

**ISO 9000**  
**EN ISO**  
**9606**

**GARANZIA**  
**5**  
**ANNI**



LA STRUTTURA DEL  
TRABATTELO E'  
AGGIORNATA IN  
CONFORMITÀ ALLE  
NORME EUROPEE  
DEL 02/2021



Portata  
**200**  
**Kg/m<sup>2</sup>**



**MONTAGGIO**  
**RAPIDO**

LEGGERO A  
MONTAGGIO  
RAPIDO  
  
SUPER  
ACCESSORIATO  
  
VEDI PAGINA 34

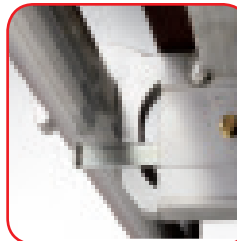
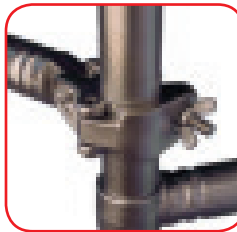
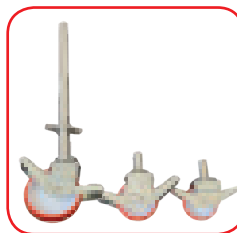
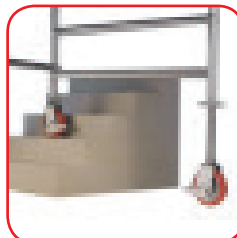
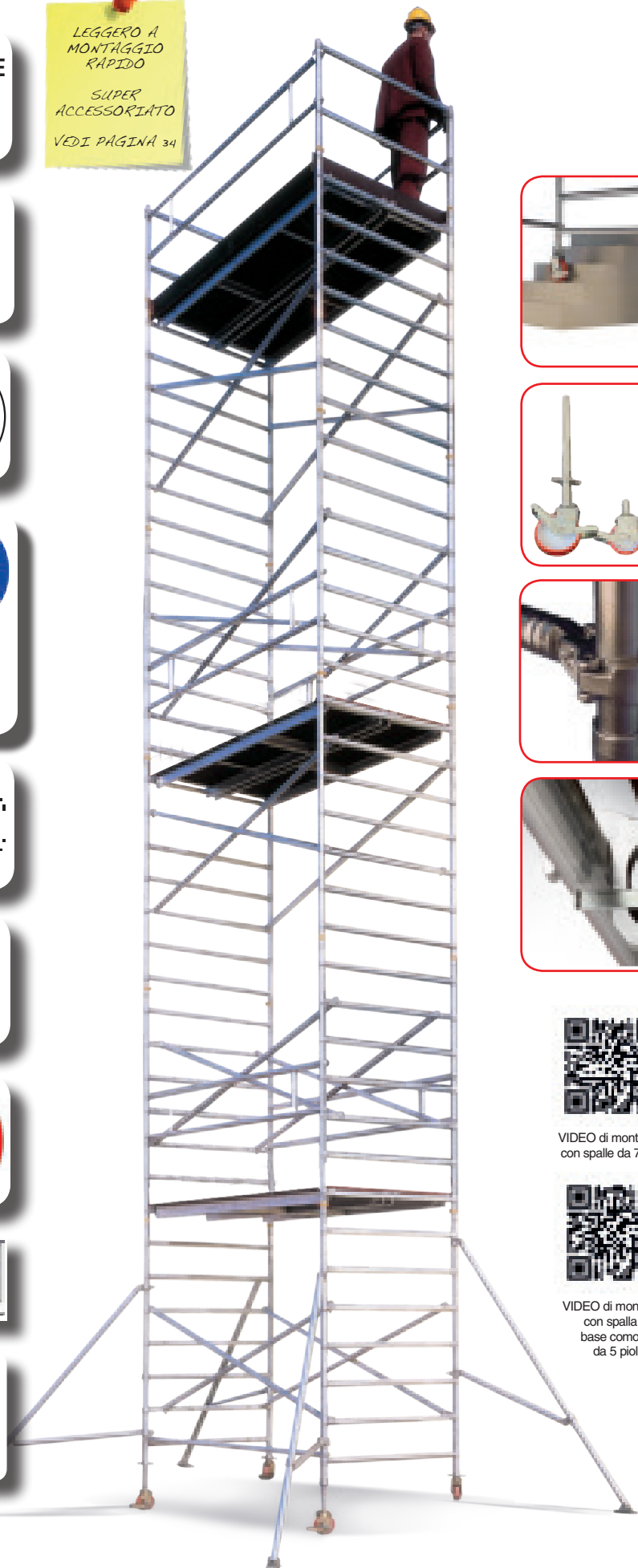

VIDEO di montaggio  
con spalle da 7 pioli



VIDEO di montaggio  
con spalla di  
base comoda  
da 5 pioli



TUTTI I TRABATTELLI TEMPO  
TECH SONO CERTIFICATI  
DA SVELT SECONDO D.LGS.  
81/2008 PER LO SBARCO SU  
TETTI E COPERTURE. SISTEMA  
DI SBARCO RIPORTATO NEL  
MANUALE D'USO.

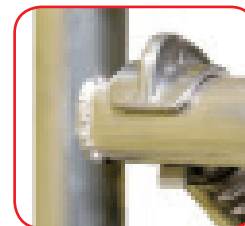
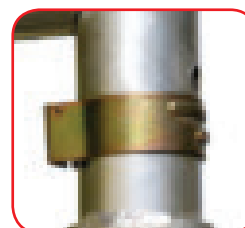

IDEALE PER INDUSTRIE,  
AEROPORTI, ARTIGIANI,  
INSTALLATORI, PER USO  
ESTERNO FINO A  
15 METRI

# TEMPO SAFE COMFORT <sup>®</sup> alluminio

CONFORME  
D.Lgs.  
81/08

ISO 9000  
EN ISO  
9606

GARANZIA  
**5**  
ANNI



LA STRUTTURA DEL  
TRABATTELLO E'  
AGGIORNATA IN  
CONFORMITÀ ALLE  
NORME EUROPEE  
DEL 02/2021



Portata  
**200**  
Kg/m<sup>2</sup>

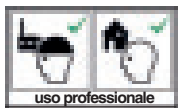

MONTAGGIO



RAPIDO



VIDEO

SALITA  
COMODA  
A MANI  
LIBERE  
  
VEDI  
PAGINA 36

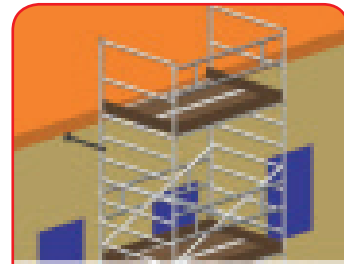

TUTTI I TRABATTELLI TEMPO SAFE  
SONO CERTIFICATI DA SVELT  
SECONDO D.LGS. 81/2008 PER LO  
SBARCO SU TETTI E COPERTURE.  
SISTEMA DI SBARCO RIPORTATO NEL  
MANUALE D'USO.

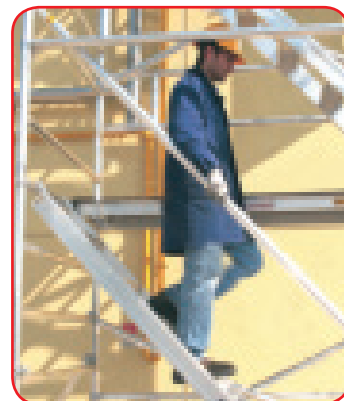

IDEALE COME TORRE  
D'ACCESSO A COPERTURE  
PER INSTALLATORI E  
CAPICANTIERE PER USO  
ESTERNO FINO A  
15 METRI

## Tempo Tech L



È costruito saldando i gradini ai montanti con un innovativo sistema robotizzato. È rapidissimo da montare ed è realizzato in lega leggera di alluminio ad altissima resistenza. È inattaccabile dalla ruggine ed è garantito per una lunghissima durata (garanzia 5 anni). Offre la massima produttività in assoluta sicurezza. È costituito da pochi componenti facili da trasportare che possono essere utilizzati in configurazioni standard o speciali con sbalzi, prolungamenti, allargamenti per tutti i tipi di esigenze. A richiesta una base premontata con apertura automatica consente un utilizzo immediato rapido fino ad un'altezza di lavoro di m 3,00. Disponibile in due larghezze: m 0,74 (S) e m 1,35 (L), con lunghezze da m 2,0/2,5/3,0. È possibile usare TEMPO anche come sistema di accesso a coperture (richiedere accessori ad hoc).

- 4 ruote Ø 150 con freno (Tempo Tech L) (a richiesta Ø 200 o 125)
- 4 ruote Ø 125 con freno (Tempo Tech S) (a richiesta Ø 200 o 150)
- 4 gambe regolabili mm 400 (a richiesta mm 150/700)
- 4 staffe prestabilite secondo l'altezza
- 2 traverse orizzontali di base
- 4 traverse diagonali x ogni campata e le relative spalle (Tempo Tech L)
- 2 traverse diagonali x ogni campata e le relative spalle (Tempo Tech S)
- 1 ringhiera di protezione
- 1 piano in alluminio/legno wiremesh verniciato antisdrucchiolo
- CORREDO: ogni trabattello è dotato di manuale ed etichette di istruzioni.
- Il manuale contiene il certificato del costruttore.
- Tutti i componenti sono marchiati con anno di fabbricazione e logo Svelt

Su richiesta: ancoraggio rapido regolabile facoltativo: Se il trabattello viene ancorato le staffe stabilizzatrici non sono obbligatorie ma devono essere montate in caso di spostamento.

(cod. TANCORAGGIO)



**SERVOTECH:** nuovo accessorio che consente il montaggio/smontaggio in sicurezza dei parapetti di protezione stando con i piedi sul piano inferiore (EN1004.1). Montati i parapetti, l'operatore sale sul piano superiore in totale sicurezza protetto su tutti i lati. **TTEMPOSER** cad. Kg 3,5 (2 pezzi necessari per trabattello)



## Tempo Tech S



VIDEO di montaggio con spalle da 7 pioli



VIDEO di montaggio con spalla di base comoda da 5 pioli

Le traverse orizzontali e verticali Ø mm 50 di TEMPO TECH costituiscono la struttura portante che impedisce la torsione e la flessione del trabattello. Sono di tre tipi: m 2,00/2,50/3,00. Sulla fusione è stampato il tipo e la lunghezza della traversa. Le traverse diagonali sono anche distinguibili dalle orizzontali perché zigrinate.



ISO 9000  
EN ISO  
9606



VIDEO  
SERVOTECH

CONFORME  
D.Lgs.  
81/08



Su richiesta TEMPO ADVANCE in Vetroresina dielettrica



Tempo Tech L

Tempo Tech S

**Nomenclatura componenti:**

- 1 Ruota con freno e gambe regolabili
- 2 Traversa diagonale
- 3 Spalla di base con gradini
- 4 Traversa orizzontale
- 5 Piano di lavoro
- 6 Fermapiedi
- 7 Staffa stabilizzatrice
- 8 Parapetto ad H

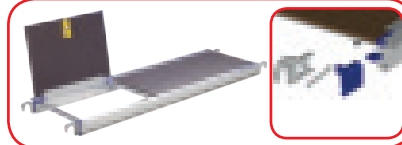

**Piano di lavoro** (struttura in alluminio e piano in legno multi-strato antiscivolo).  
Ogni componente è smontabile e sostituibile in caso di rottura.

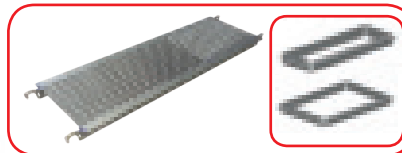

Optional: piano e fermapiedi in alluminio



Optional: base "Automatica"



## Tempo Cinema

Trabattello professionale in alluminio a montaggio rapido, progettato per l'utilizzo in cinema, auditorium, teatri.  
TEMPO TECH CINEMA è un trabattello in alluminio conforme alle normative europee UNIEN1004.1.2, ideale per l'utilizzo in presenza di gradinate, suolo degradante, file di sedie o poltrone.

La struttura è studiata in modo da scavalcare agevolmente le poltroncine e allo stesso tempo lavorare sul pavimento inclinato o sulle gradinate della sala cinematografica o del teatro.

Come Tempo Tech è costituito da pochi componenti facili da trasportare in leggerissima lega di alluminio tubolare  $\varnothing$  50 mm con gradini zigrinati antiscivolo.

È inattaccabile dalla ruggine.

È composto da pochi componenti che lo rendono leggero, poco ingombrante da trasportare e facile da montare in pochi minuti e senza bisogno di attrezzi.

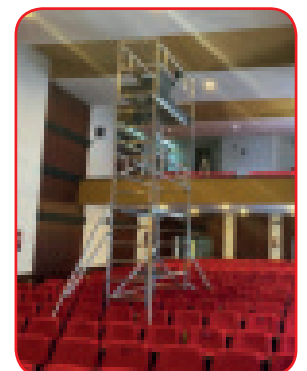
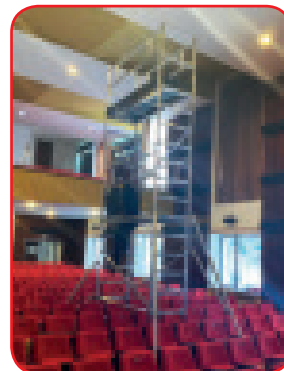

ISO 9000  
EN ISO  
9606

CONFORME  
D.Lgs.  
81/08



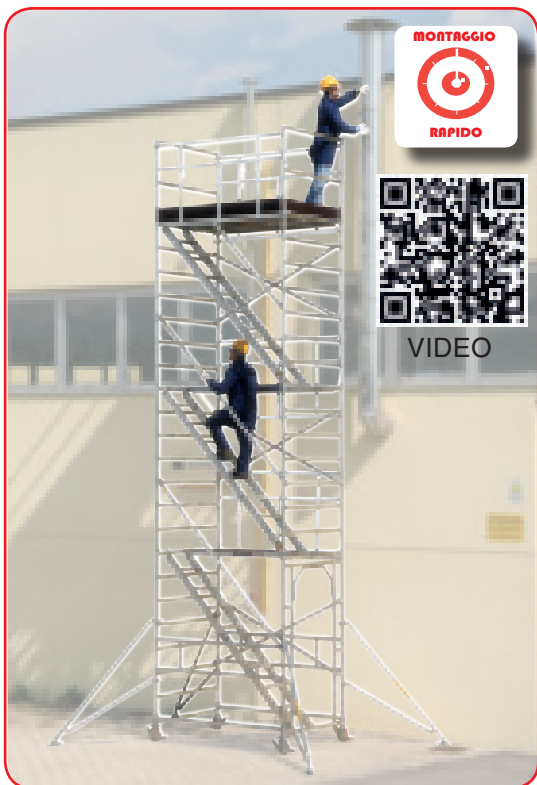

### Trabattello professionale in alluminio a montaggio rapido con protezione costante dell'operatore.

I parapetti "SAFE" (vedi pag. 39) consentono all'operatore di montare e smontare la ringhiera di protezione direttamente dal piano sottostante.

Una volta salito sul piano superiore si troverà già protetto a 360° dalla ringhiera di protezione annullando totalmente il rischio di caduta accidentale. Ideale per utilizzo professionale di chi esige la massima sicurezza in ogni situazione.

In lega leggera di alluminio ad altissima resistenza è completato da scale interne "comode" a 45° dotate di corrimano e di gradini profondi 100 mm che facilitano notevolmente la salita e la discesa dell'operatore anche con una mano libera.

Ogni scala sbarca su un piano intermedio che consente di accedere alla scala successiva. E' rapido da montare, inattaccabile dalla ruggine e di lunga durata. La struttura è costituita da componenti modulari che possono essere montati senza attrezzi.

Disponibile con larghezza di m 1,35 (L), con lunghezze da m 2,00/2,50/3,00.

Portata max: kg 200/mq (include 2 persone - piani e scalette esclusi).



ISO 9000  
EN ISO  
9606

CONFORME  
D.Lgs.  
81/08



VIDEO  
parapetti  
Safe

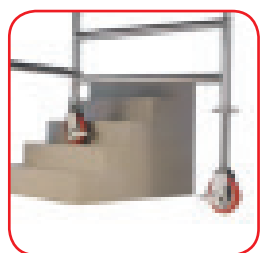
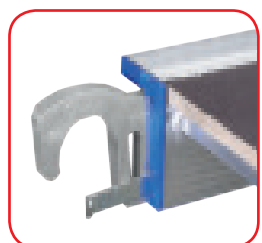
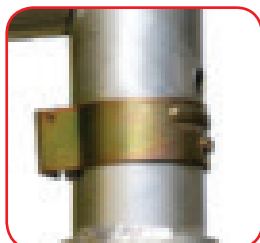
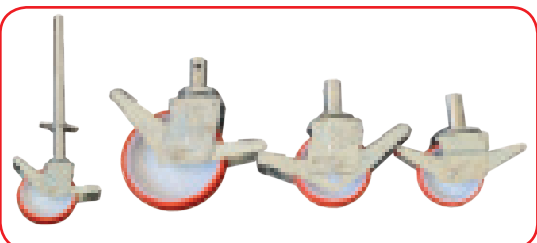
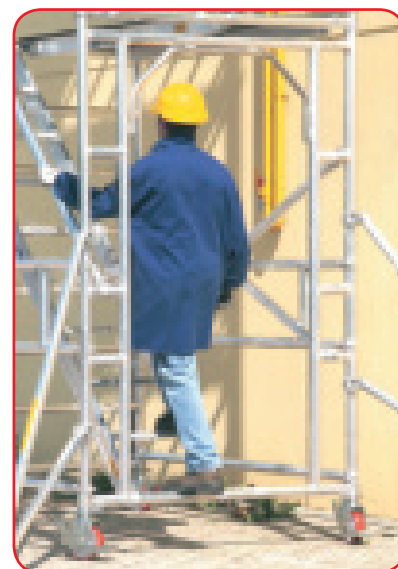
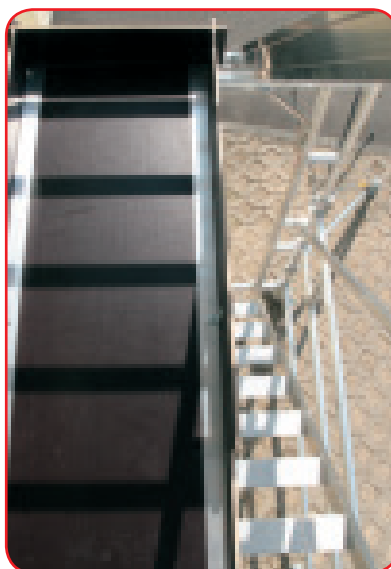

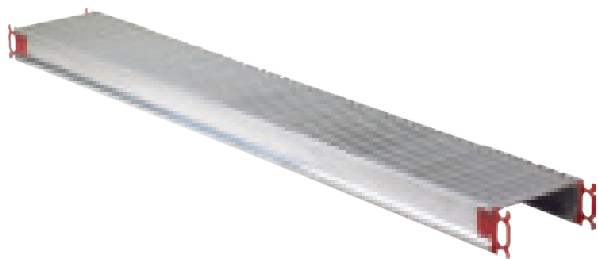

Passerelle in alluminio con lunghezze da 4 a 8 m. Possono rimanere sospese tra due supporti o tralci. Leggere e maneggevoli possono essere unite e formare un impalcato unico o essere capovolte per diventare una passerella singola dotata di fermapiede integrato. Ogni passerella è dotata di ganci in acciaio alle estremità per essere montate su tubi Ø 50 mm (tralce Tempo). Bastano pochi minuti per ottenere un camminamento solido, leggero ed inattaccabile dalla ruggine.



CORRIMANO C

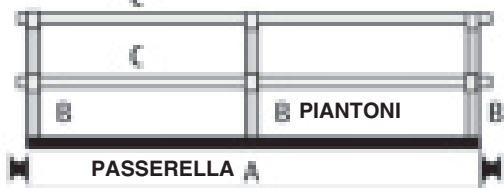

Il set parapetto è di rapido montaggio ed è costituito da 2 piantoni B e 2 corrimano C per ogni lato (eccetto per i modelli BR06, BR07 e BR08 che hanno 3 piantoni).

- LARGHEZZA ESTERNA: 605 mm
- ALTEZZA: 190 mm
- PORTATA MAX CONCENTRATA AL CENTRO: 1,8 KN (180 Kg)
- PORTATA MAX TOTALE: 250 Kg (incluse 2 persone)
- INCLINAZIONE MASSIMA: 15/20%

**N.B. STRUTTURA SU MISURA PER CUI:** Pagamento: 30% all'ordine  
 Trasporto: franco nostro stabilimento di Bagnatica. Tempi di consegna ca. 20 gg lavorativi. Gli accessori del set Parapetto e Fermapiedi possono essere acquistati solo contestualmente ad una Passerella e non da soli (Non verranno consegnati ordini di soli accessori).

Affiancate creano un piano unico della larghezza desiderata.

In questo caso per i fermapiedi esistono 2 opzioni:

- 1) viene usato un Set di 4 sostegni in plastica rossa antiurto montati sui piantoni perimetrali. All'interno dei sostegni possono essere inserite le tavole fermapiede a cura dell'operatore.
- 2) Su richiesta possono essere ordinati dei fermapiedi in alluminio completi di fissaggio forniti da SVELT:

Listino fermapiede passerella passatempo (necessario solo con passerella in utilizzo alla rovescia e parapetto per lato):

- m 4,00 (con 2 supporti fermapiede) per lato
- m 5,00 (con 2 supporti fermapiede) per lato
- m 6,00 (con 3 supporti fermapiede) per lato

Articolo	Descrizione
<b>PASSERELLA</b>	
BRO4	Lunghezza m 4,0 - Kg 30
BRO5	Lunghezza m 5,0 - Kg 40
BRO6	Lunghezza m 6,1 - Kg 48
BRO7	Lunghezza m 7,0 - Kg 54
BRO8	Lunghezza m 8,0 - Kg 66
<b>Set parapetto (1 lato)</b>	
BRO4 - G	2xB + 2xC da m 4,0 - Kg 10
BRO5 - G	2xB + 2xC da m 5,0 - Kg 14
BRO6 - G	3xB + 2xC da m 6,1 - Kg 17
BRO7 - G	3xB + 2xC da m 7,0 - Kg 20
BRO8 - G	3xB + 2xC da m 8,0 - Kg 23
<b>Set 4 sostegni in plastica antiurto per fermapiede</b>	

LE PASSERELLE  
 SOSPESSE  
 PASSATEMPO  
 SONO CONFORMI  
 ALL'ART. 130 DEL  
 D.Lgs. 81/2008



CONFORME  
 D.Lgs.  
 81/08





### Trabattello professionale in alluminio a montaggio rapido con protezione costante dell'operatore.

Si tratta di una variante del trabattello TEMPO TECH che consente all'operatore di montare e smontare il trabattello senza l'utilizzo di un D.P.I. anticaduta (dispositivi di protezione individuale). L'operatore infatti può montare tutta la ringhiera di protezione direttamente dal piano sottostante. Una volta salito sul piano superiore si troverà già protetto a 360° dalla ringhiera di protezione annullando totalmente il rischio di caduta accidentale. Ideale per utilizzo professionale di chi esige la massima sicurezza in ogni situazione.

È costruito in leggerissimo profilo di alluminio (mm 50x1,5). Pochi componenti lo rendono leggero, poco ingombrante da trasportare e facile da montare in pochi minuti. E' inattaccabile dalla ruggine.

- 4 ruote Ø 150 con freno (Tempo Safe L) (a richiesta Ø 200 o 125)
- 4 ruote Ø 125 con freno (Tempo Safe S) (a richiesta Ø 200 o 150)
- 4 gambe regolabili mm 400 (a richiesta mm 150/700)
- 4 staffe prestabilite secondo l'altezza
- 2 traverse orizzontali di base
- 4 traverse diagonali x ogni campata e le relative spalle (Tempo Safe L)
- 2 traverse diagonali x ogni campata e le relative spalle (Tempo Safe S)
- 1 piano con botola completo in alluminio/legno wiremesh verniciato antisdrucchiolo per ogni 2,10 m di trabattello
- 2 parapetti Safe per ogni piano
- CORREDO: ogni trabattello è dotato di manuale ed etichette di istruzioni.
- Il manuale contiene il certificato del costruttore.
- Tutti i componenti sono marchiati con anno di fabbricazione e logo Svelt

TEMPO SAFE L montato all'altezza di m 5,40  
Altezza massima piattaforma/lavoro: m 3,89/5,89  
Ingombro della struttura: cm 135x200



**Ringhiera di protezione:** i parapetti SAFE formano insieme alle spalle con gradini una ringhiera di protezione regolamentare senza l'utilizzo di un modulo terminale. Ciò riduce i componenti ed i tempi di montaggio. Tempo Safe è ideale per i Noleggiatori.

**MONTAGGIO**



**RAPIDO**

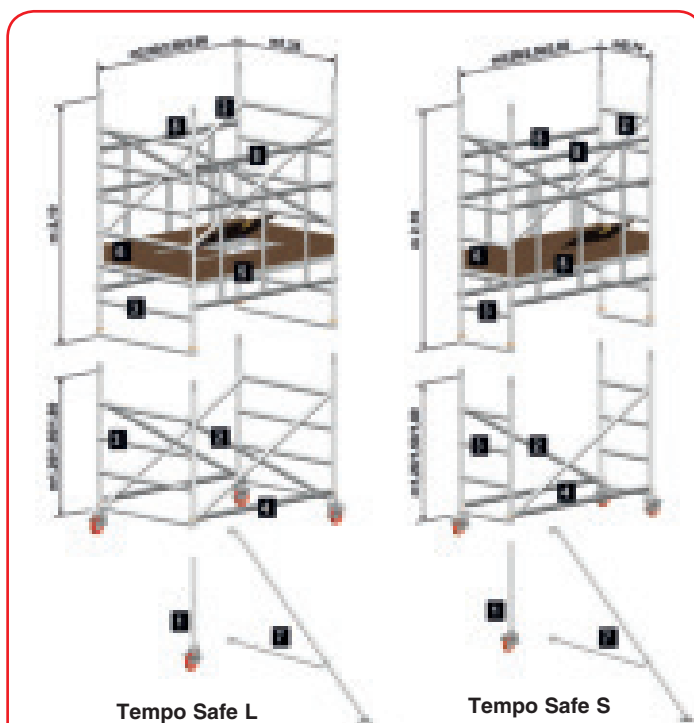

#### Nomenclatura componenti:

- 1 Ruota con freno e gambe regolabili
- 2 Traversa diagonale
- 3 Spalla con gradini
- 4 Traversa orizzontale
- 5 Piano
- 7 Kit fermapiedi
- 8 Staffa stabilizzatrice
- 9 Parapetto Safe



ISO 9000  
EN ISO  
9606



IDEALE PER  
NOLEGGIATORI

**VANTAGGI DEL PARAPETTO SAFE:**

- Consente di montare/smontare il trabattello in totale sicurezza
- Consente un montaggio più rapido (si incastra e blocca con un solo gesto)
- Evita l'utilizzo del D.P.I. anticaduta per montaggio/smontaggio
- Riduce il numero di componenti ed il peso dell'intera struttura
- Comodo da trasportare ha la dimensione delle spalle con gradini

**FASI DI MONTAGGIO DEL PARAPETTO SAFE IN 10 FOTOGRAFIE**

VIDEO

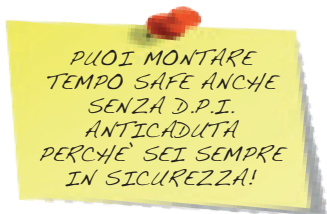

Componenti di alta qualità per la massima comodità e durata nel tempo

Parapetto di ricambio: m: 2,0 - 2,5 - 3,0

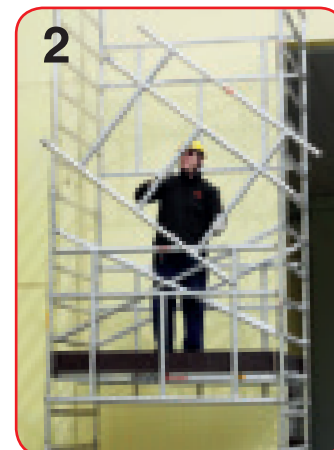

Il parapetto SAFE è in alluminio leggero e facile da maneggiare

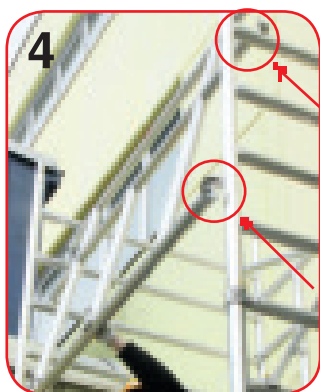

Si blocca con un click.  
Un solo movimento rapido e comodo.



Una volta montato il piano la ringhiera di protezione di 1 m è già pronta in opera

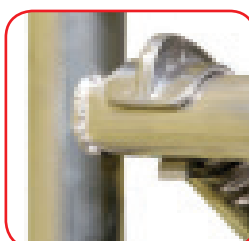
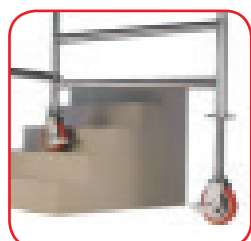
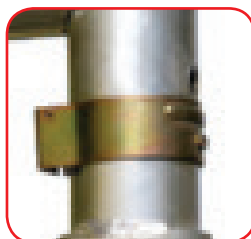
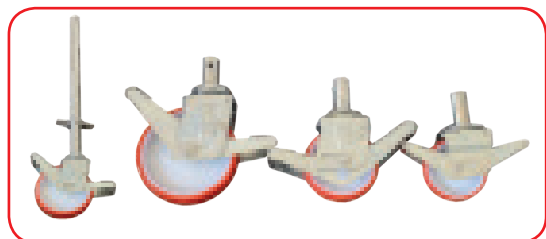





Versione del trabattello TEMPOTECH con aggiunta di una scala comoda integrata che consente l'accesso degli operatori in totale comfort. Gradino largo profondo cm 10.



E' disponibile anche una versione su richiesta con gambe telescopiche (fino a 70 cm di escursione) e scala OPTIMA (gradino mm 255) ad inclinazione variabile che consente l'accesso al trabattello anche al variare dell'altezza al piano.

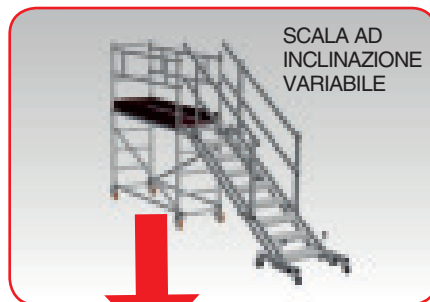

- CORREDO: ogni trabattello è dotato di manuale ed etichette di istruzioni.
- Il manuale contiene il certificato del costruttore.
- Tutti i componenti sono marchiati con anno di fabbricazione e logo Svelt

## TEMPO SCALA (completo di piano, cancellino di accesso, ruote Ø.125, gambe telescopiche da 40 cm)



### ACCESSO FRONTALE

Allargatore telescopico giallo incluso 0,74: n°1 da m 1,75 a 2,65. n°2 oltre m 2,95  
 Allargatore telescopico giallo incluso 1,35: n°1 x altezze al piano da m 1,75 in poi  
 Dimensioni base (lunghezza x larghezza) m  
 2,00x0,74 2,50x0,74 3,00x0,74 2,00x1,35 2,50x1,35 3,00x1,35

### ACCESSO LATERALE

Allargatore telescopico giallo incluso 0,74 e 1,35: n°1 x altezze al piano da m 1,75 in poi  
 Dimensioni base (lunghezza x larghezza) m  
 2,00x0,74 2,50x0,74 3,00x0,74 2,00x1,35 2,50x1,35 3,00x1,35

Tutti i trabattelli TEMPOSCALA vengono prodotti su commessa. Per questo motivo è obbligatorio un acconto all'ordine del 30%.

A richiesta:

- Allargatore telescopico giallo aggiuntivo S (0,74)
- Allargatore telescopico giallo aggiuntivo L (1,35)
- Coppia paraginocchia per scala: supplemento

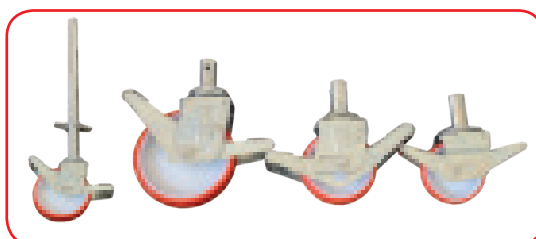

Questi sono alcuni esempi delle configurazioni speciali che si possono realizzare con il trabattello TEMPOSCALA composto in vari modi.

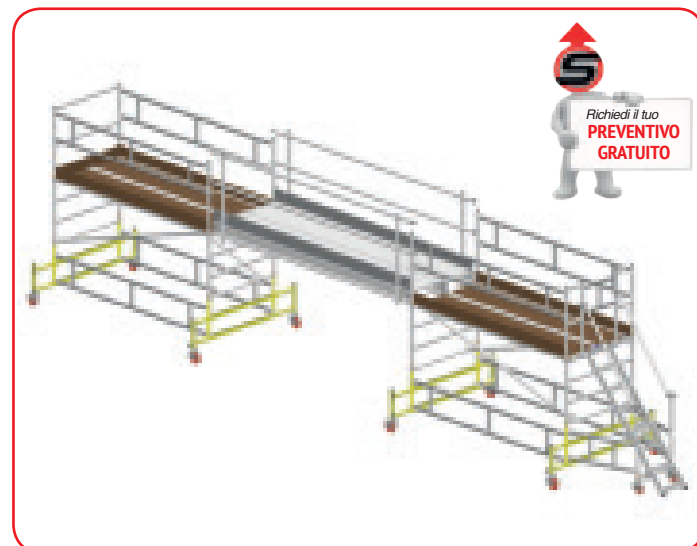
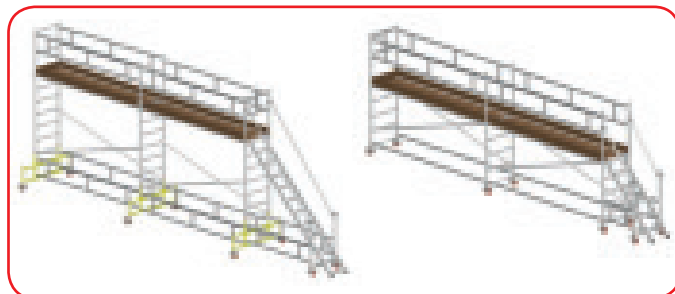
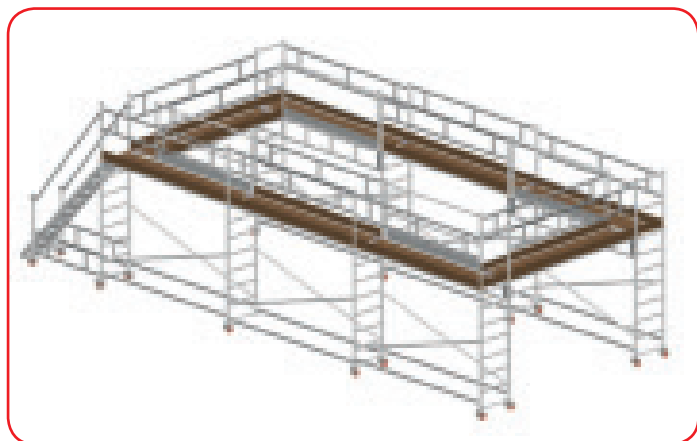
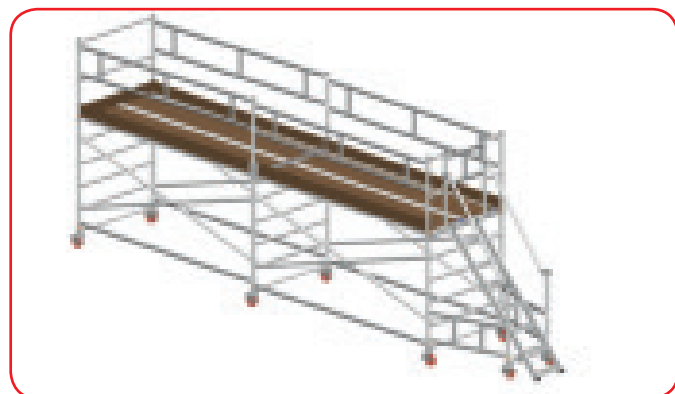
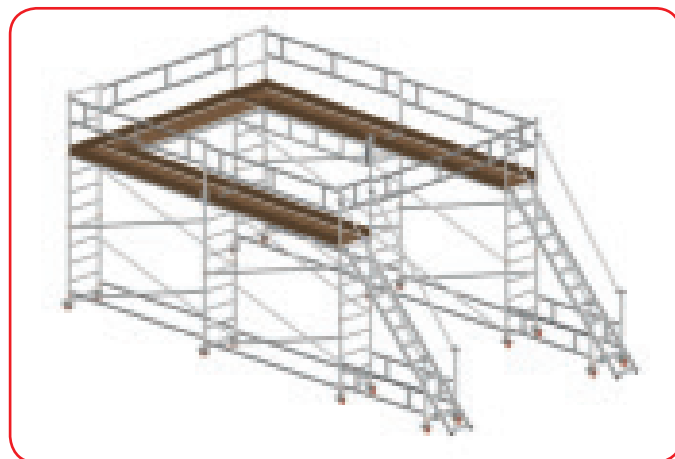
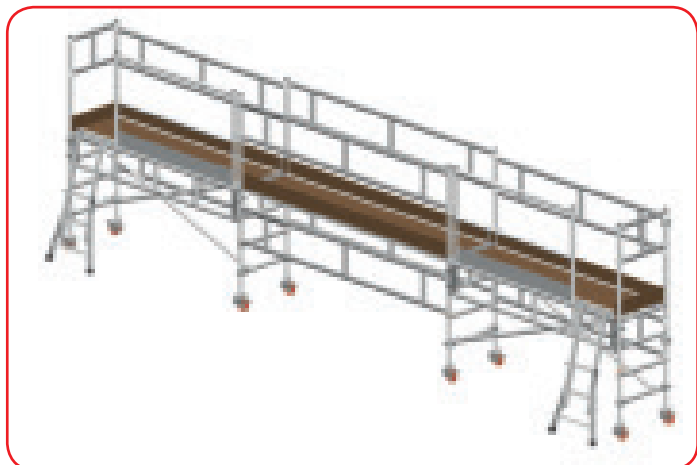



Struttura in tubolare di alluminio ad altissima resistenza meccanica appositamente realizzata per la manutenzione dei balconi. Un prodotto leggerissimo, rapido da montare, che può essere facilmente trasferito da un balcone all'altro.

Ogni impresa o imbianchino dovrebbe averne uno per la manutenzione dei balconi dove l'acquisto o il noleggio di un ponteggio tradizionale o di una piattaforma autocarrata risulterebbe costoso ed inutile, in termini di tempo, materia prima e occupazione di suolo pubblico. Disponibile in diverse lunghezze, è dotato di 4 ruote con freno e gambe telescopiche, e può adattarsi a distanze tra i balconi da m 2,40 a m 3,30.

Gli stessi elementi del Trabattello Balcone possono essere composti in modo da ottenere un trabattello standard di 4 m di altezza.

Alla struttura portante si devono aggiungere, a seconda delle esigenze, uno sbalzo laterale, uno spazioso sbalzo frontale, o entrambi. Portata max Kg 120 compresa una persona.



Sbalzo frontale e laterale a scelta



E' possibile richiedere anche misure speciali

MONTAGGIO



RAPIDO



CONFORME  
D.Lgs.  
81/08

COLLAUDATO  
SI.PREV.



Lunghezza Elemento m	Struttura Portante	Sbalzo Frontale	Sbalzo Laterale	Struttura Completa
Altezza elemento m	2,50	1,00	1,00	-
Larghezza elemento m	0,74	0,74	0,74	-
Lunghezza	m 2,00	m 2,00	0,74	
Lunghezza	m 2,50	m 2,50	0,74	
Lunghezza	m 3,00	m 3,00	0,74	



- **Tutti i componenti sono marchiati con anno di fabbricazione e logo Svelt**
- **CORREDO:** ogni trabattello è dotato di manuale ed etichette di istruzioni.
- Il manuale contiene il certificato del costruttore.
- N.B.: nella foto principale (che è solo un esempio) manca il piano di appoggio e le zavorre obbligatorie

Il trabattello TEMPO BALCONE può essere montato come un trabattello standard da m 4,00. Le staffe stabilizzatrici devono essere acquistate a parte.



TEMPO LIFT montato all'interno di un vano ascensore  
Altezza massima ultimo implacato/lavoro: m 19,80/21,80 .

### DIMENSIONI DISPONIBILI

- Larghezza m 0,74 x lunghezze m 0,74/1,05/1,35/1,60/2,00
- Larghezza m 1,05 x lunghezze m 0,74/1,05/1,35/1,60/2,00
- Larghezza m 1,35 x lunghezze m 0,74/1,05/1,35/1,60/2,00

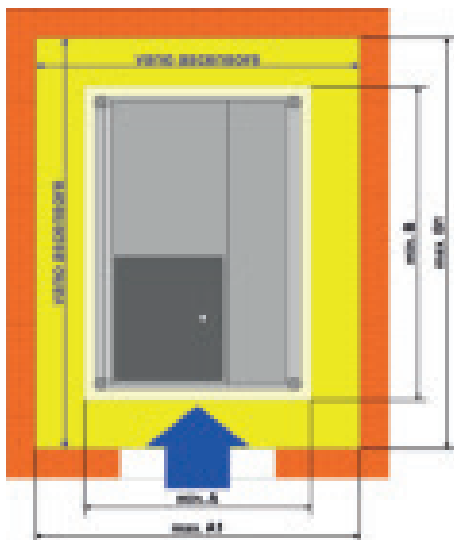

### Trabattello professionale in alluminio a montaggio rapido per vani ascensori

Si tratta di una variante ultracomatta del trabattello TEMPO che consente all'operatore di montare e smontare il trabattello all'interno dei vani ascensore. L'operatore può montare la struttura anche da solo in quanto i componenti sono compatti e leggeri. Il committente può acquistare un numero di spalle di passaggio proporzionale al numero di fermate ai piani dell'edificio. In questo modo vari operatori possono accedere al trabattello a diversi livelli. Ideale per utilizzo professionale di chi esige la massima sicurezza ed rapidità di montaggio. In leggerissimo profilo di alluminio (mm 50x1,5). Pochi componenti lo rendono leggero, poco ingombrante da trasportare e facile da montare in pochi minuti. E' inattaccabile dalla ruggine.

### VANTAGGI:

- Consente di montare/smontare il trabattello rapidamente in totale sicurezza anche da parte di una sola persona
- Consente l'accesso comodo da qualsiasi fermata al piano tramite le spalle di passaggio
- Comodo da trasportare ha peso e dimensioni ridotte
- Varie misure di ingombro consentono di utilizzarlo in tutti i vani ascensori fino a 20,80 metri di altezza massima
- Il sistema di ancoraggio con morsetti regolabili e barre di contrasto consente di fissare la struttura anche in presenza di ostacoli e sporgenze o pareti irregolari

### SU RICHIESTA:

- Spalle di passaggio intermedie e terminale per gli accessi ai piani
- Ancoraggio con morsetto (almeno 2 ogni 4 metri di trabattello)



MONTAGGIO



RAPIDO

Tutti i componenti sono marchiati con anno di fabbricazione e logo Svelt

TEMPO LIFT (larghezza m 0,74 x le seguenti lunghezze):

- 1) m 0,74 min. A xB = 0,83x0,83  
max. A1xB1 = 1,54x1,54
- 2) m 1,05 min. A xB = 0,83x1,16  
max. A1xB1 = 1,54x1,86
- 3) m 1,35 min. A xB = 0,83x1,45  
max. A1xB1 = 1,54x2,15
- 4) m 1,60 min. A xB = 0,83x1,67  
max. A1xB1 = 1,54x2,38
- 5) m 2,00 min. A xB = 0,83x2,07  
max. A1xB1 = 1,54x2,78



TEMPO LIFT (larghezza m 1,05 x seguenti lunghezze):

- 1) m 0,74 min. A xB = 1,16x0,83  
max. A1xB1 = 1,86x1,54
- 2) m 1,05 min. A xB = 1,16x1,16  
max. A1xB1 = 1,86x1,86
- 3) m 1,35 min. A xB = 1,16x1,45  
max. A1xB1 = 1,86x2,15
- 4) m 1,60 min. A xB = 1,16x1,67  
max. A1xB1 = 1,86x2,38
- 5) m 2,00 min. A xB = 1,16x2,07  
max. A1xB1 = 1,86x2,78

TEMPO LIFT larghezza m 1,35x seguenti lunghezze:

- 1) m 0,74 min. A xB = 1,45x0,83  
max. A1xB1 = 2,15x1,54
- 2) m 1,05 min. A xB = 1,45x1,16  
max. A1xB1 = 2,15x1,86
- 3) m 1,35 min. A xB = 1,45x1,45  
max. A1xB1 = 2,15x2,15
- 4) m 1,60 min. A xB = 1,45x1,67  
max. A1xB1 = 2,15x2,38
- 5) m 2,00 min. A xB = 1,45x2,07  
max. A1xB1 = 2,15x2,78



**CONFORME**  
D.Lgs.  
81/08

**ISO 9000**  
EN ISO  
9606

**GARANZIA**  
**5**  
**ANNI**



LA STRUTTURA DEL  
TRABATTELO E'  
AGGIORNATA IN  
CONFORMITÀ ALLE  
NORME EUROPEE  
DEL 02/2021



Portata  
**200**  
Kg/m<sup>2</sup>



**MONTAGGIO**  
**RAPIDO**



LEGGERO A  
MONTAGGIO  
RAPIDO.

IMBALLO A  
MODULI

VEDI PAGINA  
48

PIOLI SALDATI  
AI MONTANTI  
LA SPALLA È UN  
PEZZO UNICO  
SENZA GIOCO  
DURATAURO NEL  
TEMPO (MASSIMA  
STABILITÀ)



I TRABATTELLI JOLLY SONO  
CERTIFICATI DA SVELT  
SECONDO D.LGS. 81/2008  
PER LO SBARCO SU TETTI  
E COPERTURE. SISTEMA DI  
SBARCO RIPORTATO NEL  
MANUALE D'USO.

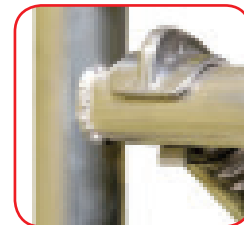
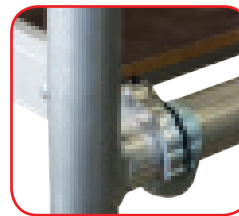
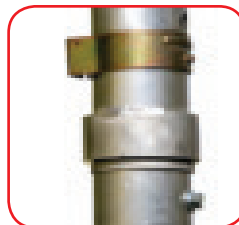

IDEALE PER  
INDUSTRIE, ARTIGIANI,  
INSTALLATORI, PER USO  
ESTERNO FINO A  
13 METRI



VIDEO di  
montaggio

CONFORME  
D.Lgs.  
81/08

ISO 9000  
EN ISO  
9606

GARANZIA  
**5**  
ANNI



LA STRUTTURA DEL  
TRABATTELLO E'  
AGGIORNATA IN  
CONFORMITÀ ALLE  
NORME EUROPEE  
DEL 02/2021



Portata  
**200**  
Kg/m<sup>2</sup>



**MONTAGGIO**  
  
**RAPIDO**



VIDEO di  
montaggio



VIDEO  
modulo A

*PIOLI SALDATI  
AI MONTANTI  
LA SPALLA E' UN  
PEZZO UNICO  
SENZA GIOCO  
DURATURO NEL  
TEMPO (MASSIMA  
STABILITÀ)*

*LEGGERO A  
MONTAGGIO  
RAPIDO.  
  
BASE  
PIEGHEVOLE  
  
IMBALLO A  
MODULI  
  
VEDI PAGINA  
50*

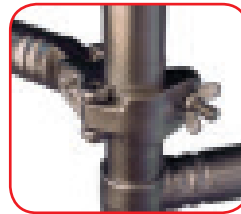
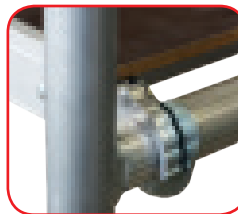
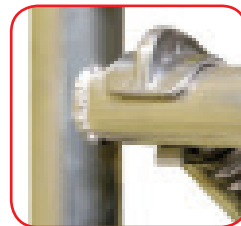
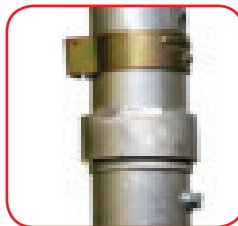
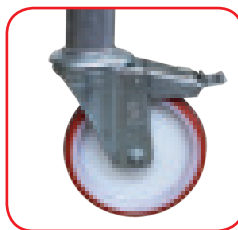

IDEALE PER ARTIGIANI,  
ED INSTALLATORI,  
PER USO INTERNO ED  
ESTERNO FINO A  
8 METRI



Jolly montato a m 6,27 (moduli A+B+C+D+S) ingombro base m 2,00x1,05



ISO  
9000  
EN ISO  
9606



CONFORME  
D.Lgs.  
81/08

Trabattello professionale che offre le caratteristiche tecniche e la qualità proprie della Serie Tempo puntando però su convenienza e comodità di imballo della serie Roller Plus.

Costituito da moduli da m 1,80 facili da maneggiare e trasportare in piccoli furgoni per un'altezza massima di lavoro di m 12,62 è ideale per lavori di imbiancatura, installazione e manutenzione.

È costruito in leggerissima lega di alluminio tubolare da Ø 50 mm con gradini zigrinati antisdrucciolo.

È composto da pochi componenti che lo rendono leggero, poco ingombrante da trasportare e facile da montare in pochi minuti senza bisogno di attrezzi.

È inattaccabile dalla ruggine ed è garantito per 5 anni.

- INGOMBRO: m 2,00 x 1,05
- ALTEZZA MODULO A: m 1,81
- ALTEZZA LAVORO (MODULO A): m 2,72
- DIMENSIONI PIANI C/BOTOLA IN WIREMES MULTISTRATO ZIGRINATO: m 1,86 x 0,80 (Kg 25,5). Struttura in alluminio.
- PORTATA: Kg 200/m<sup>2</sup> (comprese due persone)
- PASSO GRADINI ZIGRINATI: cm 30
- RUOTE CON FRENO: ø mm 150 - GAMBE REGOLABILI da 0 a 30 cm
- GARANZIA: 5 anni
- CORREDO: ogni trabattello è dotato di manuale ed etichette di istruzioni
- Il manuale contiene il certificato del costruttore.
- Tutti i componenti sono marchiati con anno di fabbricazione e logo Svelt

### Packaging

L'imballo di Jolly tiene conto della comodità di consegna del rivenditore. Ogni modulo viene imballato in un unico pacco con indicato la descrizione e la posizione corrispondente sul trabattello. Il rivenditore può così facilmente individuare e consegnare il modulo corrispondente all'altezza richiesta dal cliente senza dover codificare, contare e controllare i pezzi. Il prodotto esposto si presenta inoltre da solo per facilitare la vendita al negoziante.

Su richiesta: ancoraggio rapido regolabile facoltativo.

Se il trabattello viene ancorato le staffe stabilizzatrici non sono obbligatorie ma devono essere montate in caso di spostamento. (cod. AJOLLYANCORAGGIO)



**SERVOTECH:** nuovo accessorio che consente il montaggio/smontaggio in sicurezza dei parapetti di protezione stando con i piedi sul piano inferiore (EN1004.1). Montati i parapetti, l'operatore sale sul piano superiore in totale sicurezza protetto su tutti i lati. **TJOLLYSER** Kg 3,5 (2 pezzi necessari per trabattello)



Passa attraverso porte industriali

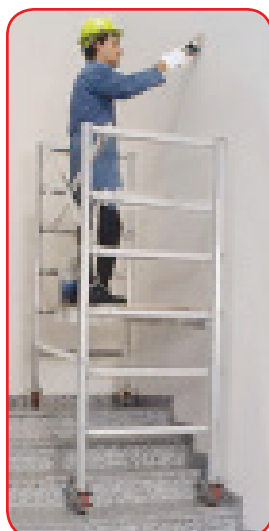

Modulo A zoppo su scale



Jolly m 1,81 Modulo A con kit ministaffe S1 in alluminio obbligatorie per conformità alla EN1004.1.2



Jolly m 5,37 (moduli A+B+C+S) con kit staffe S

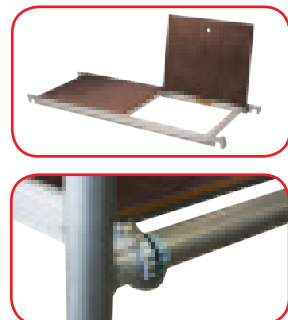
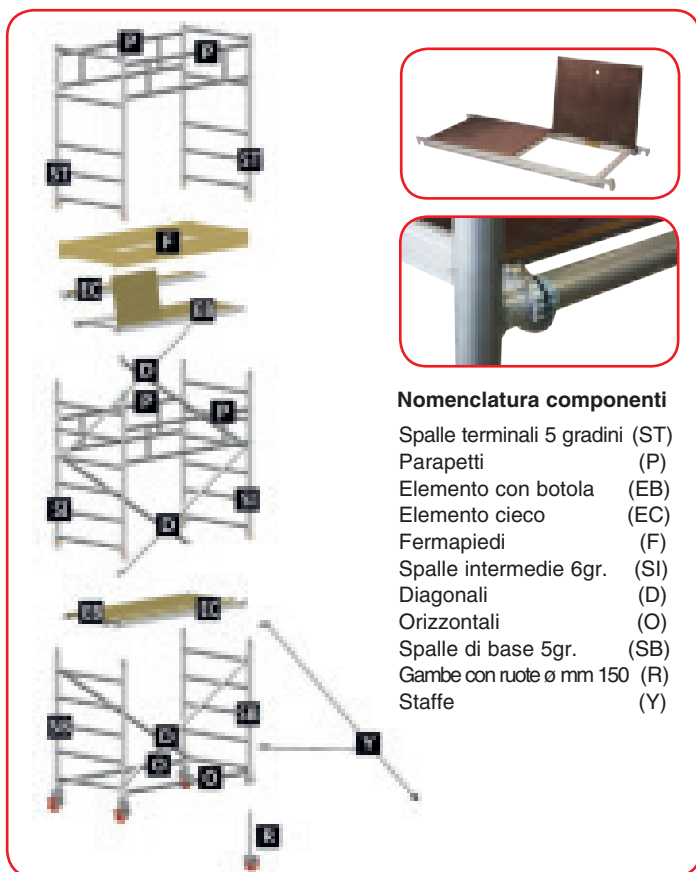

### Nomenclatura componenti

- Spalle terminali 5 gradini (ST)
- Parapetti (P)
- Elemento con botola (EB)
- Elemento cieco (EC)
- Fermapiedi (F)
- Spalle intermedie 6gr. (SI)
- Diagonali (D)
- Orizzontali (O)
- Spalle di base 5gr. (SB)
- Gambe con ruote ø mm 150 (R)
- Staffe (Y)

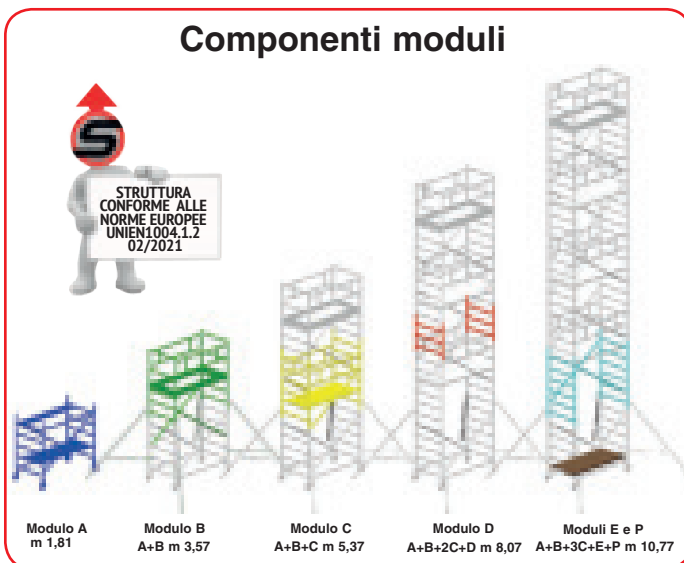

- Modulo A:** n.2 spalle (5 gr), n.2 traverse diagonali, n.2 traverse orizzontali, n.4 ruote con freno Ø 150 mm con gambe regolabili (30 cm), n.1 piano con botola, n.1 mezzo piano cieco.
- Modulo B:** n.2 spalle terminali (5 gr), n.2 traverse diagonali, n.2 parapetti, n.1 set fermapiedi (4 pezzi).
- Modulo C:** n.2 spalle intermedie (6 gr), n.2 traverse diagonali, n.2 parapetti, n.1 piano di passaggio con botola, n.1 mezzo piano cieco.
- Modulo D:** n.2 spalle (3 gr)
- Modulo E:** n.2 spalle intermedie (6 gr), n.2 traverse diagonali.
- Modulo P:** n.1 piano di passaggio con botola (senza fermapiedi), n.1 piano cieco.
- Modulo F:** kit n.4 fermapiedi (2 lunghi, 2 corti).
- Modulo S/S1 (4 pezzi):** n.4 staffe stabilizzatrici.

MODULI	Altezza m	Peso Kg
• TJOLLY10W Modulo A (altezza netta senza innesto)	1,81	56,70
• TJOLLY20B Modulo B	1,84	50,00
• TJOLLY30C Modulo C	1,80	41,50
• TJOLLY40D Modulo D	0,90	8,50
• TJOLLY50E Modulo E	1,80	17,00

ACCESSORI	Altezza m	Peso Kg
• TJOLLY11W Modulo A con base automatica (supplemento) (Vedi immagine Roller Plus richiudibile)	1,81	5,60
• TJOLLYPL2 Modulo P (Piano con botola senza fermapiedi)	-	17,00
• TJOLLYFPW Modulo F (Kit 4 Fermapiedi)	-	8,45
• TJOLLYSER/2 kit Servotech per montaggio in sicurezza (2 pezzi)	-	7,00
• TJOLLYPS Modulo S (Set 4 Staffe stabilizzatrici)	-	19,12
• TJOLLYAPS Modulo S1 (Set 4 Mini staffe stabilizzatrici modulo A)	-	5,00
• TJOLLY0P Parapetto aggiuntivo per Jolly a norme italiane DLGS81/08	-	3,70

Codice	Altezza al piano m	Altezza totale m	Altezza di lavoro m	(full optional) Moduli n.	Modulo S Set 4 staffe	Piani n.	n. Kit Fermapiedi	Peso Kg	Norme uso		Ancoraggio		In rosso i nuovi codici 2023
									interno	esterno	interno	esterno	
AJOLLY181N	0,72	1,81	2,72	A+S1	mini	1	1	61,70	EN1004	EN1004	no	no	
AJOLLY267N	1,62	2,67	3,62	A+D+S1	mini	1	1	70,20	EN1004	EN1004	no	no	
AJOLLY357	2,52	3,57	4,52	A+B+S	si	1	1	125,82	EN1004	EN1004	no	no	
AJOLLY447	3,42	4,47	5,42	A+B+D+P+S	si	2	1	151,32	EN1004	EN1004	no	no	
AJOLLY537	4,32	5,37	6,32	A+B+C+S	si	2	1	167,32	EN1004	EN1004	no	no	
AJOLLY627	5,22	6,27	7,22	A+B+C+D+S	si	2	1	175,82	EN1004	EN1004	no	no	
AJOLLY717	6,12	7,17	8,12	A+B+2C+S	si	3	1	208,82	EN1004	EN1004	no	no	
AJOLLY807	7,02	8,07	9,02	A+B+2C+D+S	si	3	1	217,32	EN1004	EN1004	no	no	
AJOLLY897N	7,92	8,97	9,92	A+B+2C+E+P+S+3F	si	4	4	268,17	EN1004	D.Lgs81	no	si	
AJOLLY987N	8,82	9,87	10,82	A+B+3C+D+S+3F	si	4	4	284,17	EN1004	D.Lgs81	no	si	
AJOLLY1077N	9,72	10,77	11,72	A+B+3C+E+P+S+4F	si	5	5	318,12	EN1004	D.Lgs81	no	si	
AJOLLY1167N	10,62	11,67	12,62	A+B+3C+E+D+P+S+4F	si	5	5	326,62	D.Lgs81	D.Lgs81	si	si	

### NORMATIVE:

- Nei trabattelli JOLLY conformi alle norme europee UNIEN1004.1.2 i piani di passaggio possono essere usati senza fermapiede. L'ancoraggio non è obbligatorio.
- Se il piano di passaggio vengono usati per lavorare devono essere obbligatoriamente completati con il kit fermapiedi (vedi accessori Modulo F).
- Per JOLLY (D.Lgs 81/08) tutti i piani di lavoro intermedi aggiuntivi devono essere sempre corredati di kit fermapiede (modulo F) + 2 parapetti (vedi accessori)



# ROLLER PLUS L m 1,60x1,05 - h max m 6,76



NUOVE CONFIGURAZIONI



VIDEO di montaggio



Roller Plus è una serie di trabattelli in alluminio ad apertura rapida, disponibile in una versione più Stretta (S) ed una più Larga (L). Entrambe le versioni sono a montaggio rapido.

Roller Plus è costituito da un modulo base apribile alto m 1,70, da un modulo terminale da m 1,84 contenente la ringhiera di protezione e da prolunghe intermedie di varie altezze.

Altezza massima m 6,76 (m 7,70 di lavoro alla mano).

È ideale per lavori di imbiancatura e manutenzione.

È costruito in leggerissima lega di alluminio tubolare Ø mm 50 con gradini zigrinati antisdrucchiolo. Il modulo base è premontato e basta un semplice movimento per aprirlo e posizionarlo per il lavoro. I pochi componenti lo rendono leggero, poco ingombrante da trasportare e facile da montare in pochi minuti e senza bisogno di attrezzi. È inattaccabile dalla ruggine.

- PESO BASE RICHIUDIBILE: Kg 36 (base L) - Kg 28 (base S)
- ALTEZZA BASE RICHIUDIBILE: m 1,70
- ALTEZZA LAVORO (BASE RICHIUDIBILE): m 2,90
- INGOMBRO: m 1,60x1,05 (L) - m 1,60x0,75 (S)
- DIMENSIONI PIANI C/BOTOLA IN WIREMES MULTISTRATO ZIGRINATO:  
ROLLER PLUS L m 1,40x0,80 (kg 14,6)  
ROLLER PLUS S m 1,40x0,60 (kg 9,00)
- PASSO PIOLI ZIGRINATI: cm 30
- 4 RUOTE CON FRENO: Ø mm 125
- PORTATA: kg 200 m<sup>2</sup> (comprese due persone)
- Piani in alluminio/legno wiremesh verniciato antisdrucchiolo
- CORREDO: ogni trabattello è dotato di manuale ed etichette di istruzioni
- Il manuale contiene il certificato del costruttore.
- Tutti i componenti sono marchiati con anno di fabbricazione e logo Svelt

## Packaging

Ogni modulo è imballato in unico pacco con descrizione e posizione corrispondente sul trabattello.

Il rivenditore può facilmente individuare e consegnare i moduli corrispondenti all'altezza richiesta dal cliente, senza dover codificare, contare e controllare tutti i pezzi.

Il prodotto esposto si presenta da solo per facilitarne la vendita.

Roller Plus L montato a m 6,76 (moduli A+B5+C+D+P+S)  
ingombro base m 1,60x1,05 - Uso interno senza zavorre



Roller Plus L m 3,46 (Moduli A+B5+S)  
con kit staffe S



Roller Plus L m 1,70 Modulo A con  
kit ministaffe S1 in alluminio obbligatorie  
per conformità alla EN1004.1.2

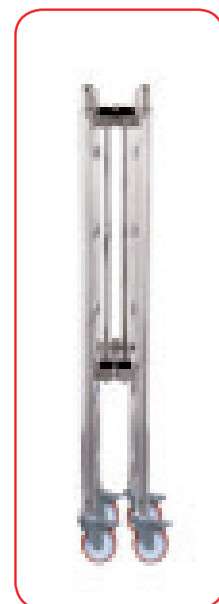

La base del Modulo A di Roller Plus è richiudibile (m 1,70)  
e passa attraverso porte standard

# ROLLER PLUS S m 1,60x0,75 - h max m 6,76

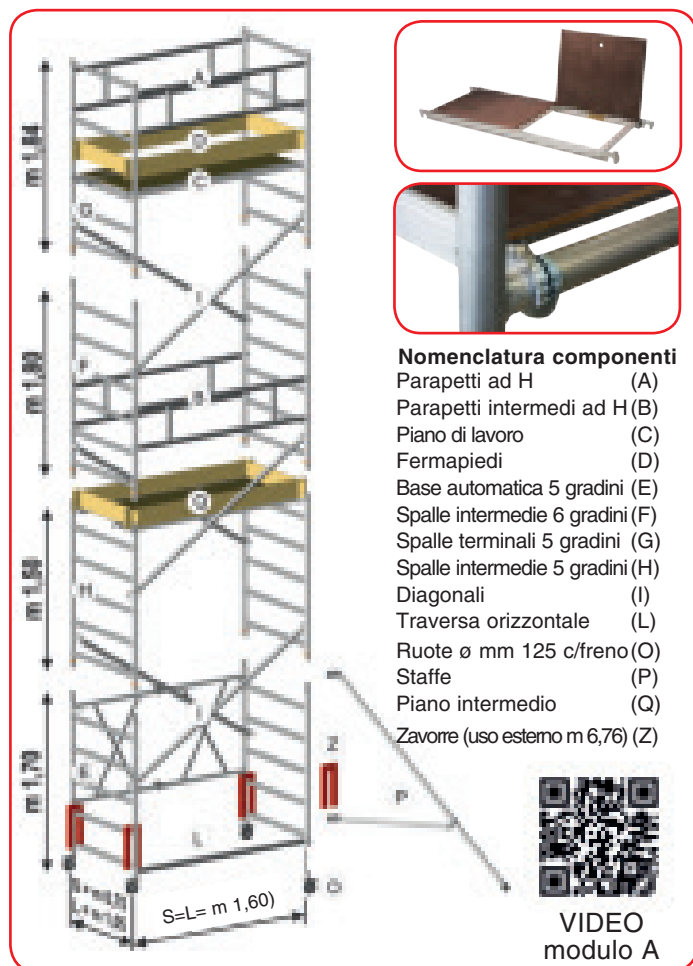

## Nomenclatura componenti

- Parapetti ad H (A)
- Parapetti intermedi ad H (B)
- Piano di lavoro (C)
- Fermapiedi (D)
- Base automatica 5 gradini (E)
- Spalle intermedie 6 gradini (F)
- Spalle terminali 5 gradini (G)
- Spalle intermedie 5 gradini (H)
- Diagonali (I)
- Traversa orizzontale (L)
- Ruote  $\varnothing$  mm 125 c/freno (O)
- Staffe (P)
- Piano intermedio (Q)
- Zavorre (uso esterno m 6,76) (Z)



VIDEO  
modulo A

## Componenti moduli

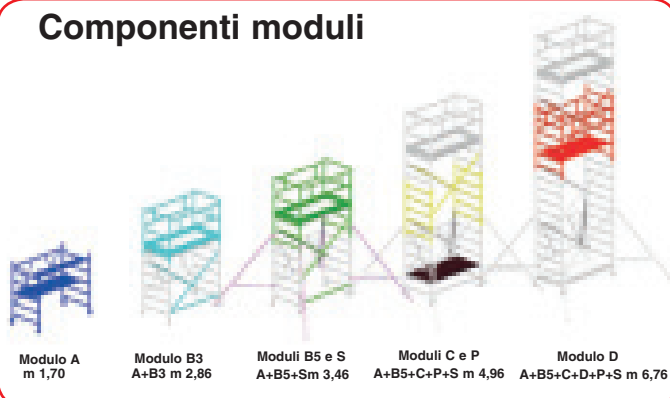

**Modulo A:** n.1 modulo richiudibile (5 gr) dotato di n.4 ruote pivotanti con freno  $\varnothing$  125, n.1 piano con botola, (solo per Roller Plus L n.1 mezzo piano cieco).

**Modulo B3:** n.2 spalle terminali (3 gr), n.2 traverse diagonali, n.1 traversa orizzontale di base, n.1 set di 4 fermapiedi, n.2 parapetti ad H.

**Modulo B5:** n.2 spalle terminali (5 gr), n.2 traverse diagonali, n.1 traversa orizzontale di base, n.1 set di 4 fermapiedi, n.2 parapetti ad H.

**Modulo C:** n.2 spalle intermedie (5 gr), n.2 traverse diagonali.

**Modulo D:** n.2 spalle intermedie (6 gr), n.2 traverse diagonali, n.1 piano di passaggio con botola, (solo per Roller Plus L n.1 mezzo piano cieco), n.2 parapetti ad H.

**Modulo P:** n.1 piano di passaggio con botola (senza fermapiedi), (solo per Roller Plus L n.1 mezzo piano cieco).

**Modulo F:** kit n.4 fermapiedi (2 lunghi, 2 corti).

**Modulo S/S1 (4 pezzi):** n.4 staffe stabilizzatrici.

Questo trabattello adotta il sistema di montaggio dei parapetti A.L.B. (Attraverso La Botola) vedi pagina 7

MODULI	Altezza m	ROLLER PLUS S		ROLLER PLUS L	
		codice	kg	codice	kg
• Modulo A (5 gradini)	1,70	TROLLERPSW	28,00	TROLLERPLW	36,10
• Modulo B3 (3 gradini)	1,24	TROLLERPS1C0	24,50	TROLLERPL1C0	26,40
• Modulo B5 (5 gradini)	1,84	TROLLERPS1B	28,20	TROLLERPL1B	31,10
• Modulo C (5 gradini)	1,50	TROLLERPS2C0	11,60	TROLLERPL2C0	14,10
• Modulo D (6 gradini)	1,80	TROLLERPS3W	25,50	TROLLERPL3W	34,10

ACCESSORI	codice	kg	codice	kg
• Modulo S (Set 4 Staffe stabilizzatrici)	TROLLPSST	19,12	TROLLPLST	19,12
• Modulo S1 (Set 4 Ministaffe modulo A)	TROLLPASST	5,00	TROLLPALST	5,00
• Traversa orizzontale (parapetto per Modulo A)	TROLLPS00	1,20	TROLLPL00	1,20
• Zavorra (uso esterno) m 6,84 cad.	TZAVOR10	10,00	TZAVOR10L	10,00
• Modulo F (Kit 4 Fermapiedi)	TROLLPSFP	4,80	TROLLPLFP	6,80



Altezza al piano m	Altezza totale m	Altezza di lavoro m	Kit fermapiedi /Piani n.	Moduli In rosso i nuovi codici 2023	4 Staffe stabiliz.	A NORME EUROPEE UNIEN1004.1.2 (full optional)			
						ROLLER PLUS S		ROLLER PLUS L	
						codice	kg	codice	kg
0,90	1,70	2,90	1/1	A+S1	mini	AROLLP0170SN	33	AROLLP0170LN	41
1,80	2,86	3,80	1/1	A+B3+S1	mini	AROLLP0286SN	57	AROLLP0286LN	67
2,40	3,46	4,40	1/1	A+B5+S	si	AROLLP0346S	75	AROLLP0346L	86
3,30	4,36**	5,30	1/1	A+B3+C+S**	si	AROLLP0436S	83	AROLLP0436L	95
3,90	4,96	5,90	1/2	A+B5+C+P+S	si	AROLLP0496S	95	AROLLP0496L	115
4,20	5,26	6,20	1/2	A+B5+D+S	si	AROLLP0526S	100	AROLLP0526L	120
5,10	6,16	7,10	1/2	A+B3+C+D+S	si	AROLLP0616S	108	AROLLP0616L	130
5,70	6,76°	7,70	1/3	A+B5+C+D+P+S	si	AROLLP0676S	121	AROLLP0676L	149
5,70	6,76	7,70	1/3	(solo uso interno) A+B5+C+D+P+S* (incluso 4 zavorre per uso esterno)	si	AROLLP0676SE	161	AROLLP0676LE	189



Su richiesta: ancoraggio rapido regolabile facoltativo.

**(Roller Plus L cod. AROLLERPLANCORAGG)**  
**(Roller Plus S cod. AROLLERPSANCORAGG)**

Se il trabattello viene ancorato le staffe stabilizzatrici non sono obbligatorie ma devono essere montate in caso di spostamento.

## NORMATIVE:

• Nei trabattelli ROLLER PLUS conformi alle norme europee UNIEN1004.1.2 i piani di passaggio possono essere usati senza fermapiede. L'ancoraggio non è obbligatorio.  
• Se i piani di passaggio vengono usati per lavorare devono essere obbligatoriamente completati con il kit fermapiedi (vedi accessori Modulo F).

\* **Uso esterno a m 6,76:** se il trabattello viene ancorato l'uso delle zavorre non è necessario.

\*\*Avvertenza per l'acquisto dei moduli A+B3+C+S (m 4,36): per un montaggio più comodo e sicuro consigliamo l'acquisto di un piano aggiuntivo facoltativo (vedi Modulo P negli accessori).

TEMPO TECH		
CODICE	DESCRIZIONE	COMPONENTE
TTEMPL03S	spalla terminale L m 1,09	
TTEMPS03S	spalla terminale S m 1,09	
TTEM3L04S	spalla 4 gradini L m 1,20	
TTEM3S04S	spalla 4 gradini S m 1,20	
TTEM3L05S	spalla 5 gradini L m 1,50	
TTEM3S05S	spalla 5 gradini S m 1,50	
TTEM3L06S	spalla 6 gradini L m 1,80	
TTEM3S06S	spalla 6 gradini S m 1,80	
TTEM3L07S	spalla 7 gradini L m 2,10	
TTEM3S07S	spalla 7 gradini S m 2,10	
TTEMPO20	traversa orizzontale m 2,00	
TTEMPO25	traversa orizzontale m 2,50	
TTEMPO30	traversa orizzontale m 3,00	
TTEMPD20	traversa orizzontale m 2,00	
TTEMPD25	traversa orizzontale m 2,50	
TTEMPD30	traversa orizzontale m 3,00	
TTEMPPP20	parapetto m 2,00	
TTEMPPP25	parapetto m 2,50	
TTEMPPP30	parapetto m 3,00	
TTEMPB20	piano con botola m 2,00	
TTEMPB25	piano con botola m 2,50	
TTEMPB30	piano con botola m 3,00	
TTEMPC20	piano senza botola m 2,00	
TTEMPC25	piano senza botola m 2,50	
TTEMPC30	piano senza botola m 3,00	
TTEMF20L	kit fermapiede L m 2,00	
TTEMF25L	kit fermapiede L m 2,50	
TTEMF30L	kit fermapiede L m 3,00	
TTEMF20S	kit fermapiede S m 2,00	
TTEMF25S	kit fermapiede S m 2,50	
TTEMF30S	kit fermapiede S m 3,00	
TTEMPG15	gamba telescopica mm 150	
TTEMPG40	gamba telescopica mm 400	
TTEMPG70	gamba telescopica mm 700	
TTEMR125	ruota Ø mm 125 con freno	
TTEMR150	ruota Ø mm 150 con freno	
TTEMR200	ruota Ø mm 200 con freno	
TTEMPSTP1	staffa P fissa m 1,50	
TTEMPSTM1	staffa M fissa m 2,80	
TTEMPSTG1	staffa G fissa m 3,60	
TTEMPSTT1	staffa TM telescopica m 1,70/2,80	
TTEMPSTT2	staffa TM telescopica m 2,70/3,60	
984	fascetta pemo corto per spalle	
914	fascetta pemo lungo speciale	
964/A	manicotto in alluminio	
TTEMPOMG1	morsetto girevole con dado	
986	adattatore per ruota	
TTEMPSC1	scala con ganci a 1 tronco	
TTEMPSC2	scala con ganci a 2 tronchi	

COMPONENTI VARI

JOLLY		
CODICE	DESCRIZIONE	COMPONENTE
TTEMPBA20	apertura automatica di ricambio (solo per modulo A con base automatica dotata di sostegni)	
TJOLLY05	spalla base 5 pioli modulo A completa di 2 ruote e 2 gambe telescopiche	
TJOLLY05S	spalla base 5 pioli modulo A	
TJOLLY06	spalla intermedia 6 pioli moduli C, E	
TJOLLY03	spalla intermedia 3 pioli modulo D	
TJOLLYT05	spalla terminale 5 pioli modulo B	
TJOLLY00	traversa orizzontale liscia	
TJOLLY0D	traversa diagonale zigrinata	
TJOLLY0P	parapetto	
TJOLLYST TJOLLYSTA	staffa stabilizzatrice mini staffa stabilizzatrice	
JOLLY0L	gamba telescopica con ruota Ø 150 mm con freno (EN1004)	
TJOLLYPBW	piano alluminio (elemento con botola)	
TJOLLYPCW	piano alluminio (elemento senza botola)	
TJOLLY035W TJOLLY036W TJOLLYFPW	fermapiedi lungo fermapiedi corto kit fermapiedi completo	

COMPONENTI STRUTTURA

BASE

PIAVI

ROLLER PLUS S		
CODICE	DESCRIZIONE	COMPONENTE
TROLLPSBA	apertura automatica di ricambio (solo per modulo A con base automatica dotata di sostegni)	
TROLLPSB5	spalla base 5 pioli Modulo A con supporti per telaio apertura	
TROLLPST5	spalla terminale 5 pioli modulo B	
TROLLPST3	spalla terminale 3 pioli modulo B compact	
TROLLPS05	spalla intermedia 5 pioli modulo C con fascette	
TROLLPS06	spalla intermedia 6 pioli modulo D	
TROLLPS00	traversa orizzontale liscia	
TROLLPS0D	traversa diagonale zigrinata	
TROLLPS0P	parapetto	
TZAVOR10	zavorra 10 Kg sagomata (n.4 obbligatorie per uso esterno a m 6,76)	
TROLLERPST TROLLPSSTA	staffa stabilizzatrice mini staffa stabilizzatrice	
AROLLERPS RUOTA	ruota Ø 125 mm con freno (EN1004)	
TROLLPSPBW	piano alluminio (elemento con botola)	
597W 597/AW 597/BW	fermapiede lungo fermapiede corto kit fermapiedi completo	

COMPONENTI STRUTTURA

BASE

PIANI

ROLLER PLUS L		
CODICE	DESCRIZIONE	COMPONENTE
TMILL050	apertura automatica di ricambio (solo per modulo A con base automatica dotata di sostegni)	
TJOLLYR5	spalla base 5 pioli Modulo A con supporti per telaio apertura	
TJOLLYT5	spalla terminale 5 pioli modulo B	
TROLLPLT3	spalla terminale 3 pioli modulo B compact	
TROLLPL05	spalla intermedia 5 pioli modulo C con fascette	
TROLLPL06	spalla intermedia 6 pioli modulo D	
TROLLPL00	traversa orizzontale liscia	
TROLLPL0D	traversa diagonale zigrinata	
TROLLPL0P	parapetto	
TROLLERPST TROLLPLSTA	staffa stabilizzatrice mini staffa stabilizzatrice	
AROLLERPL RUOTA	ruota Ø 125 mm con freno (EN1004)	
TROLLPLPB	piano alluminio (elemento con botola)	
TROLLPLPCW	piano alluminio (elemento senza botola)	
TROLLPLFL TROLLPLFC TROLLPLFP	fermapiede lungo fermapiede corto kit fermapiedi completo	

COMPONENTI STRUTTURA

BASE

PIANI

# Trabattello **SVELTOWER** m 1,10x0,74 - h max m 5,17



**DISPONIBILE DA LUGLIO 2023**  
Il vecchio modello MITOWER sarà disponibile fino ad esaurimento scorte.

**STRUTTURA CONFORME ALLE NORME EUROPEE UNIEN1004.1.2 02/2021**

**SVELTOWER** montato alla massima altezza m 5,17

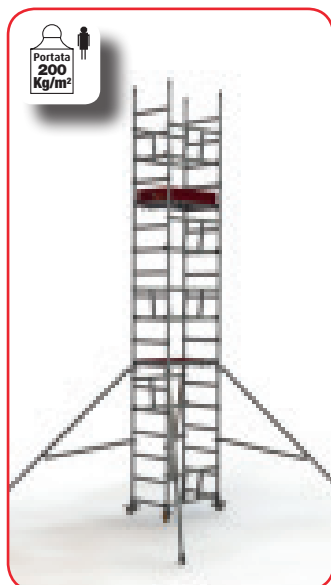

### SVELTOWER

- Altezza totale: m 5,17 (Kg 111)
- Altezza max piano: m 4,17
- Altezza max di lavoro: m 6,17
- Ingombro struttura: cm 74x110

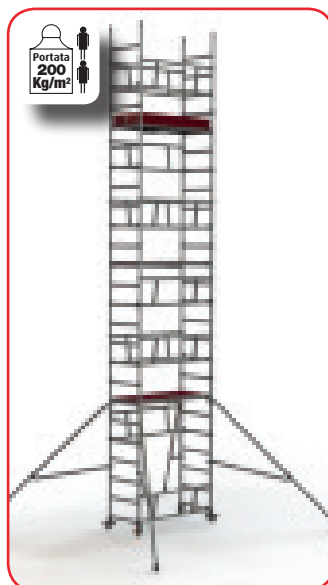

### SVELTOWER PLUS

- Altezza totale: m 7,27 (Kg 160)
- Altezza max piano: m 6,27
- Altezza max di lavoro: m 8,27
- Ingombro struttura: cm 74x160

Trabattello professionale ultracompatto in alluminio a montaggio rapido da parte di un solo operatore.

Sveltower consente di lavorare a diverse altezze. La sua caratteristica è di essere così compatto che un solo operatore è in grado di montarlo in sicurezza in meno di 10 min. senza dover scendere a terra durante il montaggio. E' ideale per lavori di imbiancatura e manutenzione fino ad un'altezza di lavoro di m 6,00 (m 8,00 modello Plus). È costruito in leggerissimo profilo di alluminio (Ø mm 50x1,2 di spessore). Pochi componenti lo rendono leggero, poco ingombrante da trasportare e facile da montare in pochi minuti. E' inattaccabile dalla ruggine.

- PASSO TRA I PIOLI ZIGRINATI: cm 30
- 4 RUOTE: ø mm 125 (cad. Kg 2,25)
- 4 GAMBE REGOLABILI: mm 150 (cad. Kg 0,85)
- RINGHIERA DI PROTEZIONE MINIMO m 1,00
- PIANO DI CALPESTIO: struttura in alluminio piano in legno verniciato
- Sveltower dimensioni di base m 1,00x0,60 (Kg 8,56)
- Sveltower Plus dimensioni di base: m 1,60x0,60 (Kg 12,2)
- KIT FERMAPIEDI: in legno apribili a montaggio rapido
- Sveltower (Kg 4,5)
- Sveltower Plus: (Kg 6,0)
- CORREDO: manuale ed etichette di istruzioni.
- Tutti gli elementi sono marchiati Svelt

**Si monta da soli (vedi video):** l'operatore monta i primi moduli da terra. Prima di salire sul piano per montare i moduli successivi appende tutti i componenti negli appositi ganci estraibili inseriti nel piano sovrastante. In questo modo salendo per il montaggio si troverà tutti i componenti a portata di mano e non dovrà scendere di continuo a recuperarne altri.

ISO 9000  
EN ISO  
9606



CONFORME  
D.Lgs.  
81/08



**Piani di lavoro** con staffe estraibili a pulsante rapido per il sostegno dei componenti. Evitano la discesa continua dell'operatore che ritrova tutti i componenti in quota a portata di mano (vedi video).

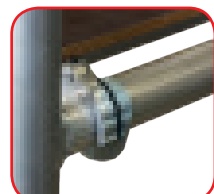
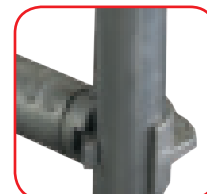
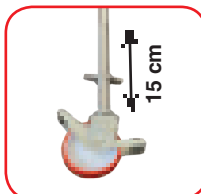
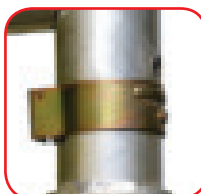

# SVELTOWERPLUS m 1,60x0,74 - h max m 7,27



**COMPATTO:** Una volta scaricato il modulo base di Sveltower diventa un carrellino in grado di trasportare sul luogo di lavoro tutti i componenti necessari per il montaggio alla sua massima altezza. Il carrellino costituisce la base del trabattello da montare. Largo solo 74 cm passa attraverso porte e corridoi ed entra negli ascensori standard e nei furgoncini.



## VANTAGGI:

- Può essere montato/smontato da una sola persona
- Montaggio rapido e in sicurezza (5 metri in meno di 10 minuti)
- Rigido, leggero, robusto e resistente
- Piani dotati di ganci estraibili per sostenere i componenti e non scendere a terra per recuperarli durante il montaggio
- La base costituisce un carrello che contiene tutti i componenti
- Comodo e compatto da trasportare (sempre pronto nel carrello)
- Minimo ingombro a terra durante l'utilizzo anche in spazi ridotti

Ingombro di trasporto del carrello contenitore:  
Sveltower cm 80x125  
Sveltower Plus cm 80x175

**NOLEGGIATORI:** il noleggiatore può stoccare e consegnare il trabattello ai suoi clienti direttamente nel carrello. Ciò consente di non dovere trasportare a mano ogni volta tutti i componenti che verranno restituiti nel carrello stesso.



Tutti gli elementi sono compatti, leggeri e maneggevoli anche da parte di un solo operatore. Su richiesta: ancoraggio rapido facoltativo regolabile. (cod. TANCORAGGIO)

RICAMBI E ACCESSORI COD.:	SVELTOWER	SVELTOWERPLUS
• PARAPETTO DOPPIO	STPARAPETTO	STPPARAPETTO
• PIANO DI LAVORO	STPIANO	STPPIANO
• STAFFA STABILIZZATRICE	STSTAFFA	STPSTAFFA
• SET FERMAPIEDI	STFERMAPIEDE	STPFERMAPIEDE
• SPALLA DA 3 PIOLI	STSPALLA3	STPSPALLA3
• SPALLA DA 4 PIOLI	STSPALLA4	STPSPALLA4
• RUOTA Ø 125 MM CON FRENO	STRUOTA	STPRUOTA
• GAMBA DA 15 CM	STGAMBA	STPGAMBA



VIDEO



IDEALI PER NOLEGGIATORI SI MONTA DA SOLI (1 PERSONA)

Questo trabattello adotta il sistema di montaggio dei parapetti A.L.B. (Attraverso La Botola) vedi pagina 7

Altezze max			n. Piani	Kit Fermapiedi Apribili n.	n. Spalle 4 gr.	n. Spalle 3 gr.	Parapetti n.	Peso Totale Kg	SVELTOWER cm 74x110		SVELTOWER PLUS cm 74x160	
Piano m	Totale m	Lavoro m							Peso Totale Kg	Peso Totale Kg	Tutti i codici includono n.4 ruote ø mm 125 con freno, n.4 gambe cm 15, n.4 staffe telescopiche a partire da m 2,77	
0,87	1,87	2,87	1	1	2	0	3	47,5	ATOWER187	54,5	ATOWERPLUS187	
1,17	2,17	3,17	1	1	4	0	3	49,0	ATOWER217	56,0	ATOWERPLUS217	
1,77	2,77	3,77	1	1	2	4	4	79,0	ATOWER277	87,0	ATOWERPLUS277	
2,07	3,07	4,07	1	1	4	2	4	80,5	ATOWER307	88,0	ATOWERPLUS307	
2,97	3,97	4,97	2	1	4	4	6	100,5	ATOWER397	113,0	ATOWERPLUS397	
3,27	4,27	5,27	2	1	6	2	6	102,0	ATOWER427	114,5	ATOWERPLUS427	
3,87	4,87	5,87	2	1	4	6	7	109,0	ATOWER487	122,5	ATOWERPLUS487	
4,17	5,17	6,17	2	1	6	4	7	111,0	ATOWER517	124,0	ATOWERPLUS517	
5,07	6,07	7,07	3	1	6	6	9	-	-	149,0	ATOWERPLUS607	
5,37	6,37	7,37	3	1	8	4	9	-	-	150,5	ATOWERPLUS637	
6,27	7,27	8,27	3	1	8	6	10	-	-	160,0	ATOWERPLUS727	

- Nei trabattelli Sveltower conformi alle norme europee UNIEN1004.1.2 i piani di passaggio possono essere usati senza fermapiede.
- L'ancoraggio non è obbligatorio.

CONFORME  
D.Lgs.  
81/08

ISO 9000  
EN ISO  
9606

GARANZIA  
**5**  
ANNI



LA STRUTTURA DEL  
TRABATTELO E'  
AGGIORNATA IN  
CONFORMITÀ ALLE  
NORME EUROPEE  
DEL 02/2021



Portata  
**200**  
Kg/m<sup>2</sup>



ULTRALEGGERO  
CON BASE AMPIA  
  
IMBALLO A  
MODULI  
  
VEDI PAGINA 56

PIOLI SALDATI  
AI MONTANTI  
LA SPALLA È UN  
PEZZO UNICO  
SENZA GIOCO  
DURATURO NEL  
TEMPO (MASSIMA  
STABILITÀ)

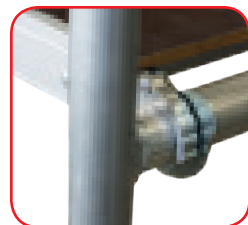
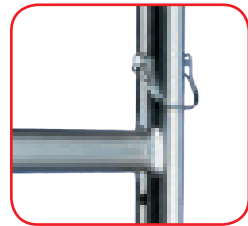
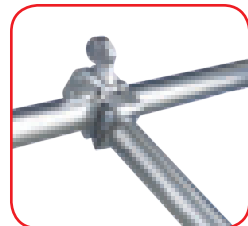

STRUTTURA, ETICHETTE E  
MANUALI SONO AGGIORNATI  
IN CONFORMITÀ ALLE NORME  
EUROPEE UNIEN1004.1.2  
DEL 02/2021



MILLENIUM S  
VIDEO di  
montaggio

IDEALE PER ARTIGIANI,  
E PRIVATI, PER USO  
INTERNO ED ESTERNO  
FINO A 10 METRI

CONFORME  
D.Lgs.  
81/08

ISO 9000  
EN ISO  
9606

GARANZIA  
**5**  
ANNI



LA STRUTTURA DEL  
TRABATTELO E'  
AGGIORNATA IN  
CONFORMITÀ ALLE  
NORME EUROPEE  
DEL 02/2021



Portata  
**200**  
Kg/m<sup>2</sup>



uso professionale



ULTRALEGGERO  
CON BASE  
PIEGHEVOLE

IMBALLO A  
MODULI

VEDI PAGINA 58

PIOLI SALDATI  
AI MONTANTI  
LA SPALLA È UN  
PEZZO UNICO  
SENZA GIOCO  
DURATURO NEL  
TEMPO (MASSIMA  
STABILITÀ)

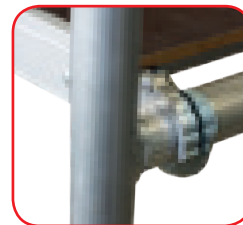
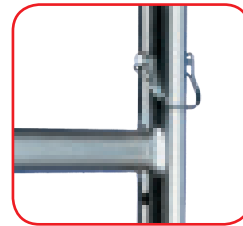
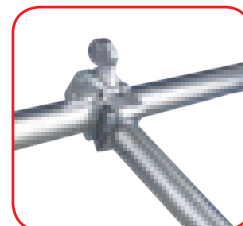
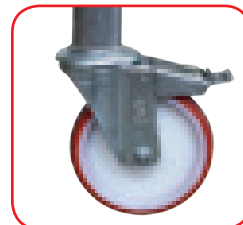

STRUTTURA, ETICHETTE E  
MANUALI SONO AGGIORNATI  
IN CONFORMITÀ ALLE NORME  
EUROPEE UNIEN1004.1.2  
DEL 02/2021



ROLLER S  
VIDEO di  
montaggio



VIDEO  
modulo A



IDEALE PER ARTIGIANI,  
E PRIVATI, PER USO  
INTERNO ED ESTERNO  
FINO A 8 METRI



**NUOVE CONFIGURAZIONI**

Questo trabattello adotta il sistema di montaggio dei parapetti A.L.B. (Attraverso La Botola) vedi pagina 7



VIDEO di montaggio Millenium S



agganci rapidi Millenium S



agganci a vite Millenium

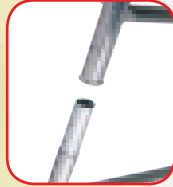
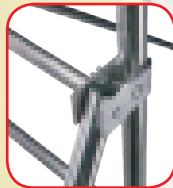

Millenium® montato a m 5,91 (moduli A+B+C) ingombro base m 1,70x1,30

La serie MILLENNIUM è costituita da una versione standard e una speciale S con agganci rapidi certificata con le norme europee UNIEN1004-1 2021. I gradini e i parapetti della serie Millenium S sono rinforzati e la struttura risulta molto robusta. Costituito da moduli di varie altezze consente di arrivare con precisione all'altezza di lavoro desiderata con un massimo di m 10,13. E' ideale per lavori di imbiancatura e manutenzione ed è costruito in leggerissima lega di alluminio tubolare  $\varnothing$  42 mm con pioli zigrinati antidrucciolo. Pochissimi componenti lo rendono leggero e facile da montare in pochi minuti e senza bisogno di attrezzi. L'accesso ai piani può essere effettuato mediante le spalle della struttura eventuale interasse gradini di 30 cm e la norma europea ne consente l'utilizzo come scala verticale incorporata senza bisogno di scalette interne inclinate. E' inattaccabile dalla ruggine ed è garantito per 5 anni.

- INGOMBRO FINO A M 2,85 (senza base allargata): m 1,60 x 0,80
- INGOMBRO MODULO B (con base allargata): m 1,70 x 1,30
- DIMENSIONI PIANI C/BOTOLA IN WIREMES MULTISTRATO ZIGRINATO: m 1,40 x 0,60 (Kg 13,80) - Struttura in alluminio
- PORTATA: Kg 200/m<sup>2</sup> (comprese due persone)
- DISTANZA PIOLI ZIGRINATI: cm 30
- RUOTE CON FRENO A DOPPIO PEDALE:  $\varnothing$  mm 125
- GARANZIA: 5 anni
- CORREDO: ogni trabattello è dotato di manuale ed etichette di istruzioni. Il manuale contiene il certificato del costruttore.
- Tutti i componenti sono marchiati con anno di fabbricazione e logo Svelt

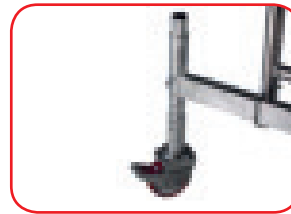

Su richiesta: Set 4 livellatori da cm 0 a cm 20 - Kg 1,6



Su richiesta: ancoraggio rapido regolabile facoltativo. Se Millenium S viene ancorato le staffe stabilizzatrici non sono obbligatorie ma devono essere montate in caso di spostamento. (cod. AMILLANCORAGGIO)



VIDEO di montaggio Millenium



ISO 9000  
EN ISO  
9606



CONFORME  
D.Lgs.  
81/08

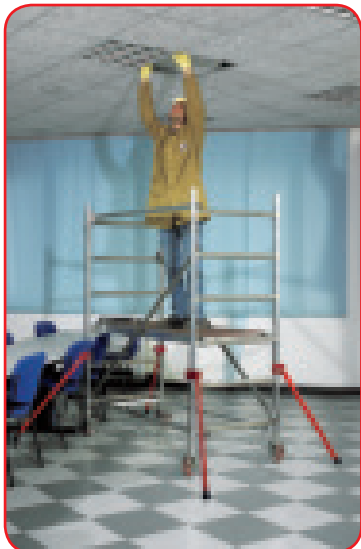

Millenium m 1,95 (Modulo A) con kit staffe S1 in acciaio obbligatorie per conformità alla EN1004.1.2

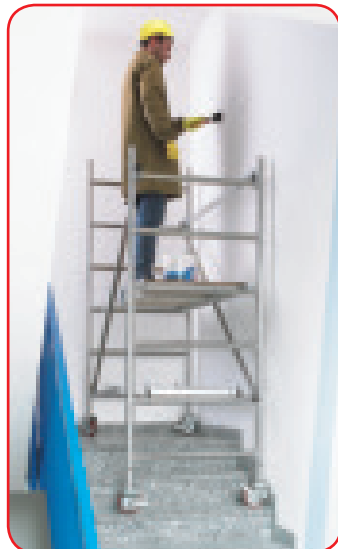

Modulo A zoppo su scale

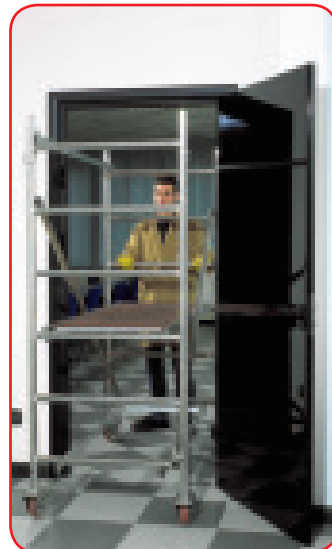

Passa attraverso porte standard



Millenium® m 3,81 (Moduli A+B)

Ruota a doppio pedale  
Ø 125 mm

**Nomenclatura componenti**

- Parapetti (A)
- Paraginocchia (A')
- Parapetti intermedi (B)
- Piani con Botola (C)
- Fermapiedi (D)
- Spalle di base 6 gradini (E)
- Spalle intermedie 7 gradini (F)
- Spalle terminali 5 gradini (G)
- Spalle intermedie 3 gradini (H)
- Diagonali (I)
- Telaio di base (L)
- Basi (M)
- Livellatori optional (N)
- Ruote ø mm 125 c/freno (O)
- Staffe (P)
- Zavorre (uso esterno m 7,41) (Z)

### Componenti moduli

- Modulo A m 1,95
- Modulo B A+B m 3,81 (Staffe incluse in Millenium S)
- Modulo C A+B+C m 5,91
- Modulo D2 A+B+C+D2 m 6,51
- Modulo D3 A+B+C+D3+E m 8,31
- Modulo E A+B+D3+3E m 9,21



**Packaging:** ogni modulo è imballato in unico pacco con descrizione e posizione corrispondente sul trabattello. Il rivenditore può facilmente individuare e consegnare i moduli corrispondenti all'altezza richiesta dal cliente, senza dover codificare, contare e controllare tutti i pezzi. Il prodotto esposto si presenta da solo per facilitarne la vendita.

**Modulo A:** n. 2 spalle di base (6 gr), n. 1 telaio di base, n. 2 traverse diagonali, n. 2 traverse orizzontali (parapetti), n. 4 ruote girevoli ø 125 c/freno, n. 1 piano con botola.

**Modulo B:** n. 2 spalle terminali (5 gr), n. 2 basi, n. 2 traverse diagonali, n. 2 traverse orizzontali (paraginocchia), n. 1 kit fermapiedi, e (solo per Millenium S) 4 staffe stabilizzatrici maggiorate.

**Modulo C:** n. 2 spalle intermedie (7 gr), n. 2 traverse diagonali, n. 4 traverse orizzontali (2 parapetti e 2 paraginocchia intermedi) e (solo per Millenium S) n. 1 piano di passaggio con botola.

**Modulo D2:** n. 2 spalle intermedie (2 gr).

**Modulo D3:** n. 2 spalle intermedie (3 gr).

**Modulo E:** n. 2 spalle intermedie (5 gr), n. 2 traverse diagonali, n. 4 traverse orizzontali (2 parapetti e 2 paraginocchia intermedi) e (solo per Millenium S) n. 1 piano di passaggio con botola.

**Modulo P:** n. 1 piano con botola (senza fermapiedi).

**Modulo F:** kit n. 4 fermapiedi (2 lunghi, 2 corti).

**Modulo S/S1:** n. 4 staffe stabilizzatrici

**Moduli PA/PB:** n. 2 parapetti/paraginocchia aggiuntivi

**Modulo Z:** n. 4 zavorre per uso esterno > m 7,41

MODULI	In rosso i nuovi codici 2023	Altezza m	MILLENNIUM Agganci a Vite		MILLENNIUM S Agganci Rapidi	
			codice	kg	codice	kg
• Modulo A		1,95	TMILL010	30,70	TMILLS10	31,20
• Modulo B (staffe incluse in Millenium S)		1,83	TMILL020B	18,50	TMILLS20B	34,00
• Modulo C		2,10	TMILL030C	16,00	TMILLS30C	37,00
• Modulo D2		0,60	AMILLD2	3,30	TMILLS60D2	3,30
• Modulo D3		0,90	AMILLD3	4,50	TMILLS60D3	4,50
• Modulo E		1,50	TMILL070E	13,60	TMILLS70E	34,60
ACCESSORI		m	codice	kg	codice	kg
• Modulo Z (set 4 zavorre uso esterno > m 7,41)					TMILLS0Z	44,00
• Set 4 Livellatori (cod. AMILLLIVELLATORI)		0,20		1,60		1,60
• Modulo P (piano senza kit fermapiedi)			TMILL0PL	9,00	TMILLSPL	9,00
• Modulo F (Kit 4 fermapiedi)			597/B	4,80	597/BS	4,80
• Modulo S (set 4 Staffe)			TMILL0PS	11,20	TMILLS0PS	13,24
• Modulo S1 (set 4 ministaffe acciaio Modulo A)					TMILL049	6,00
• Modulo PA (set 2 parapetti)			TMILL0PA	2,50	TMILLSPA	2,96
• Modulo PB (set 2 paraginocchia intermedi)			TMILL0PB	2,50	TMILLSPB	2,96

In rosso i nuovi codici 2023				Kit fermapiedi /Piani n.	MILLENNIUM Moduli Agganci a Vite	Norme Italiane D.Lgs.81/08 set 4 staffe standard	codice	kg	Kit fermapiedi /Piani n.	MILLENNIUM S Moduli Agganci Rapidi	Norme Europee UNIEN1004.1.2 (full optional) set 4 staffe maggiorate	codice	kg	n. zavorre obbligatorie uso esterno
Altezza al piano m	Altezza totale m	di lavoro m	Base Larga m											
0,95	1,95	2,95	no	0/1	A	no	AMILL195	30	0/1	A+S1	mini	AMILS195N	38	
1,25	2,55	3,25	no	0/1	A+D2+PA	no	AMILL255N	36,5	0/1	A+D2+S1+PA	mini	AMILS255N	43	
1,55	2,85	3,55	no	0/1	A+D3+PA	no	AMILL285N	37,5	0/1	A+D3+S1+PA	mini	AMILS285N	44	
2,73	3,81	4,73	si	1/1	A+B	no	AMILL381	49	1/1	A+B	si	AMILS381	65	
3,33	4,41	5,33	si	1/1	A+B+D2	no	AMILL441	52	1/2	A+B+D2+P	si	AMILS441N	77	
3,63	4,71	5,63	si	1/1	A+B+D3	no	AMILL471	53	1/2	A+B+D3+P	si	AMILS471	78	
4,23	5,31	6,23	si	1/1	A+B+E+S	si	AMILL531	74	1/2	A+B+E	si	AMILS531	99	
4,83	5,91	6,83	si	1/1	A+B+C+S	si	AMILL591	76	1/2	A+B+C	si	AMILS591	102	
5,13	6,21	7,13	si	1/1	A+B+D3+E+S	si	AMILL621	78	1/2	A+B+D3+E	si	AMILS621	104	
5,43	6,51	7,43	si	1/1	A+B+C+D2+S	si	AMILL651	79	1/2	A+B+C+D2	si	AMILS651	105	
5,73	6,81	7,73	si	1/1	A+B+C+D3+S	si	AMILL681	80	1/3	A+B+C+D3+P	si	AMILS681	115	
6,33	7,41	8,33	si	1/1	A+B+C+E+S	si	AMILL741	90	1/3	A+B+C+E+Z	si	AMILS741N	136	4
6,93	8,01	8,93	si	1/1	A+B+2C+S	si	AMILL801	92	1/3	A+B+2C+Z	si	AMILS801N	139	4
7,23	8,31	9,23	si	1/1	A+B+C+D3+E+S	si	AMILL831	94	1/3	A+B+C+D3+E+Z	si	AMILS831N	141	4
7,53	8,61	9,53	si	1/1	A+B+2C+D2+S	si	AMILL861	95	1/3	A+B+2C+D2	si	AMILS861	142	
7,83	8,91	9,83	si	1/1	A+B+2C+D3+S	si	AMILL891	96	1/3	A+B+2C+D3	si	AMILS891	143	
8,13	9,21	10,13	si	1/1	A+B+D3+3E+S	si	AMILL921	105	1/4	A+B+D3+3E	si	AMILS921	173	

**NORMATIVE:**

- Nei trabattelli MILLENNIUM conformi alle Norme Europee UNIEN1004.1.2 i piani intermedi di passaggio possono essere usati senza fermapiede. L'ancoraggio non è obbligatorio.
- Se il piano di passaggio vengono usati per lavorare devono essere obbligatoriamente completati con il kit fermapiedi (vedi accessori Modulo F).
- Per MILLENNIUM (D.Lgs.81/08) a partire da m 5,31 consigliamo di utilizzare piani di passaggio (moduli P+F) e parapetti aggiuntivi facoltativi (1 modulo PA+ 1 modulo PB ogni piano).
- Per MILLENNIUM (D.Lgs 81/08) tutti i piani di lavoro intermedi aggiuntivi devono essere sempre corredati di kit fermapiede (modulo F) + 4 parapetti (1 modulo PA+ 1 modulo PB ogni piano).

**NUOVE CONFIGURAZIONI!**

agganci rapidi Roller S

agganci a vite Roller

VIDEO modulo A

STRUTTURA CONFORME ALLE NORME EUROPEE UNIEN1004.1.2 02/2021

Roller S montato a m 7,10 (moduli A+B+C+E)  
ingombro base m 1,60x0,80 - Uso interno senza zavorre

La serie ROLLER è costituita da una versione standard e una speciale S con agganci rapidi certificata con le norme europee UNIEN1004-1 2021. I gradini e i parapetti della serie Roller S sono rinforzati e la struttura risulta molto robusta. Costituito da moduli di varie altezze consente di arrivare con precisione all'altezza di lavoro desiderata con un massimo di m 7,10.

E' ideale per lavori di imbiancatura e manutenzione ed è costruito in leggerissima lega di alluminio tubolare  $\varnothing$  42 mm con pioli zigrinati antiscivolo. Pochissimi componenti lo rendono leggero e facile da montare in pochi minuti e senza bisogno di attrezzi.

L'accesso ai piani può essere effettuato mediante le spalle della struttura eventi interasse gradini di 30 cm e la norma europea ne consente l'utilizzo come scala verticale incorporata senza bisogno di scalette interne inclinate. E' inattaccabile dalla ruggine ed è garantito per 5 anni.

- INGOMBRO: m 1,60x0,80
- DIMENSIONI PIANI C/BOTOLA IN WIREMES MULTISTRATO ZIGRINATO: m 1,40 x 0,60 (Kg 13,80) - Struttura in alluminio
- PESO BASE RICHIUDIBILE: kg 28
- ALTEZZA BASE RICHIUDIBILE: m 1,96
- ALTEZZA DI LAVORO BASE RICHIUDIBILE: m 3,00
- DISTANZA PIOLI ZIGRINATI: cm 30
- 4 RUOTE CON FRENO:  $\varnothing$  mm 125
- PORTATA: kg/m<sup>2</sup> 200 (comprese 2 persone)
- GARANZIA: 5 anni
- CORREDO: ogni trabattello è dotato di manuale ed etichette di istruzioni.
- Il manuale contiene il certificato del costruttore.
- Tutti i componenti sono marchiati con anno di fabbricazione e logo Svelt

**Packaging:** ogni modulo è imballato in unico pacco con descrizione e posizione corrispondente sul trabattello. Il rivenditore può facilmente individuare e consegnare i moduli corrispondenti all'altezza richiesta dal cliente, senza dover codificare, contare e controllare tutti i pezzi. Il prodotto esposto si presenta da solo per facilitarne la vendita.



Su richiesta: ancoraggio rapido regolabile facoltativo. Se Roller S viene ancorato le staffe stabilizzatrici non sono obbligatorie ma devono essere montate in caso di spostamento. (cod. AROLLERANCORAGGIO)

Portata 200 Kg/m<sup>2</sup> | GARANZIA 5 ANNI | ISO 9000 EN ISO 9606 | CONFORME D.Lgs. 81/08



Roller m 3,50 (Moduli A+B)

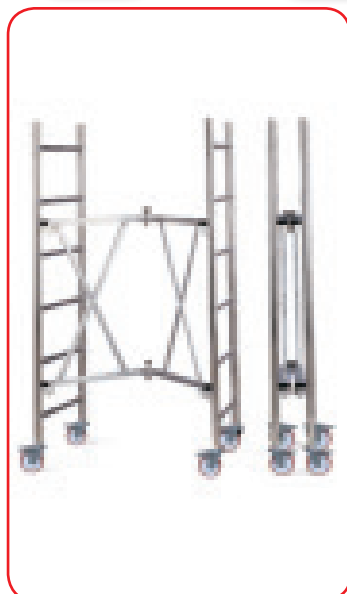

Roller è richiudibile passa attraverso porte standard



Roller m 1,96 (Modulo A) con kit staffe S1 in acciaio obbligatorie per conformità alla EN1004.1.2 e traversa orizzontale aggiuntiva

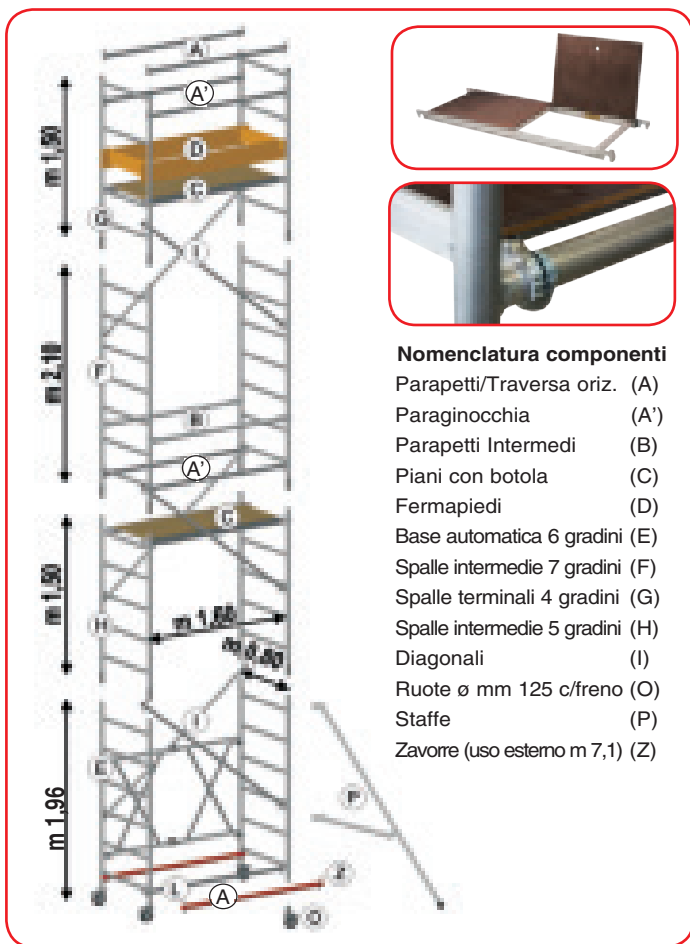

### Nomenclatura componenti

- Parapetti/Traversa orizz. (A)
- Paraginicchia (A')
- Parapetti Intermedi (B)
- Piani con botola (C)
- Fermapiedi (D)
- Base automatica 6 gradini (E)
- Spalle intermedie 7 gradini (F)
- Spalle terminali 4 gradini (G)
- Spalle intermedie 5 gradini (H)
- Diagonali (I)
- Ruote ø mm 125 c/freno (O)
- Staffe (P)
- Zavorre (uso esterno m 7,1) (Z)

### Componenti moduli

Questo trabattello adotta il sistema di montaggio dei parapetti A.L.B. (Attraverso La Botola) vedi pagina 7

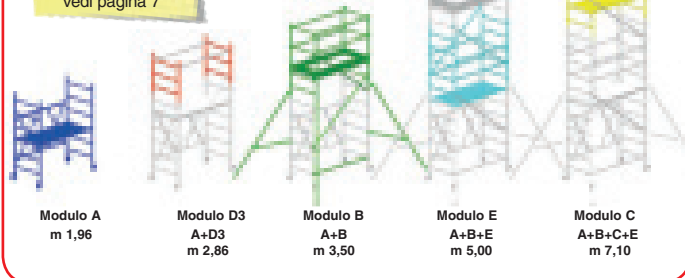

**Modulo A:** n. 1 modulo richiudibile (6 gr) dotato di n. 4 ruote girevoli Ø mm 125 con freno, n. 1 piano con botola.

**Modulo D3:** n. 2 spalle intermedie (3 gr) da legare con le traverse già incluse nei codici delle configurazioni in tabella (sia norma italiana che europea)

**Modulo B:** n. 2 spalle terminali (4 gr), n. 2 traverse diagonali, n. 2 parapetti rinforzati, n. 1 traversa orizzontale di base, n. 2 paraginicchia rinforzati, n. 1 set di 4 fermapiedi e (solo per Roller S) n.4 staffe stabilizzatrici.

**Modulo C:** n. 2 spalle intermedie (7 gr), n. 2 traverse diagonali, n. 4 traverse orizzontali (2 parapetti e 2 paraginicchia intermedi) e (solo per Roller S) n. 1 piano di passaggio con botola

**Modulo E:** n. 2 spalle intermedie (5 gr), n. 2 traverse diagonali, n. 4 traverse orizzontali (2 parapetti e 2 paraginicchia intermedi) e (solo per Roller S) n. 1 piano di passaggio con botola

MODULI In rosso i nuovi codici 2023	Altezza m	ROLLER Agganci a Vite		ROLLER S Agganci Rapidi	
		codice	kg	codice	kg
• Modulo A	1,96	AROLLERA	27,50	TROLLERS0	27,50
• Modulo D3* (da completare con traverse)	0,90	TROLLERD3	4,50	TROLLERSD3	4,50
• Modulo B (staffe incluse in Roller S)	1,50	TROLLER4B	18,80	TROLLERS4B	34,15
• Modulo E	1,50	TROLLER5E	13,60	TROLLERS5E	34,60
• Modulo C	2,10	TROLLER7C	16,00	TROLLERS7C	37,00

LISTINO ACCESSORI	codice	kg	codice	kg
• Zavorra Roller S uso esterno > m 7,10	cad.	-	TROLLER38	11,00
• Traversa diagonale aggiuntiva	TROLLER16	0,80	TROLLERS16	1,20
• Traversa orizzontale aggiuntiva (parapetto)	TROLLER37	1,25	TROLLERS35	1,48
• Modulo F (Kit 4 fermapiedi)	TROLLERFP	4,80	TROLLERSFP	4,80
• Modulo P (piano senza kit fermapiedi)	TROLLER0PL	9,00	TROLLERSPL	9,00
• Modulo PA (set 2 parapetti)	TROLLERPA	2,50	TROLLERSPA	2,96
• Modulo PB (set 2 paraginicchia intermedi)	TROLLERPB	3,00	TROLLERSPB	3,00
• Modulo S (set 4 staffe stabilizzatrici)	TROLLER0PS	11,20	TROLLERS0PS	13,24
• Modulo S1 (set 4 ministaffe acciaio Modulo A)	-	-	TROLLER49	6,00

- Modulo P:** n.1 piano con botola (senza fermapiedi)
- Moduli PA/PB:** n.2 parapetti/paraginicchia aggiuntivi
- Modulo F:** kit n.4 fermapiedi (2 lunghi, 2 corti).
- Modulo S/S1:** n.4 staffe stabilizzatrici
- Modulo Z:** n.4 zavorre per uso esterno a m 7,10



VIDEO di montaggio

In rosso i nuovi codici 2023			Diagonali/parapetti aggiuntivi inclusi n.	kit fermapiedi /Piani n.	ROLLER Norme Italiane D.Lgs.81/08			no	no	no	ROLLER S Norme Europee EN1004.1.2 (full optional)			Zavorre per uso esterno
Altezza al piano m	Altezza totale m	di lavoro m			Moduli Agganci a Vite	set 4 staffe standard	codice				Kg	kit fermapiedi /Piani n.	Moduli Agganci Rapidi	
0,96	1,96	2,96	-	0/1	A	no	AROLLER196	27	0/1	A+S1	mini	AROLLER196SN	33	
1,56	2,86	3,56	1/2	0/1	A+D3+PA	no	AROLLER286N	37,5	1/1	A+D3+S1+PA+F	mini	AROLLER286SN	50	
2,46	3,50	4,46	-	1/1	A+B	no	AROLLER350	46	1/1	A+B	si	AROLLER350SN	61	
3,36	4,40	5,36	1	1/1	A+B+D3	no	AROLLER440N	51	1/2	A+B+D3+P	si	AROLLER440SN	76	
3,96	5,00	5,96	-	1/1	A+B+E+S	si	AROLLER500	71	1/2	A+B+E	si	AROLLER500SN	96	
4,56	5,60	6,56	-	1/1	A+B+C+S	si	AROLLER560N	73,5	1/2	A+B+C	si	AROLLER560SN	99	
4,86	5,90	6,86	2	1/1	A+B+D3+E+S	si	AROLLER590N	77	1/2	A+B+D3+E	si	AROLLER590SN	103	
5,46	6,50	7,46	2	1/1	A+B+C+D3+S	si	AROLLER650N	79	1/2	A+B+C+D3	si	AROLLER650SN	105	
6,06	7,10*	8,06	-	1/1	A+B+C+E+S	si	AROLLER710	87	1/3	A+B+C+E	si	AROLLER710SN	133	
6,06	7,10	8,06	-	-	-	-	-	-	1/3	A+B+C+E+Z	si	AROLLER710SN	177	4

### NORMATIVE:

- Nei trabattelli ROLLER conformi alle norme europee UNIEN1004.1.2 i piani di passaggio possono essere usati senza fermapiede. L'ancoraggio non è obbligatorio.
- Se il piano di passaggio vengono usati per lavorare devono essere obbligatoriamente completati con il kit fermapiedi (vedi accessori Modulo F).
- Per ROLLER (D.Lgs.81/08) a partire da m 5,00 consigliamo di utilizzare piani di passaggio (moduli P+F) e parapetti aggiuntivi facoltativi (1 modulo PA+ 1 modulo PB ogni piano).
- Per ROLLER (D.Lgs 81/08) tutti i piani di lavoro intermedi aggiuntivi devono essere sempre corredati di kit fermapiede (modulo F) + 4 parapetti (1 modulo PA+ 1 modulo PB ogni piano).
- \*Avvertenza per l'acquisto moduli A+B+C+E (m 7,10): per uso esterno (presenza di vento) deve essere ancorato o acquistato con 4 zavorre (incluse nel codice AROLLER710SN).



VIDEO



Target+ è un trabattello costituito da una geniale combinazione tra 2 scale trasformabili e una serie di traverse che rendono la struttura rigida e stabile. Target+ può essere usato a diverse altezze ed ogni componente è utilizzabile a sé. Con l'acquisto di un solo prodotto si ottengono numerose possibilità di utilizzo ed è ideale per lavori di imbiancatura e manutenzione fino ad un'altezza di lavoro di m 4,15. È costruito in leggerissimo profilo di alluminio (mm 75x25x1,5) con traverse e parapetti in acciaio verniciato con polveri epossidiche. Pochi componenti lo rendono leggero, poco ingombrante da trasportare e facile da montare in pochi minuti e senza bisogno di attrezzi. Indicato per utilizzo domestico e "fai da te".

Una base optional con 4 ruote dotate di freno consente anche l'utilizzo professionale secondo il D.Lgs.81/2008.

- ALTEZZA TOTALE: max m 3,55
- ALTEZZA LAVORO: max m 4,50
- ALTEZZA PIANO: max m 2,51
- DIMENSIONI PIANI C/BOTOLA IN WIREMES MULTISTRATO ZIGRINATO: m 1,55x0,45 (kg 10)
- Struttura in alluminio - Posizionabile ogni cm 28
- INGOMBRO DI BASE: m 1,86x1,00
- DISTANZA/SPESSORE PIOLI: cm 28/mm30x30
- 2 RUOTE: Ø mm 100
- PORTATA: kg 150 (compresa una persona)
- PESO TOTALE: kg 48
- CORREDO: ogni trabattello è dotato di manuale ed etichette di istruzioni
- Il manuale contiene il certificato di conformità



**BASE IN ACCIAIO OPTIONAL:** Lunghezza cm 93 - 4 ruote Ø 100 con freno Peso totale Kg 9. Con l'uso della base il trabattello si alza di mm 85 rispetto allo standard.

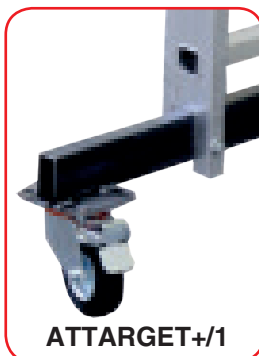

**ATTARGET+1**  
Base in acciaio optional dotata di 4 ruote con freno



Sistema di aggancio rapido delle traverse e dei parapetti

CONFORME  
D.Lgs.  
81/08



Altezza max a muro m 3,50



Altezza max a cavalletto m 2,10

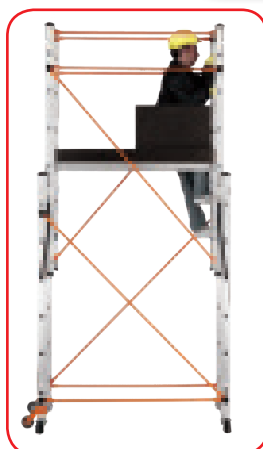

Salita e discesa attraverso la botola del piano

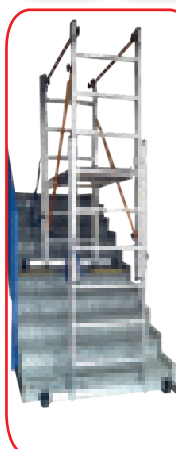

Utilizzabile zoppo su scalinate



Altezza Piano m 0,95  
Altezza di Lavoro m 3,00  
Altezza Totale m 2,15

**NORMATIVE E COLLAUDI:** Target+ è costruito in conformità al D.LGS81/2008 per l'utilizzo nei luoghi di lavoro. Il trabattello è stato sottoposto a test interni fra i quali test di portata e di ribaltamento, documentati e certificati per poterne dichiarare la conformità al D.Lgs.81/2008 come indicato dalla guida tecnica INAIL del 2022. La portata di Kg 150 è stata collaudata positivamente. Leggere il manuale per tutte le indicazioni di sicurezza.

Le due scale (2 tronchi x 7 pioli) che costituiscono Target+ sono utilizzabili sia in appoggio che a cavalletto (peso cad. Kg 11)

## Ancoraggio per trabattelli

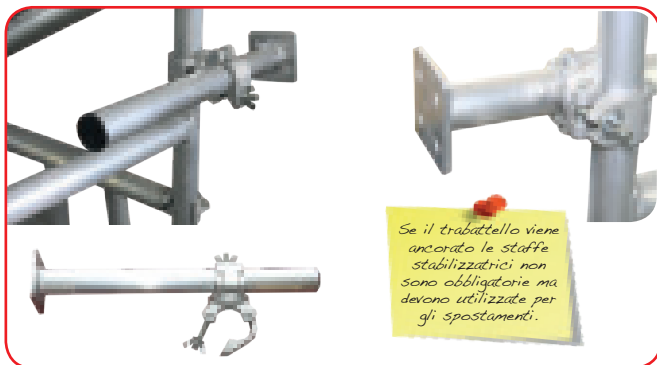

Ancoraggio universale per trabattelli con sezione montante massima da 50 mm. Ogni confezione è dotata di tubo scorrevole e morsetto girevole. Consigliamo 2 ancoraggi (uno per lato) ogni 2 piani (4 m). Ancoraggio facile da montare in pochi secondi. La piastra di appoggio è dotata di fori per il fissaggio con tasselli idonei (tipo/numero) a cura del cliente. Il tubo regolabile da 50 cm consente di superare eventuali ostacoli in facciata. **NORMATIVE:** La norma europea non è applicabile a trabattelli di altezza superiore a 8 metri all'esterno di edifici e 12 m all'interno di edifici. In questo caso è in vigore la norma italiana che obbliga all'ancoraggio ogni 2 piani. I trabattelli a norma europea non hanno obbligatorietà di ancoraggio.

(cod. TANCORAGGIO)



## Scalette interne



Scale in alluminio (Mod. Euro) dotate di ganci di sicurezza che le vincolano al trabattello per la salita all'interno. Adatte per i trabattelli Professional, Dingo, Cervino, Tempo Tech, Jolly.

Scala ad un tronco: distanza tra i piani m 2/2,2

Scala a e tronchi: distanza tra i piani regolabile da m 2,4 a m 3,6.

Il gancio di sicurezza impedisce il distacco accidentale della scala.

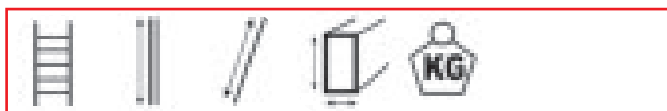

n.	m	m	mm	Kg	Cod.
1x8	2,2	2,2	57x27	4,0	STRAB001EN
2x8	2,2	3,6	57x27	7,8	STRAB002

A Norme Europee EN131 solo per utilizzo vincolato al trabattello

## Servotech

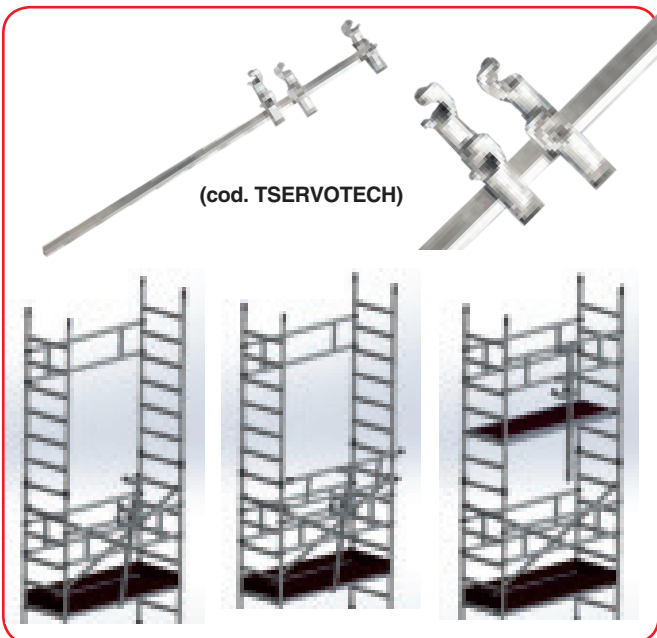

Nuovo accessorio che consente il montaggio/smontaggio in sicurezza dei parapetti di protezione stando con i piedi sul piano inferiore come indicato dalla norma europea EN1004.1. Montati i parapetti, l'operatore sale sul piano superiore in totale sicurezza protetto su tutti i lati.

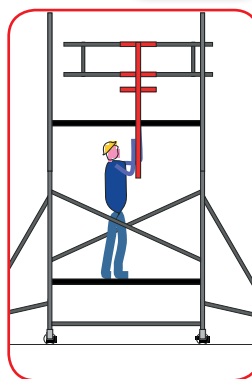

## Livellatore telescopico su ruote



Grazie al sistema telescopico, serve a livellare il trabattello consentendone lo spostamento in presenza di marciapiedi o leggero pendio. Rapido da montare e molto stabile, è costruito in acciaio, pesa Kg 12,5 ed è dotato di ruota Ø 200 mm con freno. Regolazione 50 cm. (In fase di lavoro si ha comunque l'obbligo di montare le 4 staffe stabilizzatrici).













Cod.  
TPROF017







CONFORME  
D.Lgs.  
81/08









MILLENNIUM				ROLLER			
CODICE	DESCRIZIONE	COMPONENTE	EURO	CODICE	DESCRIZIONE	COMPONENTE	EURO
TMILL050	apertura automatica di ricambio (solo per modulo A con base automatica dotata di sostegni)		COMPONENTI STRUTTURA	TMILL050	apertura automatica di ricambio (solo per modulo A con base automatica dotata di sostegni)		COMPONENTI STRUTTURA
TMILL015R	spalla base 6 pioli Modulo A			TMILL045R	spalla base 6 pioli Modulo A		
TMILL043R	spalla terminale 5 pioli modulo B			TROLLER35R	spalla terminale 4 pioli modulo B		
TMILL019R	spalla intermedia 7 pioli modulo C			TROLLER40R	spalla intermedia 5 pioli modulo E		
TMILL042R TMILL029R	spalla 2 pioli modulo D2 spalla 3 pioli modulo D3			TROLLER29R	spalla intermedia 3 pioli modulo D3		
TMILL016	diagonale			TROLLER19R	spalla intermedia 7 pioli modulo C		
TMILLS16	diagonale aggancio rapido S			TROLLER16	diagonale		
TMILL037	parapetto			TROLLERS16	diagonale aggancio rapido S		
TMILL035	parapetto aggancio rapido S			TROLLER37	parapetto		
TMILLS21	Millenium S - set protezione (2 parapetti + 2 paraginocchia)			TROLLERS35	parapetto aggancio rapido S		
TMILLS13	telaio di base modulo A			TROLLERS21	Roller S - set protezione (2 parapetti + 2 paraginocchia)		
TMILL012	1 elemento corto di base modulo B			TROLLER38	zavorra		
TMILL038	zavorra			AROLLERRUOTA	ruota Ø 125 mm con freno		
TMILL031	1 livellatore			TROLLER33	staffa stabilizzatrice		
AMILLRUOTA	ruota Ø 125 mm con freno			TROLLER48	mini staffa stabilizzatrice acciaio		
TMILL033 TMILL048	staffa stabilizzatrice mini staffa stabilizzatrice acciaio			TROLLERS0PS	kit 4 staffe Roller S		
TMILL034	prolunga della staffa			TROLLER34	prolunga della staffa		
TMILL0PL	piano con botola		TROLLER0PL	piano con botola			
597/B	kit fermapiEDE completo		TROLLERFP	kit fermapiEDE completo			
CONFMILLA	kit viteria modulo A millenium		CONFROLLP1	kit viteria modulo B roller			
CONFMILLB	kit viteria modulo B millenium		CONFROLLD	kit viteria modulo D roller			
CONFMILLBS	kit viteria modulo B millenium S		CONFROLLE	kit viteria modulo C roller			
CONFMILLC	kit viteria moduli C/E millenium		CONFROLLBS	kit viteria moduli B e D roller S			
CONFMILLD	kit viteria moduli C/D millenium S		CONFMILLCS	kit viteria modulo C roller S			

TARGET			
CODICE	DESCRIZIONE	COMPONENTE	EURO
TTARGETFERMAPIE	fermapiede completo		
TTARGETPIANOLAV	piano lavoro con con botola		
TTARGETPIEDI	2 piedi stabilizzatore		
TTARGETRUOTE	2 ruote Ø 100 mm		
TTARGETSCALE	scala completa a 2 tronchi		
TTARGETSTABILIZ	stabilizzatore		
TTARGETTAPPOBASE	tappo di base		
TTARGETTAPPOFIN	tappo finale		
TTARGETTRAVDIAG	diagonale		
TTARGETTRAVORIZ	orizzontale		
TTARGETTRAVPROT	traversa ringhiera di protezione		
TTARGETVITERIA	kit viteria		

COMPONENTI VARI

GENIUS			
CODICE	DESCRIZIONE	COMPONENTE	EURO
TGENI015	fisarmonica di chiusura		
TGENI020	piano lavoro		
TGENI900	corrimano		
TGENI901	spalla con ruote		
TGENI902	spalla con tappi		

COMPONENTI VARI

MAGO			
CODICE	DESCRIZIONE	COMPONENTE	EURO
TMAGO061	spalla con piedini		
TMAGO062	spalla con ruote		
TMAGO063	piano di lavoro		
TMAGO064	traversa orizzontale		
TMAGO065	traversa diagonale		
TMAGO066	gradino ad innesto		

COMPONENTI VARI



Gli ingegneri Svelt, grazie ai numerosi anni di esperienza, sono in grado di risolvere qualsiasi esigenza di accesso in quota e di offrire soluzioni veloci, sicure e comode, fornendo progetto e realizzazioni su misura. All'interno dell'azienda vi sono aree e spazi dedicati al montaggio delle strutture speciali e alla simulazione delle varie configurazioni, allo scopo di verificare quanto realizzato secondo progetto ed esigenze del cliente. Le piattaforme possono essere in acciaio o alluminio fisse o telescopiche ad elevazione elettrica, elettroidraulica o manuale/meccanica in base alle esigenze del committente. Tutte le macchine vengono testate ed accompagnate da Marchio CE, Certificati, Manuale d'uso e manutenzione Etichette di attenzione, riconoscimento e istruzione

Per richieste sui prodotti su misura scrivere a: [preventivi@svelt.it](mailto:preventivi@svelt.it)

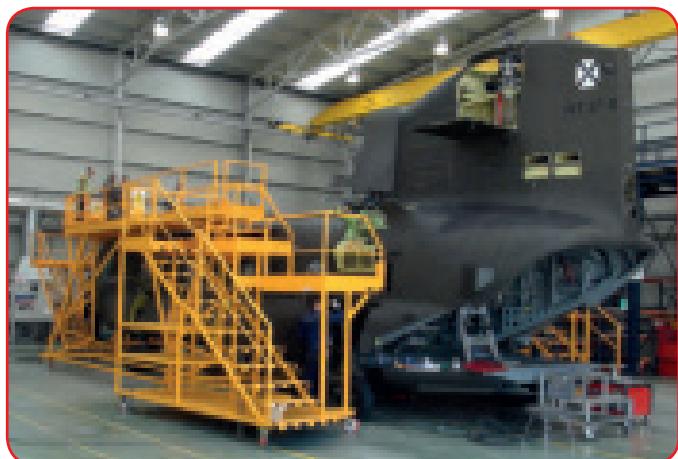
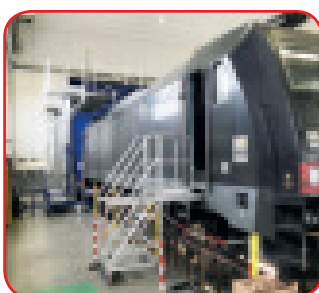
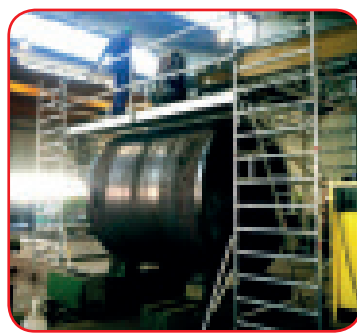
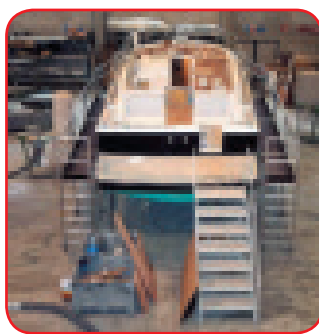
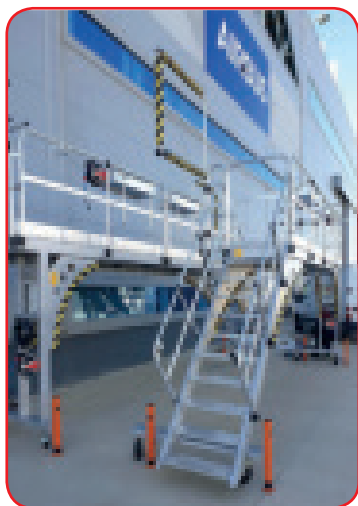

## Mago S



TMAGOS06



CONFORME  
D.Lgs.  
81/08



Piolo estraibile per la salita  
comoda dell'operatore

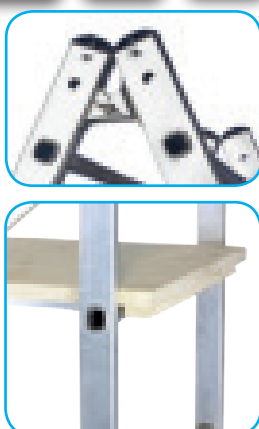

Piano in legno con  
rinforzi in alluminio

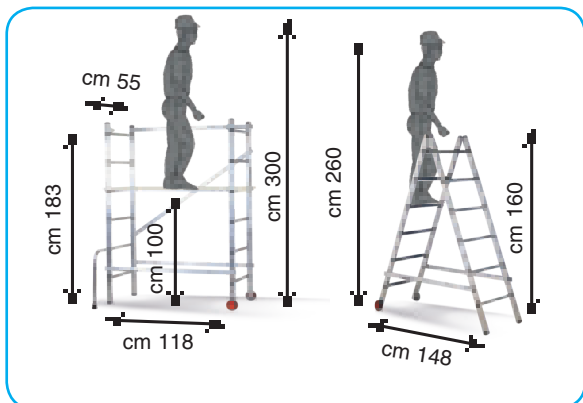

**NORMATIVE E COLLAUDI:** Mago è costruito in conformità al D.LGS81/2008 per l'utilizzo nei luoghi di lavoro (pur essendo progettato per uso domestico). Il trabattello è stato sottoposto a test interni fra i quali test di portata e di ribaltamento, documentati e certificati per poterne dichiarare la conformità al D.Lgs.81/2008 come indicato dalla guida tecnica INAIL del 2022. La portata di Kg 100 è stata collaudata positivamente. Leggere il manuale per tutte le indicazioni di sicurezza.

Piccolo trabattello concepito per utilizzo leggero, domestico e per il "fai da te". Trasformabile in scala, è costruito in leggerissimo alluminio e completamente smontabile. Si sposta con estrema facilità tramite le rotelle in PVC e passa attraverso porte standard e corridoi.

Può essere utilizzato in 3 posizioni.

- Piccolo trabattello (altezza di lavoro m 3)
- Scala singola da 6 pioli (altezza di lavoro m 2,8)
- Scala a cavalletto (altezza di lavoro m 2,6)

Con l'aggiunta della Prolunga Optional può inoltre essere utilizzato in altre 3 posizioni:

- Scala a cavalletto con guardacorpo (altezza di lavoro m 3,6)
- Trabattello zoppo su scalinate
- Scala a cavalletto zoppa su scalinate
- Prolunga Optional: **Cod. TMAGO067**

- INGOMBRO BASE: m 1,18x0,55, peso Kg 12
- PORTATA: kg 100 (compresa 1 persona)
- PROFILO: mm 50 x 20
- DIAMETRO RUOTE IN PVC: mm 100 + 2 tamponi in pvc
- PASSO PIOLI: cm 28
- ALTEZZA MAX DI LAVORO: m 3,00
- PIANO: in legno con longheroni di rinforzo in alluminio.  
(ingombro utile cm 107 x 50)
- CORREDO: manuale ed etichette di istruzioni.
- Imballo in termoretraibile con poster.



MAGO E'  
TRASFORMABILE:  
6 PRODOTTI  
IN 1



VIDEO

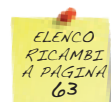

Mago trasformato in scala doppia



Mago con prolunga optional  
(posizione a scala con guardacorpo)



Mago con prolunga optional per  
scalinate (posizione a trabattello)



Mago con prolunga optional per  
scalinate (posizione a scala)



TSKY



CONFORME  
D.Lgs.  
81/08

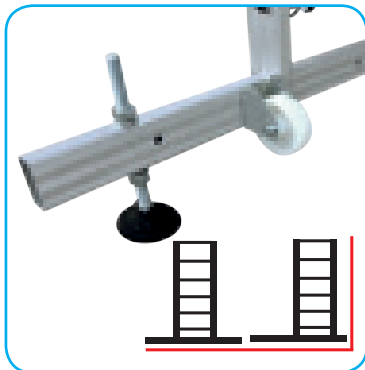

Trabattello in alluminio concepito per utilizzo professionale leggero e per il fai da te. È prodotto in leggerissima lega di alluminio con sezione mm 60x25x1,3 con pioli zigrinati antisdrucchiolo ribordati ai montanti (sezione pioli mm 28x28x1,2). Bastano pochi minuti per montarlo e posizionarlo per il lavoro. Ideale per artigiani ed appassionati del fai da te. Piano in legno verniciato con struttura in alluminio dotata di ganci di sicurezza per il fissaggio ai pioli e gancio antivento. Botola passauomo. Dotato di 2 allargatori antiribaltamento (sez. mm 60x25x1,3) che possono essere montati disassati rispetto al trabattello in modo da avere il trabattello molto vicino al muro. Dotato di 2 ruote ø 80 mm per un comodo spostamento su terreni piani e livellati. Dotato di 4 livellatori sulla base per lavorare anche in presenza di dislivelli. Dotato di staffa di ancoraggio al muro che evita l'uso della zavorra.

- INGOMBRO BASE: m 1,31x1,51, peso totale Kg 42
- ALTEZZA MAX TOTALE m 3,91
- ALTEZZA MAX AL PIANO m 2,73
- ALTEZZA MAX DI LAVORO m 4,73
- LARGHEZZA SCALA DI SALITA m 0,57
- DIMENSIONI DI TRASPORTO m 0,56x0,28x2,07
- DIMENSIONI UTILI PIANO DI LAVORO: m 1,35x0,60
- PIANO: struttura alluminio (mm 60x26)/piano compensato (mm 9)
- PASSO PIOLI ZIGRINATI: cm 30 - PORTATA PIOLO Kg 150
- 2 RUOTE: ø 80 + 4 LIVELLATORI REGOLABILI (8 cm)
- PORTATA MAX: Kg 200/m<sup>2</sup>
- PORTATA MAX TOTALE: Kg 160 (compresa 1 persona)
- CORREDO: ogni trabattello è dotato di manuale ed etichette di istruzioni.
- Imballo in termoretraibile

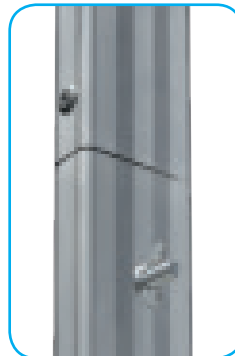

Sistema di fissaggio moduli con vite e galletto

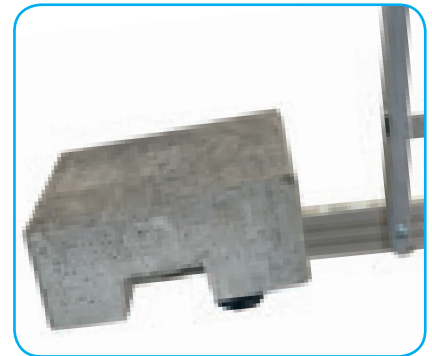

Blocco di zavorra da 20 Kg che si innesta sul vitone (vedi tabella). Cad. Euro 30,00

### N. BLOCCHI ZAVORRA NECESSARI

in base all'altezza del piano di lavoro  
 m 0 - 1,25 = 20  
 m 1,25 - 1,80 = 30  
 m 1,80 - 2,35 = 40  
 m 2,35 - 2,75 = 50



2 staffe di ancoraggio al muro incluse. Se si usa l'ancoraggio al muro la zavorra non è necessaria.



Modulo base montato ad un'altezza di m 2 (altezza di lavoro m 3,00)

Dotato di 2 ruote ø mm 80 e 4 livellatori regolabili (cm 8). Gli allargatori sono dotati di fori aggiuntivi per essere montati sia in posizione centrale che disassata per avvicinare il trabattello al muro. Le traverse vengono fissate ai pioli con viti e galletti

**NORMATIVE E COLLAUDI:** Costruito in conformità al D.LGS81/2008 per l'utilizzo nei luoghi di lavoro. Certificato con le norme europee EN1004 del 2005 ancora in vigore per questo prodotto. È stato sottoposto a test interni fra i quali test di portata e di ribaltamento, documentati e certificati per poterne dichiarare la conformità al D.Lgs.81/2008 come indicato dalla guida tecnica INAIL del 2022. La portata è stata collaudata positivamente. Leggere il manuale per tutte le indicazioni di sicurezza.

### Genius



TGENI010



CONFORME  
D.Lgs.  
81/08



Piccolo trabattello per lavori a bassa quota ad uso domestico e hobbistico realizzato in acciaio verniciato con polveri epossidiche (tubo maggiorato Ø 32 mm). Una volta smontato il piano e i parapetti, si chiude e si apre a fisarmonica. E' completamente smontabile e dotato di nottolini per un montaggio più veloce. Prodotto di prima qualità per clienti molto esigenti.

#### CARATTERISTICHE TECNICHE

- PESO: kg 20 (compreso un ripiano)
- ALTEZZA: m 1,75 - INGOMBRO: m 1,30 x 0,60
- TAMPONI in P.V.C.
- IMPALCATO: armatura in acciaio con piano in legno cm 118 x 40
- RUOTE in nylon
- IMBALLO in termoretraibile -
- INGOMBRO DI TRASPORTO m 1,60 x 0,60 x 0,10 (m<sup>3</sup> 0,13)
- MONTANTI in tubo di acciaio tondo Ø mm 32
- CORREDO: ogni trabattello è dotato di manuale ed etichette di istruzioni.

ELENCO  
RICAMBI  
A PAGINA  
63



Chiuso è pratico da trasportare

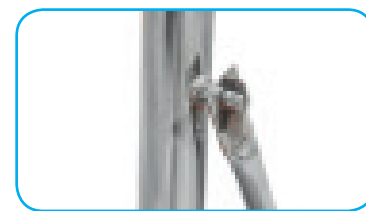

Nottolini saldati per montaggio rapido



VIDEO

**NORMATIVE E COLLAUDI:** Genius è costruito in conformità al D.LGS81/2008 per l'utilizzo nei luoghi di lavoro (pur essendo progettato per uso domestico). Il trabattello è stato sottoposto a test interni fra i quali test di portata e di ribaltamento, documentati e certificati per poterne dichiarare la conformità al D.Lgs.81/2008 come indicato dalla guida tecnica INAIL del 2022. La portata è stata collaudata positivamente. Leggere il manuale per tutte le indicazioni di sicurezza.

### Ciao



TCIAO



CONFORME  
D.Lgs.  
81/08



Piccolo trabattello per lavori a bassa quota ad uso domestico e hobbistico realizzato in acciaio verniciato con polveri epossidiche (tubo Ø 30 mm). E' completamente smontabile. Prodotto di primo prezzo.

#### CARATTERISTICHE TECNICHE

- PESO: kg 16 (compreso un ripiano)
- ALTEZZA: m 1,42
- INGOMBRO: m 1,44 x 0,62
- TAMPONI in P.V.C.
- PIANO DI LAVORO: in legno con armatura in alluminio
- DIMENSIONI PIANO DI LAVORO: mm 1245x355
- RUOTE in nylon
- IMBALLO in termoretraibile (m<sup>3</sup> 0,1)
- MONTANTI: tubo acciaio tondo Ø mm 30
- CORREDO: ogni trabattello è dotato di manuale ed etichette di istruzioni.



Piano in legno con armatura in alluminio

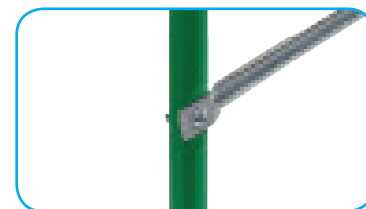

Viti di fissaggio traverse

**NORMATIVE E COLLAUDI:** Ciao è costruito in conformità al D.LGS81/2008 per l'utilizzo nei luoghi di lavoro (pur essendo progettato per uso domestico). Il trabattello è stato sottoposto a test interni fra i quali test di portata e di ribaltamento, documentati e certificati per poterne dichiarare la conformità al D.Lgs.81/2008 come indicato dalla guida tecnica INAIL del 2022. La portata è stata collaudata positivamente. Leggere il manuale per tutte le indicazioni di sicurezza.

# RAMPE ALTA PORTATA alluminio



Optional:  
gomma per  
cingolati

Costruite in estruso di alluminio nervato ad altissima resistenza meccanica. Permettono di sostenere carichi fino a 9.500 Kg.

Ideali per il carico delle piattaforme aeree e di altri macchinari.

Dotate di staffe di aggancio sugli automezzi. Non idonee per i cingolati.

Nel caso di necessità di utilizzo con cingoli contattare la sede per applicazioni optional.

Prodotto costruito rispettando i requisiti di sicurezza.

Il carico di verifica, per quanto concerne la portata delle rampe da carico, è stato condotto considerando che l'interasse del veicolo da caricare abbia il valore minimo di 1.400 mm (eccetto per i modelli AL, BL, CL, DL, EL dove l'interasse ha valore minimo di 1.000 mm).



D.lgs. 206/2005  
CODICE DEL  
CONSUMO

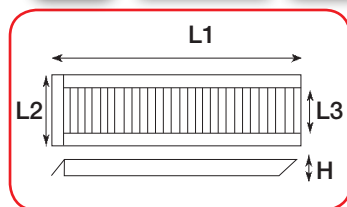

TIPO	L1 cm	Portata la coppia kg	H cm	L3 cm	L2 cm	Peso cad kg	cod.
ALsb***	180	1.600	7,5		35	13,0	RAMPAAL1
BLsb***	220	1.600	7,5		35	15,0	RAMPABL1
CLsb***	260	1.000	7,5		35	17,0	RAMPACL1
DLsb***	300	800	7,5		35	20,0	RAMPADL1
ELsb***	360	600	7,5		35	23,0	RAMPAEL1
O*	260	2.200	10,5	30	37	21,0	RAMPAO00
C*	300	1.800	10,5	30	37	24,0	RAMPAC00
B*	360	1.700	10,5	30	37	28,2	RAMPAB00
C2*	360	2.200	10,5 R**	30	37	30,0	RAMPAOC2
A*	400	1.400	10,5	30	37	31,2	RAMPAAO0
B2*	400	1.600	10,5 R**	30	37	33,0	RAMPAOB2
P*	460	1.200	10,5	30	37	39,0	RAMPAP00
Q*	250	5.000	13,5	32	41	25,0	RAMPAQ00
G*	300	4.000	13,5	32	41	31,0	RAMPAG00
E*	350	3.300	13,5	32	41	36,5	RAMPAE00
D*	400	2.800	13,5	32	41	40,4	RAMPAD00
L*	300	5.400	15,0	40	50	47,0	RAMPAL00
H*	360	4.960	15,0	40	50	48,5	RAMPAH00
F*	400	4.000	15,0	40	50	53,4	RAMPAF00
S*	450	3.000	15,0	40	50	58,5	RAMPAS00
T*	300	9.320	20,0	40	52	50,0	RAMPAT00
N*	360	8.500	20,0	40	52	58,0	RAMPAN00
M*	400	7.060	20,0	40	52	66,0	RAMPAM00
U*	460	6.000	20,0	40	52	74,0	RAMPAU00

Largh. maggiorata o gommate x cingolati	L1 cm	Portata la coppia kg	H cm	L3 cm	L2 cm	Peso cad kg	
TL*	300	8.500	20,0	50	62	53,0	RAMPATL0
NL*	360	8.000	20,0	50	62	63,0	RAMPANL0
ML*	400	7.000	20,0	50	62	72,0	RAMPAML0
IL*	460	6.000	20,0	50	62	79,0	RAMPAIL0

\* = modelli disponibili anche senza bordo (stesso prezzo) - \*\* R = rinforzato - \*\*\*sb = senza bordo

Formula per la valutazione della lunghezza in sicurezza delle rampe per il carico su camion di piattaforme aeree o altre attrezzature

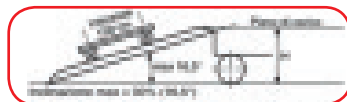

$$\text{Lungh. Rampa} = \frac{H \times 100}{30}$$

**Definizioni:**

**H Piano di carico:** esatta altezza da terra del piano dell'automezzo utilizzato

**Pendenza:** pendenza di sicurezza massima consigliata oltre la quale si rischia il ribaltamento (30%)

**Esempio:**

Altezza pianale 0,90 m

Inclinazione max 30%

Lunghezza delle rampe risulta:  
(0,9:30)x100 = 3,00 m

**N.B.**

Per le piattaforme aeree ed altri macchinari sono necessarie rampe senza bordo interno.

I modelli in verde sono prodotti su richiesta con tempi di produzione di circa 5 gg. lavorativi.

A richiesta modelli con larghezza speciale o con gomma per cingolati in ferro (richiedere preventivo)

# RAMPE LEGGERE

alluminio



D.Lgs.  
206/2005  
CODICE DEL  
CONSUMO

CNR-DT  
208/2011  
EN 1999



RICHIEDI ANCHE IL  
CATALOGO PEDANE  
E MONORAMPE

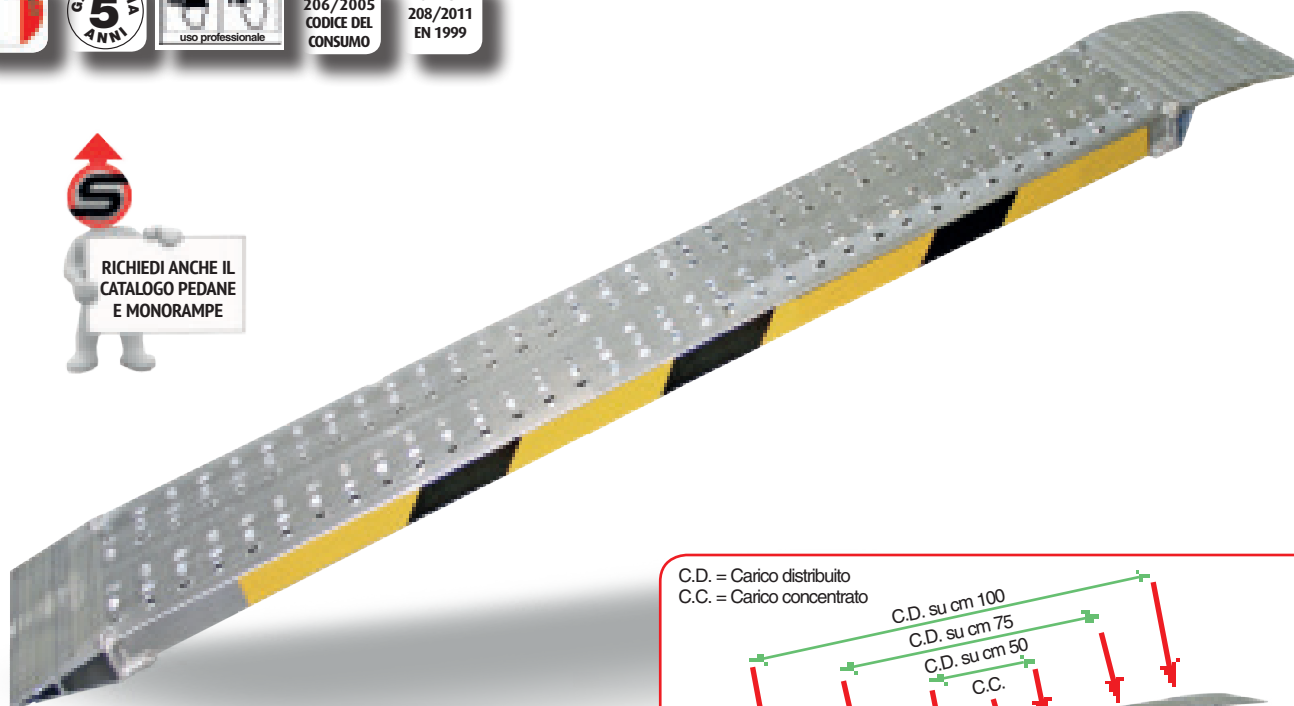

C.D. = Carico distribuito  
C.C. = Carico concentrato

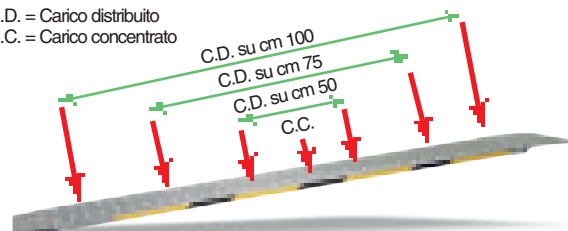

Rampe leggere senza bordo. Il profilo con altezza 35 mm consente di costruire una serie di rampe molto leggere e comode per il carico scarico di piccoli mezzi. La bugnatura antiscivolo garantisce la massima aderenza ai mezzi. Le rampe pieghevoli da 1,5 - 2,0 e 2,5 metri sono ideali per i piccoli automezzi che possono trasportarle facilmente. Perfette per moto, camper, furgoni, hobby, giardinaggio, macchine per la pulizia, edilizia, quad, ecc.

- Struttura in alluminio estruso rinforzato
- Piano di calpestio in alluminio bugnato antiscivolo
- Testa rampa con foro centrale per fissare la rampa al veicolo
- Coda rampa con profilo triangolare per agevolare la salita dei mezzi

N.B.: è severamente vietato utilizzare mezzi con larghezza ruota maggiore di 20 cm in quanto potrebbe inficiare la portata della rampa. In caso di ruote larghe richiedere preventivo per rampe doppie da 40 cm

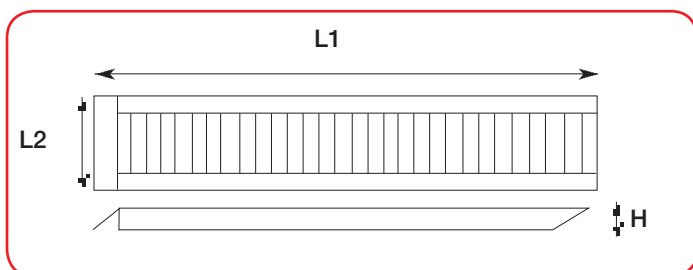

## Rampa pieghevole

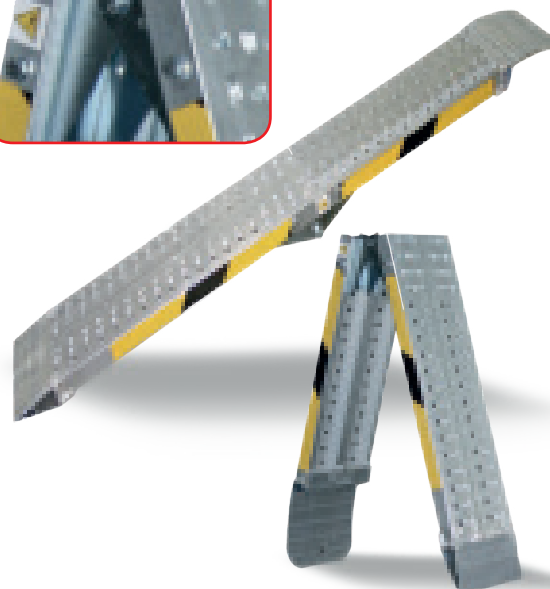
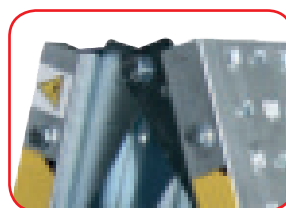

TIPO	L1 cm	carico conc.	Portata coppia Kg			H cm	L2 cm	Peso cad kg	Cod. cad.
			passo 50 cm	passo 75 cm	passo 100 cm				
<b>RAMPE FISSE</b>									
RL 15	150	522	756	936	1.048	3,5	20	4,0	RLFISSA15
RL 20	200	357	472	548	648	3,5	20	5,0	RLFISSA20
RL 25	250	250	316	356	400	3,5	20	6,0	RLFISSA25
RL 30	300	175	216	240	264	3,5	20	8,0	RLFISSA30
<b>RAMPE PIEGHEVOLI</b>									
RLP15	150	389	570	700	780	3,5	20	5,0	RLPIEGHEVOLE15
RLP20	200	289	384	440	520	3,5	20	6,5	RLPIEGHEVOLE20
RLP25	250	229	292	328	364	3,5	20	7,5	RLPIEGHEVOLE25



**Espositore per negozi**  
Espositore da interni in  
acciaio e dotato di 4 ruote.

# ELEVATORE in Alluminio per Materiali, Pannelli e Mobili



VIDEO

MACCHINARIO  
NON SOGGETTO A  
DICHIARAZIONE  
INAIL E VERIFICA  
PERIODICA



Richiedi il tuo  
**PREVENTIVO  
GRATUITO**



Di facile montaggio ed applicazione, è concepito per sollevare materiali di ogni tipo come lastre, porte, pacchi, sabbia, cemento, tegole ecc., per una portata massima di Kg 200. La struttura è costituita da elemento di base portante il gruppo di sollevamento, da elementi intermedi disponibili con lunghezze pari a 0,5, 1,0 e 2,0 m in numero sufficiente a raggiungere l'altezza desiderata (sviluppo massimo pari a 24 m) e da elemento terminale portante la carrucola di rinvio fune sollevamento carrello. L'elemento terminale può essere lineare oppure curvo, regolabile da 25° a 45° per facilitare le operazioni di scarico del materiale sollevato. I singoli elementi sopra descritti sono realizzati interamente in alluminio e costituiti da due profilati a "C" collegati fra loro a mezzo di tubi quadri posti ad interasse pari a 500 mm. Il collegamento tra i vari elementi è realizzato a mezzo di bulloni e golfari oltre a fazzoletti di rinforzo fissati all'estremità inferiore di ciascun elemento, che in fase di montaggio vanno ad inserirsi all'estremità superiore dell'elemento sottostante. Una targhetta metallica indica le altezze, le inclinazioni e, di conseguenza, i carichi massimi trasportabili. La motorizzazione ed il sistema frenante sono indicati anche per i traslochi essendo in grado di evitare contraccolpi ai mobili.

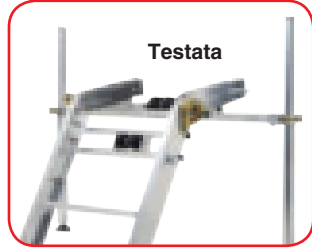

**Testata**  
Curva con cavalletto di sostegno  
Kg15 (25°/45°)  
in alluminio

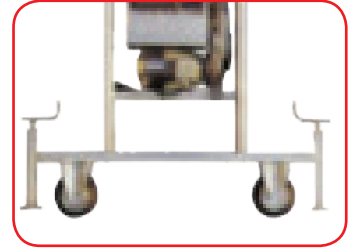

Ruote per lo  
spostamento laterale  
Telaio in alluminio



Porta tegole  
telaio in alluminio  
Kg 15 (cm 54x37x82)



Prolunghe (larghezza cm 66)  
m 2,00 kg 12,60 - m 1,00 kg 6,76  
m 0,50 kg 4,10



Piano girevole x traslochi con  
sponde ribaltabili e telaio alluminio  
(non compatibile con curva)  
Aperto cm 178x100x35  
Chiuso cm 60x40 - Kg 43,5



Piano a inclinazione variabile  
Sponde ribaltabili - telaio in alluminio  
(non compatibile con la curva)  
Chiuso cm 69x69x27 - Kg 24



Porta lastre/pannelli  
Kg 25 (cm 40x150x100)  
(compatibile con la curva)  
Telaio in alluminio

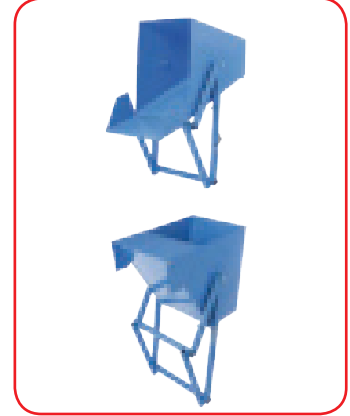

Benna ribaltabile litri 120 Kg 30  
(non compatibile con la curva)

La struttura dell'elevatore raggiunti gli 8 m di estensione, deve essere vincolata a mezzo di rompitratta telescopici. Il carrello di sollevamento è costituito da telaio montato su 4 rotelle di traslazione e freno meccanico di sicurezza che permettono allo stesso di scorrere verticalmente vincolato ai profilati a "C"; su esso è montato l'accessorio adatto al tipo di materiale da sollevare. Il gruppo motore e l'inverter sono asportabili e montati su comodo carrellino a 2 ruote. Motore elettrico monofase autofrenante 230V/50Hz da 1.1 KW con potenza assorbita di A 9.00. Motoriduttore composto da un motore con freno elettrico, da un riduttore ad ingranaggi a bagno d'olio, da un tamburo avvolgicavo con 50 mt. di cavo di acciaio in dotazione e sistema anti detensione del cavo stesso. Quadro comandi di ridotte dimensioni con attacchi volanti a bassa tensione con pulsantiera di azionamento a tre comandi munita di cavo elettrico da mt. 3.



**ROMPITRATTA DI BASE (telescopico):** in acciaio zincato, obbligatorio per altezze superiori a 8 m  
Peso Kg 7,60  
Chiuso cm 270 - sfilato cm 490



motore smontabile



base dotata di rotelle per il trasporto



BASE MOTORE: altezza m 1,80



**ROMPITRATTA INTERMEDIO (telescopico):** in acciaio zincato obbligatorio per altezze superiori a 16 m  
Peso Kg 5,30  
Chiuso cm 223 - sfilato cm 373



pulsantiera smontabile



piede snodato

**DOTATA DI INVERTER SIEMENS A 3 VELOCITA':** Più è leggero il carico, più l'elevazione è rapida!

- 1) 200 Kg di portata = 34 m al minuto
- 2) 150 Kg di portata = 38 m al minuto
- 3) 120 Kg di portata = 40 m al minuto

**Dotata di blocco di sovrapposizione.**

*N.B.: L'inverter SIEMENS funziona con differenziali che hanno sensibilità a partire da 0,3 (impianti industriali). Per utilizzo in abitazioni private verificare dove si trova la presa "ORIGINE" con sensibilità 0,3 a cui attaccarsi con una prolunga.*

Altezza totale m	5,80	7,80	9,80	11,80	13,80	15,80	17,80	19,80	21,80	23,80
Peso Kg	106	115	124	133	142	151	160	169	178	187
Base Motore m 1,80	1	1	1	1	1	1	1	1	1	1
Prolunga m 2,00	2	3	4	5	6	7	8	9	10	11
Rompitratta di base	NO	NO	SI	SI	SI	SI	SI	SI	SI	SI
Rompitratta intermedio	NO	NO	NO	NO	NO	NO	SI	SI	SI	SI

TTEMPR20R



D.Lgs. 206/2005  
CODICE DEL  
CONSUMO

## Passaggio Protetto per traslochi

Sistema di protezione e di passaggio in zone con pericolo di caduta oggetti (traslochi) o lavori in quota. Rapidissimo da montare è inattaccabile dalla ruggine. Offre la massima produttività in assoluta sicurezza.

E' costituito da soli 6 componenti facili da trasportare che possono essere montati in pochi minuti da un solo operatore. Metà della struttura infatti è già premontata e basta aprirla per metterla in opera. Apertura e chiusura sono consentite da 2 cerniere in alluminio a bloccaggio rapido.

### CARATTERISTICHE TECNICHE

Lunghezza passaggio protetto: modulare da m 2,00 - Kg 61  
Più moduli possono essere collegati in successione per un passaggio protetto lungo m 4,00/6,00/8,00/ ecc.

Altezza utile passaggio: m 2,00

Larghezza passaggio interno: m 1,05  
(larghezza netta entrata e uscita m 0,87)

Diametri 4 ruote: mm 125 dotate di freno a pedale  
Gambe regolabili per marciapiedi: cm 15 - 40 - 70

### Plus del nostro Passaggio Protetto:

- 1) In alluminio riparabile in caso di rottura e più leggero da maneggiare e caricare
- 2) Lunghezza dei piani di protezione di 2 m comodi da trasportare
- 3) Richiudibile e modulare è veloce da montare
- 4) Collaudato e conforme alle norme vigenti

*N.B. il Passaggio protetto Tempo non è né un trabattello né un ponteggio e non è progettato per sostenere persone. E' vietato salirvi.*



PREMONTATO VA  
SOLO APERTO  
(MONTAGGIO RAPIDO)

ULTRALEGGERO  
CON BASE  
APRIBILE

COLLAUDATO E  
PROGETTATO PER  
TRASLOCATORI



I Super Carrelli Professionali Svelt della serie Super Up sono dotati di ruote piene antiforatura con portata di 295 Kg cad. e sempre gonfie. Se il carrello rimane inutilizzato per tanto tempo l'operatore lo troverà comunque perfettamente funzionante e pronto all'uso. Inoltre gli spessori dei telai di tutti i Super carrelli sono maggiorati per un prodotto di grande resistenza e durata per clienti che li utilizzano in modo intensivo e con carichi rilevanti.

## Superlift Pro

ruote piene antiforatura



D.Lgs. 206/2005 CODICE DEL CONSUMO



VIDEO



CARSUPERLIFTPRO

**Carrello saliscale con superportata dinamica.** Carrello professionale in acciaio verniciato con polveri epossidiche. Ideale per utilizzo su gradinate o scale che supera agevolmente tramite 6 ruote rotanti in gomma piena  $\varnothing$  150 mm. Dotato di pedana ribaltabile maggiorata. Telaio esterno rinforzato mm 30x1,5. Rinforzi telaio interno in tubolare mm 25x1,5.

- Materiale: acciaio
- Colore: grigio RAL 9006
- 6 Ruote: piene antiforatura
- Mozzo in ferro: foro passante
- Verniciatura: epossidica
- Struttura: telaio con profilo maggiorato e rinforzo interno aggiuntivo
- Pedana: maggiorata/rinforzata + richiudibile
- Portata strutturale: 200 kg (saliscale) e 280 kg (utilizzo standard)

Ax	B	Kg	max	mm	Kg
500x1320	max 470	280	30	150x40	23,50

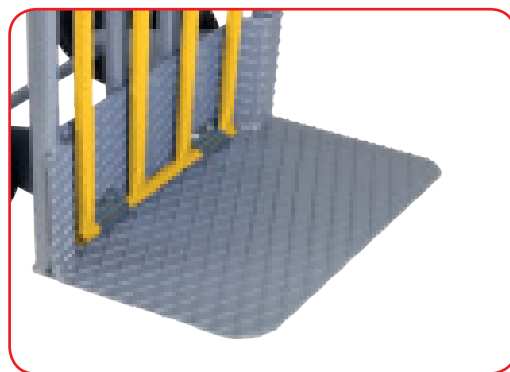
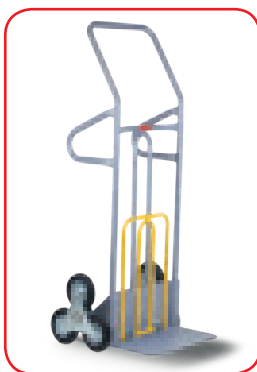

## Superlift S

ruote piene antiforatura



D.Lgs. 206/2005 CODICE DEL CONSUMO



CARSUPERLIFTS

**Carrello saliscale con superportata dinamica.** Carrello professionale in acciaio verniciato con polveri epossidiche. Ideale per utilizzo su gradinate o scale che supera agevolmente tramite 6 ruote rotanti in gomma piena  $\varnothing$  150 mm. Dotato di pedana fissa e telaio esterno rinforzato mm 30x1,5. Rinforzi telaio interno in tubolare mm 25x1,5.

- Materiale: acciaio
- Colore: grigio RAL 9006
- 6 Ruote: piene antiforatura
- Mozzo in ferro: foro passante
- Verniciatura: epossidica
- Struttura: telaio con profilo maggiorato e rinforzo interno aggiuntivo
- Pedana: maggiorata/rinforzata + richiudibile
- Portata strutturale: 200 kg (saliscale) e 280 kg (utilizzo standard)

Ax	B	Kg	max	mm	Kg
500x1320	max 260	280	30	150x40	22,00

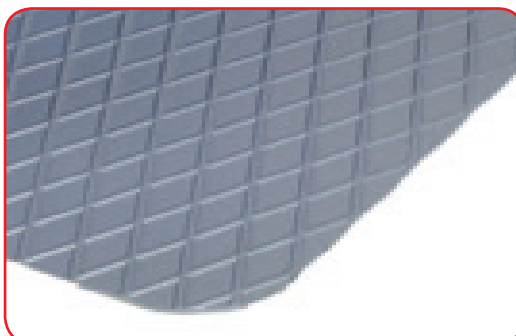

Tutti i modelli sono dotati di pedana in acciaio rigata, antiscivolo e spessorata per alte portate da cm 50x26

*Tutti i modelli sono dotati di sostegni per il carico orizzontale perfettamente a bolla. Utilizzabile come banco da picking.*

# SUPER CARRELLI Professionali acciaio

**NOTA:** La portata di ogni carrello è testata su terreno piano e liscio. La portata è strutturale e può diminuire a seconda dell'uso (scale, marciapiedi, ecc.) e della posizione del carico (a sbalzo). Il carico va sempre correttamente legato sia per facilitare il sollevamento che per la sicurezza del carico stesso

Ruote di ricambio: vedi pagina 81

## Super Up



D.Lgs. 206/2005  
CODICE DEL  
CONSUMO



**Carrello portatutto con superportata dinamica.** Carrello professionale in acciaio verniciato con polveri epossidiche. Ruote piene (portata cad. 295 kg e Ø 250x60 mm) in gomma piena SHA83 con nucleo in materiale termoplastico ad alta resistenza. Dotato di pedana ribaltabile maggiorata. Telaio esterno rinforzato mm 30x1,5. Rinforzi telaio interno in tubolare mm 25x1,5.

- Materiale: acciaio
- Colore: grigio RAL 9006
- Ruote: piene antiforatura
- Mozzo in plastica: foro passante
- Verniciatura: epossidica
- Struttura: telaio con profilo maggiorato e rinforzo interno aggiuntivo
- Pedana: maggiorata e rinforzata + richiudibile

					<b>ruote piene antiforatura</b> <b>CARSUPERUP</b>
AxB mm	mm	Kg	max mm	mm	Kg
500x1320	max 470	300	30	250x60	21,50

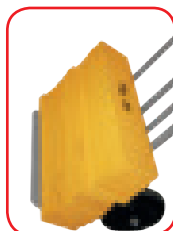
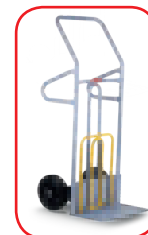

Test positivo di portata strutturale con carico di 300 Kg

VIDEO



## Super Up S



Identico al modello Super Up ma senza pedana ribaltabile.

- Pedana fissa mm 260
- Peso Kg 20
- Portata Kg 300

**CARSUPERUPS**

Maniglioni per il carico orizzontale



## Kong

NOVITA



D.Lgs. 206/2005  
CODICE DEL  
CONSUMO



**Carrello portatutto con ruote maggiorate per cantieri.** Carrello professionale in acciaio verniciato con polveri epossidiche. Ruote pneumatiche maggiorate Ø 400 mm ideali per l'uso in cantiere su sabbia, ghiaia, fango, neve, erba. Dotato di pedana ribaltabile maggiorata. Telaio esterno rinforzato mm 30x1,5. Rinforzi telaio interno in tubolare mm 25x1,5.

- Materiale: acciaio
- Colore: grigio RAL 9006
- Ruote: maggiorate pneumatiche
- Mozzo in plastica: foro passante
- Verniciatura: epossidica
- Struttura: telaio con profilo maggiorato e rinforzo interno aggiuntivo
- Pedana: maggiorata e rinforzata + richiudibile

					<b>ruote pneumatiche maggiorate</b> <b>CARKONG</b>
AxB mm	mm	Kg	max mm	mm	Kg
550x1320	max 470	250	30	400	22

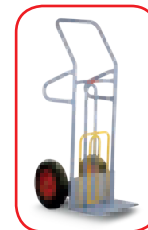

## Kong S



Identico al modello Kingkong ma senza pedana ribaltabile.

- Pedana fissa mm 260
- Peso Kg 19,60
- Portata Kg 250

**CARKONGS**

Maniglioni per il carico orizzontale



# Carrelli PROFESSIONALI

I ns. carrelli professionali sono dotati di ruote piene in poliuretano antiforatura e sempre gonfie come accessorio standard. Se il carrello rimane inutilizzato per tanto tempo l'operatore lo troverà comunque perfettamente funzionante e pronto all'uso. La portata indicata è statica (a carrello fermo).

## Tyson

D.Lgs. 206/2005  
CODICE DEL  
CONSUMO

GARANZIA  
5  
ANNI



VIDEO



CARTYSONPF

**Carrello portapacchi.** Carrello professionale in acciaio verniciato con polveri epossidiche. Dotato di manopole anti infortunistiche con paramano di sicurezza. Gomme piene con portata cad. Kg 150, Ø 260 mm con mozzo in ferro e cuscinetti a rulli. La struttura è costituita da robusti tubolari saldati con Ø 25 mm. Rinforzi telaio interno in tubolare.

- Materiale: acciaio
- Colore: giallo
- Ruote: piene antiforatura
- Mozzo: in ferro; cuscinetti a rulli
- Verniciatura: epossidica

AxB mm	mm	Kg	mm	mm	Kg
520x1100	200	300	25	260x85	10,00



ruote piene antiforatura

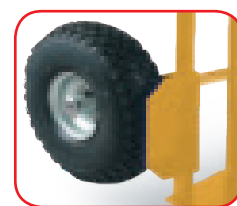

## Bulldog

GARANZIA  
5  
ANNI

D.Lgs. 206/2005  
CODICE DEL  
CONSUMO



VIDEO



CARBULLDOGPF

**Carrello carichi voluminosi.** In acciaio verniciato con polveri epossidiche. Dotato di manopole antinfortunistiche con paramano di sicurezza. Gomme piene Ø 260 mm con mozzo in ferro e cuscinetti a rulli. La struttura è costituita da robusti tubolari saldati con Ø mm 25. Dotato di pedana ribaltabile maggiorata. Rinforzi telaio interno in tubolare.

- Materiale: acciaio
- Colore: giallo (blu fino a fine serie)
- Ruote: piene antiforatura
- Mozzo in ferro, cuscinetti a rulli
- Verniciatura: epossidica
- Struttura: telaio con rinforzo verticale aggiuntivo
- Pedana: 1 maggiorata ribaltabile + 1 standard
- Paramano di sicurezza

AxB mm	mm	Kg	mm	mm	Kg
520x1100	max 470	250	25	260x85	12,00



ruote piene antiforatura

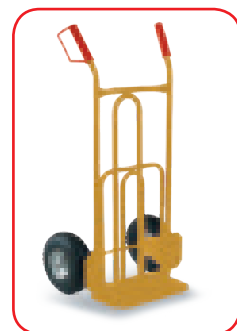

Bulldog con pedana maggiorata chiusa

## Tanka

D.Lgs. 206/2005  
CODICE DEL  
CONSUMO



GARANZIA  
5  
ANNI

CARTANKAN



**Carrello porta bidoni e damigiane.** Carrello professionale in acciaio verniciato con polveri epossidiche. Dotato di manopole anti infortunistiche con paramano di sicurezza. Ruote piene (portata cad. 295 kg e Ø 250x60 mm) in gomma piena SH A 83 con nucleo in materiale termoplastico ad alta resistenza. La struttura è costituita da robusti tubolari saldati con Ø 25 mm. Rinforzi telaio interno in tubolare.

- Materiale: acciaio
- Colore: giallo
- Ruote: piene antiforatura fornite smontate (si montano in 1')
- Rinforzo pedana: fornito smontato (si monta in 1')
- Mozzo in ferro, cuscinetti a rulli
- Verniciatura: epossidica
- Paramano di sicurezza

\*Portata strutturale Kg 300. I bidoni sporgono a sbalzo per cui la portata di leva è limitata a bidoni di max Kg 150. Richiedere preventivo per carrelli a 4 ruote con portata superiore per bidoni sopra i 150 Kg.

AxB mm	mm	Kg	mm	mm	Kg
680x1170	400	150/300*	25	260x85	12,00



# Carrelli PROFESSIONALI

**NOTA:** La portata di ogni carrello è testata su terreno piano e liscio. La portata è strutturale e può diminuire a seconda dell'uso (scale, marciapiedi, ecc.) e della posizione del carico (a sbalzo). Il carico va sempre correttamente legato sia per facilitare il sollevamento che per la sicurezza del carico stesso

Ruote di ricambio: vedi pagina 81

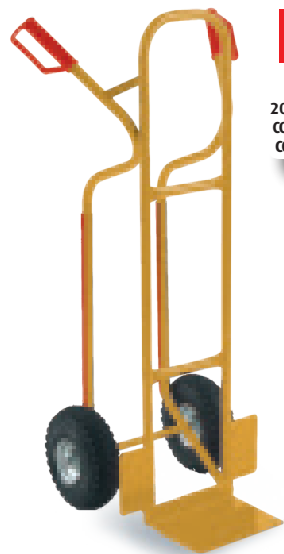

CARRAMBOPF

## Rambo

D.Lgs. 206/2005  
CODICE DEL CONSUMO



VIDEO

**Carrello portapacchi alti.** Carrello professionale in acciaio verniciato o alluminio. Dotato di manopole anti infortunistiche con paramano di sicurezza. Gomme piene Ø 260 mm con mozzo in ferro e cuscinetti a rulli. La struttura è costituita da robusti tubolari saldati con Ø 25 mm. Rinforzi telaio interno in tubolare. A richiesta accessorio portasedie.

- Materiale: acciaio
- Colore: giallo
- Ruote: piene antiforatura
- Mozzo: in ferro; cuscinetti a rulli
- Verniciatura: epossidica
- Struttura: telaio con rinforzi orizzontali aggiuntivi e maniglioni di sollevamento integrati

AxB mm	mm	Kg	mm	mm	Kg
460x1210	200	250	25	260x85	10,50

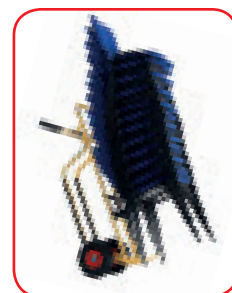

accessorio porta sedie (larghezza 33 cm lunghezza 48 cm) CPORTASEDIA



ruote piene antiforatura

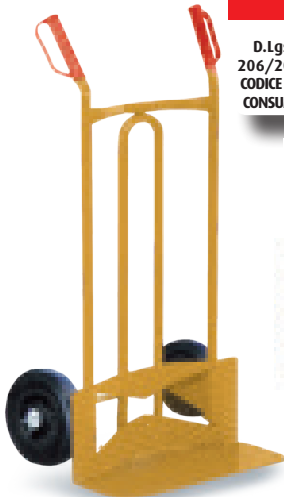

CARGOLIAP

## Golia

D.Lgs. 206/2005  
CODICE DEL CONSUMO



VIDEO



**Super Carrello professionale portapacchi di portata elevata.** In acciaio verniciato con polveri epossidiche. Dotato di manopole antinfortunistiche con paramano di sicurezza. Ruote piene (portata cad. 295 kg e Ø 250x60 mm) in gomma piena SH A 83 con nucleo in materiale termoplastico ad alta resistenza. Struttura costituita da robusti tubolari saldati con Ø mm 25. Dotato di pedana di carico rinforzata in lamiera grecata per grandi portate. Rinforzi telaio interno in tubolare.

- Materiale: acciaio
- Colore: giallo
- Ruote: piene antiforatura
- Mozzo in plastica: foro passante
- Verniciatura: epossidica
- Struttura: telaio con rinforzo verticale aggiuntivo e con piastre allungate di rinforzo sulle ruote
- Pedana: maggiorata mandrolata e rinforzata

AxB mm	mm	Kg	mm	mm	Kg
520x1100	250	300	25	250x60	16,00

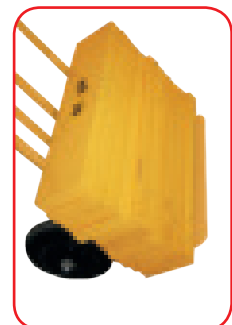

Lo schiacciamento sotto un carico di 300 Kg è minimo. Ruote piene antiforatura.



ruote piene antiforatura



CARSUPERLIFT

## Superlift

D.Lgs. 206/2005  
CODICE DEL CONSUMO



VIDEO

**Carrello saliscala.** Carrello professionale in acciaio verniciato con polveri epossidiche. Ideale per utilizzo su gradinate o scale che supera agevolmente tramite 6 ruote di alta qualità, rotanti in gomma piena ø 150 mm. La struttura è costituita da robusti tubolari saldati ø mm 25. Dotato di pedana ribaltabile maggiorata. Rinforzi telaio interno in tubolare.

- Materiale: acciaio
- Colore: giallo
- Ruote di alta qualità: 6 in gomma piena con mozzo in ferro e foro passante
- Verniciatura: epossidica
- Struttura: telaio con rinforzo verticale aggiuntivo e maniglioni di sollevamento integrati
- Pedane: 1 maggiorata ribaltabile + 1 standard
- Portata: 120 kg (saliscala) e 250 kg (carrello standard)

AxB mm	mm	portata statica Kg	mm	mm	Kg
400x1260	max 470	250	25	150x40	18,00

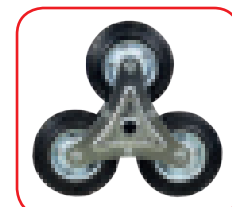

Modello dotato di sostegni per il carico orizzontale perfettamente a bolla. Utilizzabile come banco da picking.

**NOTA:** La portata di ogni carrello è testata su terreno piano e liscio. La portata è strutturale e può diminuire a seconda dell'uso (scale, marciapiedi, ecc.) e della posizione del carico (a sbalzo). Il carico va sempre correttamente legato sia per facilitare il sollevamento che per la sicurezza del carico stesso

Ruote di ricambio: vedi pagina 81

**Mono 40****CARMONO40**

D.Lgs.  
206/2005  
CODICE DEL  
CONSUMO



GARANZIA  
5  
ANNI



**Carrello portabombola da 40 litri.** Carrello professionale in acciaio. Maniglione continuo di presa e sollevamento, gomme piene Ø mm 200 con mozzo in ferro e cuscinetti a rulli. Struttura costituita da robusti tubolari saldati con Ø mm 25. Fasce di contenimento e pianale sagomato per una bombola da 40 litri. Catenella di sicurezza.

- Materiale: acciaio
- Colore: giallo (blu fino a esaurimento scorte)
- Ruote: piene in gomma
- Mozzo: in ferro; cuscinetti a rulli

AxB mm	1 bombola	mm	mm	Kg
490x1270	40 litri	25	200	9,00

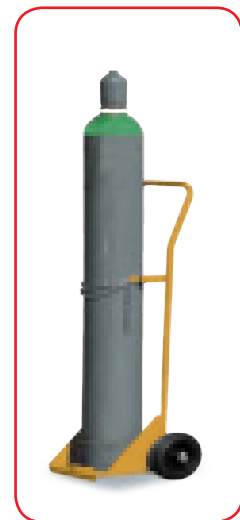
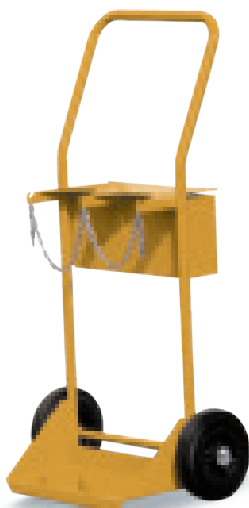
**Bibo 14****CARBIBO14**

D.Lgs.  
206/2005  
CODICE DEL  
CONSUMO



GARANZIA  
5  
ANNI



**Carrello portabombole da 14 litri.** Carrello professionale in acciaio. Maniglione continuo di presa e sollevamento, gomme piene Ø mm 200 con mozzo in ferro e cuscinetti a rulli. Struttura costituita da robusti tubolari saldati con Ø mm 25. Fasce di contenimento e pianale sagomato per 2 bombole da 14 litri. Catenella di sicurezza e cassetta porta-attrezzi e porta cannello.

- Materiale: acciaio
- Colore: giallo (blu fino a esaurimento scorte)
- Ruote: piene in gomma
- Mozzo: in ferro; cuscinetti a rulli

AxB mm	2 bombole	mm	mm	Kg
590x1040	14 litri	25	200	11,00

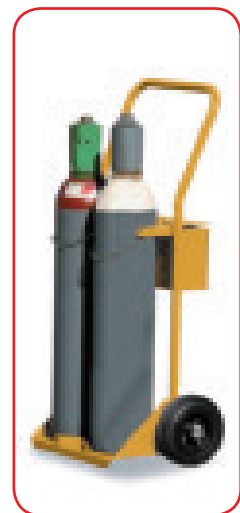
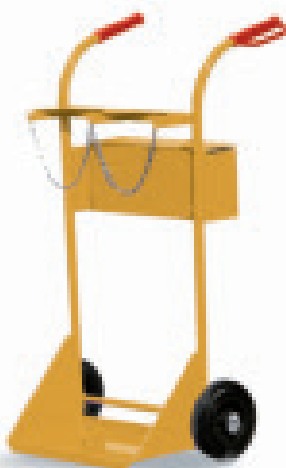
**Bibo 40****CARBIBO40**

D.Lgs.  
206/2005  
CODICE DEL  
CONSUMO



GARANZIA  
5  
ANNI



**Carrelli portabombole da 40 litri.**

**Bibo 40** è un Carrello professionale in acciaio. Manopole anti infortunistiche con paramano di sicurezza. Gomme piene Ø mm 200 con mozzo in ferro e cuscinetti a rulli. Struttura costituita da robusti tubolari saldati con Ø mm 25. Fasce di contenimento e pianale sagomato per 2 bombole da 40 litri. Catenella di sicurezza e cassetta porta-attrezzi e porta cannello.

- Materiale: acciaio
- Colore: giallo (blu fino a esaurimento scorte)
- Ruote: piene in gomma
- Mozzo: in ferro; cuscinetti a rulli
- Paramano di sicurezza

AxB mm	2 bombole	mm	mm	Kg
660x1100	40 litri	25	200	13,50

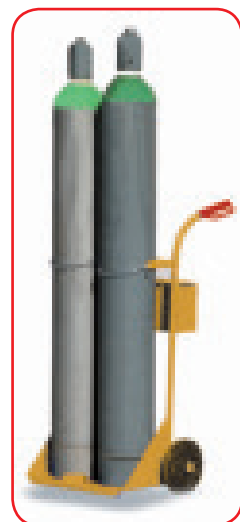

## Bibo 40 Plus



D.Lgs.  
206/2005  
CODICE DEL  
CONSUMO



GARANZIA  
5  
ANNI



CARBIBO40P

## Carrelli portabombole da 40 litri.

Carrello professionale in acciaio. Manopole anti-infortunistiche con paramano di sicurezza. Struttura costituita da robusti tubolari saldati con  $\varnothing$  mm 25. Fasce di contenimento e pianale sagomato per 2 bombole  $\varnothing$  40 litri. Catenella di sicurezza e cassetta porta-attrezzi e porta cannello. Dotato di 2 ruote pneumatiche da cantiere da 400 mm di diametro.

- Materiale: acciaio
- Colore: giallo
- Paramano di sicurezza
- Ruote: pneumatiche diametro 400 mm
- Mozzo: in plastica

AxB mm	2 bombole	mm	mm	Kg
660x1100	40 litri	25	400	17,00

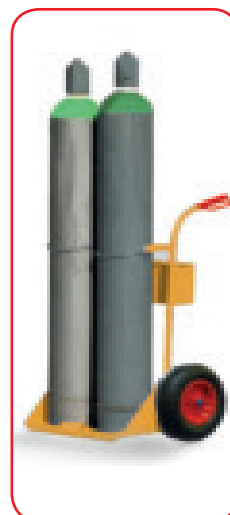

## Taurus



D.Lgs.  
206/2005  
CODICE DEL  
CONSUMO



GARANZIA  
5  
ANNI

CARTAURUS

## Carrello in acciaio biposizione

Trasformabile per utilizzo in verticale per cassette e pacchi e in orizzontale su 4 ruote per carichi voluminosi. Gomme piene  $\varnothing$  200 mm con mozzo in plastica; 2 ruote girevoli  $\varnothing$  100 mm. La struttura è costituita da robusti tubolari saldati con  $\varnothing$  mm 32. Rinforzi telaio interno in profilo piatto.

- Materiale: acciaio
- Colore: giallo
- Ruote: in plastica
- Mozzo: in plastica
- Verniciatura: epossidica

AxB mm	mm	Kg	mm	mm	Kg
420x1100	200	200	32	200x45	11,00

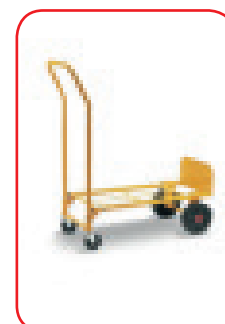

Posizione orizzontale su 4 ruote

## Stand



CAVSTAND1

**Cavalletto in alluminio.** Con ampio spazio di appoggio per assi da ponte o attrezzature. Sistema di sicurezza anti-apertura accidentale costituito da tiranti in acciaio simmetrici. Piedini di appoggio ergonomici ed antisdrucchiolo danno grande stabilità a tutta la struttura. Prodotto a norme secondo il D.lgs 81/2008. Imballo in sacco plastico. Portata Kg 150. Peso Kg 6

misure in cm

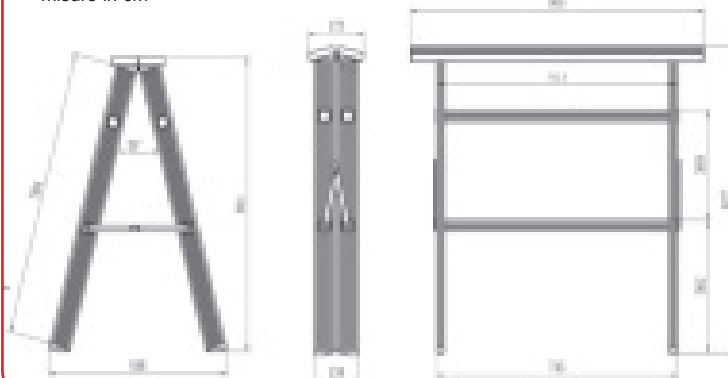

D.Lgs.  
206/2005  
CODICE DEL  
CONSUMO

GARANZIA  
5  
ANNI



CARMAC3

## Mac 3

### Posiz.3



**PROMO QUANTITA':  
IN UN PALLET DA 11  
PEZZI UN CARRELLO E'  
IN OMAGGIO**



## Pop 3



shop e-svelt  
chiedi sconto  
al tuo agente



VIDEO



D.Lgs. 206/2005  
CODICE DEL  
CONSUMO



POP3 esvelt è riservato all'e-commerce.  
(Vedi spiegazioni a pagina 110)

Il modello POP3 ha le stesse caratteristiche tecniche di MAC3 ma diverse posizioni di utilizzo.

N.B.: POP3 non ha la pedana pieghevole per carichi voluminosi.

### Carrello professionale multiposizione portatutto in alluminio estruso.

Leggero e trasformabile rapidamente e senza attrezzi in 3 posizioni:

**Posiz. 1:** su 4 ruote con pedana chiusa per oggetti voluminosi

**Posiz. 2:** su 4 ruote con pedana aperta per oggetti pesanti

**Posiz. 3:** su 2 ruote per casse ed oggetti meno ingombranti

- Maniglione ergonomico continuo con presa sicura anche con una sola mano e con migliore effetto leva (impugnatura sovrastampata)
- Manopole di conversione rapida ad una sola mano per cambiare posizione senza utilizzo di spine, attrezzi o ganci e con una mano sempre libera.
- 2 gomme piene Ø mm 250x85 con cuscinetti a rulli + 2 ruote girevoli direzionali Ø mm 100 e 2 pararuote.
- Ampia pedana di carico rinforzata (cm 45x25) in acciaio verniciato richiudibile con un solo gesto
- Rinforzi verticali del telaio in alluminio nervato offrono maggiore supporto al carico di materiale in posizione orizzontale.

- Materiale: alluminio
- Colore: alluminio
- Ruote piene antiforatura
- Mozzo: in plastica cuscinetti a rulli



D.Lgs. 206/2005  
CODICE DEL  
CONSUMO



AxB mm	mm	Kg	mm	mm	Kg
500x1220	254	max 450	50x20	250x85	12,00



### CARPOP3RUOTAP

- Ruota piena Ø 250x85 mm
- Mozzo in plastica
- Cuscinetti a rulli
- Portata Kg 150
- Ø foro assale mm 20



**PEDANA PIEGHEVOLE PER  
CARICHI VOLUMINOSI**

VIDEO

Posiz.2

## Lift Light

CARLIFTLIGHT

D.Lgs.  
206/2005  
CODICE DEL  
CONSUMO

**Carrello saliscala leggero.** Carrello in alluminio dotato di manopole ergonomiche. Ideale per utilizzo su gradinate o scale che supera agevolmente tramite 6 ruote di alta qualità, rotanti in gomma piena  $\varnothing$  150 mm. La struttura è costituita da robusti tubolari saldati  $\varnothing$  mm 25. Dotato di pedana maggiorata.

AxB mm	mm	Kg	mm	mm	Kg
500x1110	280	120	25	150x40	11,50

- Materiale: alluminio
- Colore: alluminio
- Ruote di alta qualità: 6 in gomma piena con mozzo in ferro e foro passante
- Mozzo: in ferro
- Portata: 120 kg (saliscala)

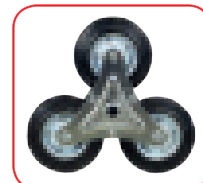

## HulkP ALU

CARHULKPALUP

D.Lgs.  
206/2005  
CODICE DEL  
CONSUMO

VIDEO

**Carrello portapacchi leggero.** Carrello in alluminio dotato di manopole anti infortunistiche con paramano di sicurezza. Gomme piene con portata cad. Kg 150,  $\varnothing$  260 mm con mozzo in ferro e cuscinetti a rulli. La struttura è costituita da robusti tubolari saldati con  $\varnothing$  25 mm.

AxB mm	mm	Kg	mm	mm	Kg
480x1150	210	150	25	260x85	6,00

- Materiale: alluminio
- Colore: alluminio
- Ruote: piene
- Mozzo: in ferro



## Rambo Light

CARRAMBOALLP

D.Lgs.  
206/2005  
CODICE DEL  
CONSUMO

VIDEO

**Carrello portapacchi alti.** Carrello professionale in alluminio. Dotato di manopole anti infortunistiche con paramano di sicurezza. Gomme piene  $\varnothing$  260 mm con mozzo in ferro e cuscinetti a rulli. La struttura è costituita da robusti tubolari saldati con  $\varnothing$  25 mm. Rinforzi telaio interno in tubolare. A richiesta accessorio portasedie. Pedana cm 30x20

- Materiale: alluminio
- Colore: alluminio
- Ruote: piene antiforatura
- Mozzo: in ferro, cuscinetti a rulli
- Struttura: telaio con rinforzi orizzontali aggiuntivi e maniglioni di sollevamento integrati
- Paramano di sicurezza

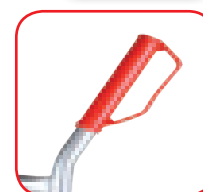
ruote piene  
antiforatura

## Paint Light

CARPAINTLIGHT

D.Lgs.  
206/2005  
CODICE DEL  
CONSUMO

**Carrello leggero porta latte di vernice e barilotti.** Carrello in alluminio dotato di manopole ergonomiche e con struttura concava perfetta per ospitare le latte di vernice e i piccoli barili senza il rischio che si muovano durante il trasporto. Gomme piene  $\varnothing$  260 mm con portata cad. Kg 150, con mozzo in ferro e cuscinetti a rulli. La struttura è costituita da robusti tubolari saldati.

AxB mm	mm	Kg	mm	mm	Kg
510x1310	280	120	25	260x85	8,00

- Materiale: alluminio
- Colore: alluminio
- Ruote: piene
- Mozzo: in ferro



Ruote di ricambio per tutti i modelli: vedi pagina 81



**Carrello professionale in alluminio per trasporto estintori, bombole, ed oggetti simili.** Prodotto in robusto estruso di alluminio, compatto e facilmente trasportabile è progettato appositamente per addetti alla manutenzione degli estintori; consente infatti di trasportare fino a 7 estintori (11 col kit orizzontale). Dotato di vano multifunzione su cui appoggiare gli estintori durante la manutenzione. Un solo prodotto ergonomico e progettato per tutte le fasi della manutenzione degli estintori, dal trasporto al riempimento.



Ruote piene antiforatura  
Ø 260 mm



VIDEO



Grisù



CARGRISU



PORTA FINO AD  
11 ESTINTORI

**DOTAZIONI STANDARD:**

**Maniglie di spinta ergonomiche:** per una comoda impugnatura e spinta del carrello anche per lunghi tratti inclinate di 7° rispetto alla verticale per il massimo comfort dell'operatore.

**Ingombro e peso ridotti:** per essere facilmente trasportabile in auto ed anche in ascensore, oppure sollevato per passare da un piano all'altro.

**Pianale inferiore di supporto:** in grado di trasportare numerosi estintori di vario diametro ed altezza, ha un ingombro utile di mm 400x315.

**Vano multifunzione:**

- 1) per inserire la cassetta dei ferri
- 2) come piano di appoggio per la manutenzione degli estintori. E' dotato di un piano di appoggio in legno Wiremesh multistrato resistente agli agenti atmosferici.
- 3) per il trasporto di estintori fino a 50 cm di altezza.
- 4) al di sotto del piano può contenere attrezzi o la cancelleria ed il materiale cartaceo necessario alla registrazione della manutenzione.

**Cinghia elastica a doppio gancio:** per bloccare gli estintori durante il trasporto. Una volta sganciata la cinghia gli estintori possono essere estratti dal carrello comodamente.

**Ruote piene:** Dotato di ruote piene in poliuretano antiforatura e sempre gonfie come accessorio standard. Flange in acciaio stampato elettrosaldato (mm 260x85). Se il carrello rimane inutilizzato per tanto tempo l'operatore lo troverà comunque perfettamente funzionante e pronto all'uso



Vano multifunzione con cancelleria

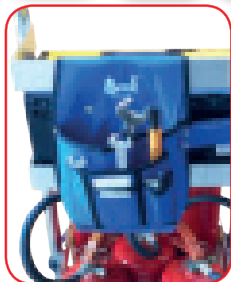

Borsa porta-attrezzi



Telaio in alluminio rinforzato

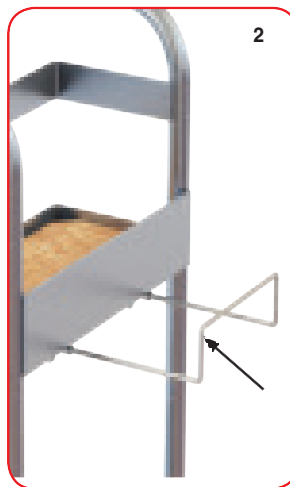

Portacassetta estraibile in dotazione: consente di appoggiare la cassetta tenendo il pianetto libero per l'appoggio dell'estintore



Sistema di fissaggio a S con la cinghia elastica in dotazione

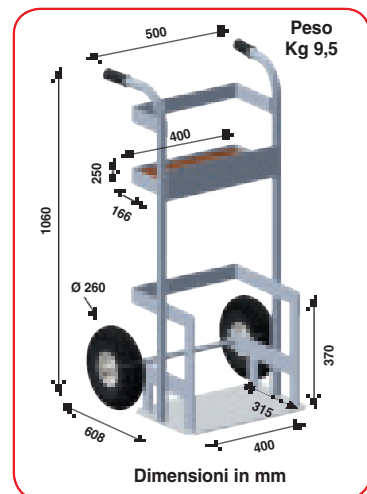

Cassetta porta attrezzi (non inclusa)



Kit posizione orizzontale: consente la portata massima di 11 estintori. (maniglione in alluminio; pianale in legno; ruota girevole con freno)

### CARPOP3RUOTAP

- Ruota piena Ø 250 mm
- Mozzo in plastica grigio
  - Foro passante con cilindro in ferro
  - Ø assale mm 16



Ricambio per:  
POP3  
MAC3

### RUOTA001

- Ruota piena Ø 260 mm
- Mozzo in ferro
  - Cuscinetti a rulli
  - Ø assale 20 mm
  - Lunghezza mozzo mm 75

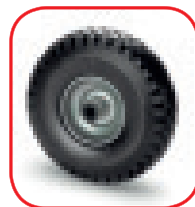

Ricambio per:  
TYSON  
TYSON AL  
BULLDOG  
TANKA  
RAMBO  
RAMBO LIGHT  
BAZAR  
GRISU'  
HULK/ALU  
RAMBO LIGHT  
PAINT LIGHT

### RUOTA030 (prezzo promo)

- Sacco da 10

### RUOTA006

- Ruota piena Ø 260 mm
- Mozzo in plastica grigio
  - Cuscinetti a rulli
  - Ø assale 20 mm
  - Lunghezza mozzo mm 75



Ricambio compatibile con tutti i carrelli come la RUOTA 001

### RUOTA031 (prezzo promo)

- Sacco da 10

### RUOTA007

- Ruota pneumatica Ø 260 mm
- Mozzo in plastica grigio
  - Cuscinetti a rulli
  - Ø assale 20 mm
  - Lunghezza mozzo mm 75



Ricambio compatibile con tutti i carrelli come la RUOTA 001

### RUOTA032 (prezzo promo)

- Sacco da 10

### RUOTA000

- Ruota a stella con piastre rinforzate (made in Italy)
- Ø 150 mm
  - Mozzo in ferro
  - Cuscinetti a sfera
  - Ø assale 20 mm
  - Lunghezza mozzo mm 60



Ricambio per:  
SUPERLIFT PRO  
SUPERLIFT S  
SUPERLIFT  
LIFT LIGHT

### CARUPLIFTRUOTA

- Ruota a stella
- Ø 150 mm
  - Mozzo in plastica verde
  - Foro passante
  - Ø assale 20 mm
  - Lunghezza mozzo mm 60



Ricambio per:  
UPLIFT

### RUOTA008

- Ruota piena Ø 250 mm
- Foro passante
  - Tutta in plastica
  - Ø assale mm 25



Ricambio per i modelli:  
GOLIA - SUPERUP - SUPERUP S

### RUOTA009

- Ruota piena Ø 200 mm
- Foro passante
  - Tutta in plastica
  - Ø assale mm 20



Ricambio per i modelli:  
MONO 40 - BIBO14 - BIBO40

### RUOTA010

- Ruota pneumatica Ø 400 mm
- Foro passante
  - Mozzo in plastica rossa
  - Ø assale mm 20



Ricambio per i modelli:  
BIBO40PLUS

### CARPOP3ROTELLE

- Ruota piena Ø 100 mm
- Ø vite mm 10



La rotella (senza supporto) è identica e disponibile per tutti i carrelli CARPOP3 e CARPOP3RPV.

La rotella (con supporto) è disponibile solo per i POP3 Cina vecchio tipo CARPOP3

*Tutti i modelli sono universali anche per i carrelli di altri produttori che abbiano ruote con diametro dell'assale e della ruota corrispondenti*



## Hulk

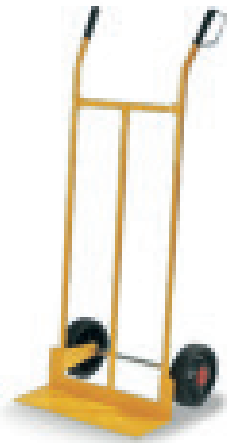

**Carrello portapacchi.** Carrello in acciaio verniciato con polveri epossidiche. Dotato di manopole anti infortunistiche con paramano di sicurezza. Gomme in plastica con portata cad. Kg 75, Ø 200 mm con mozzo in plastica. La struttura è costituita da tubolari saldati con Ø 25 mm.

- Materiale: acciaio
- Colore: giallo
- Ruote: in plastica
- Mozzo: in plastica
- Verniciatura: epossidica



D.Lgs. 206/2005  
CODICE DEL CONSUMO

AxB mm	mm	Kg	mm	mm	Kg
450x1080	170	150	25	200x45	7,00

**CARHULK**

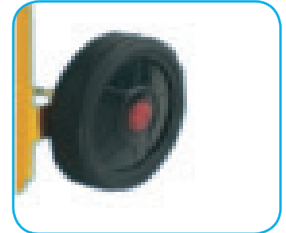

## Compact Stairs



**CARCOMPACTSTAIRS**

**Carrello saliscala supercompatto e richiudibile.** In acciaio è dotato di maniglione telescopico ricoperto in gomma per una presa sicura. Struttura pieghevole in acciaio con ampia pedana di supporto. Facile da chiudere ed aprire in pochi secondi con un click. Portata per uso su scale Kg 30. Portata per uso standard Kg 70. Packaging: sacco plastica. Scatola in cartone da 4 pezzi (cm 76x34x52).

AxB mm	mm	portata statica Kg	mm	mm	Kg
410x1000	280	max 70	20	90x32	4,00



VIDEO

D.Lgs. 206/2005  
CODICE DEL CONSUMO

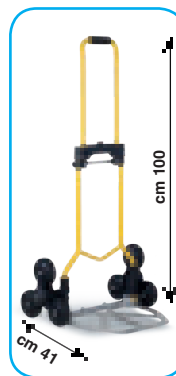
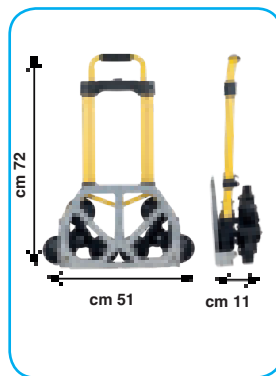

**Packaging:** Solo in cartone da 4 pezzi  
• Materiale: acciaio e nylon  
• Colore: giallo  
• 6 Ruote piene Ø 90 mm

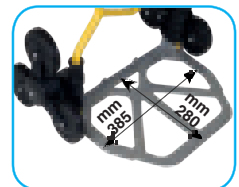

## Woody

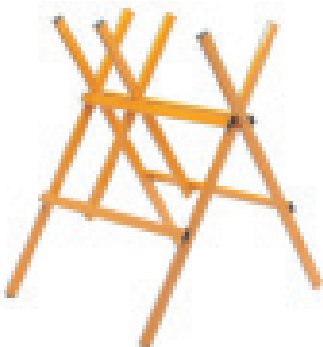

**Cavalletto taglialegna in acciaio verniciato.** Cavalletto in acciaio verniciato con polveri epossidiche. Tappi copritubo in plastica. La struttura è costituita da robusti tubolari saldati con sez. mm 35x15. Cavalletto fornito smontato (imballo in termoretraibile).

AxB mm	mm	AxB mm	Kg
610x1030	70	35x15	6,5

**CAVWOODY**



D.Lgs. 206/2005  
CODICE DEL CONSUMO



**GARANZIA**  
**5 ANNI**

D.Lgs.  
206/2005  
CODICE DEL  
CONSUMO



VIDEO

## HulkP

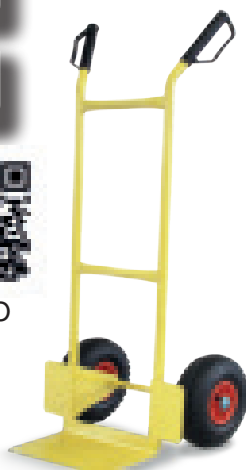

**Carrello portapacchi.** Carrello in acciaio verniciato con polveri epossidiche. Dotato di manopole anti infortunistiche con paramano di sicurezza. Gomme pneumatiche con portata cad. Kg 100, Ø 260 mm con mozzo in plastica e cuscinetti a rulli. La struttura è costituita da robusti tubolari saldati con Ø 25 mm.

AxB mm	mm	Kg	mm	mm	Kg
450x1080	170	200	25	260x85	9,00

- Materiale: acciaio
- Colore: giallo
- Ruote: pneumatiche in gomma
- Mozzo: in plastica
- Verniciatura: epossidica



**SOLO PALLET**  
**DA 20 PEZZI**  
**CARHULKPB20**



**GARANZIA**  
**5 ANNI**

D.Lgs.  
206/2005  
CODICE DEL  
CONSUMO



## Uplift

**Carrello saliscale.** Carrello in acciaio verniciato con polveri epossidiche. Ideale per utilizzo su gradinate o scale che supera agevolmente tramite 6 ruote di alta qualità, rotanti in gomma piena ø 150 mm. La struttura è costituita da robusti tubolari saldati ø mm 25. Dotato di pedana ribaltabile maggiorata. Rinforzi telaio interno in tubolare.

AxB mm	mm	portata statica Kg	mm	mm	Kg
400x1260	max 470	250	25	150x40	18,00

- Materiale: acciaio
- Colore: giallo
- Ruote di alta qualità: 6 in gomma piena con mozzo in plastica e foro passante
- Verniciatura: epossidica
- Struttura: telaio con rinforzo verticale aggiuntivo e maniglioni di sollevamento integrati
- Pedane: 1 maggiorata ribaltabile + 1 standard
- Portata: 100 kg (saliscale) e 250 kg (carrello standard)

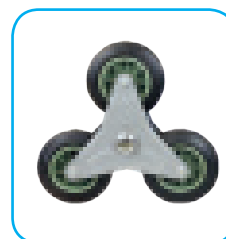

**SOLO PALLET**  
**DA 12 PEZZI**  
**CARUPLIFTB12**



**GARANZIA**  
**2 ANNI**

D.Lgs.  
206/2005  
CODICE DEL  
CONSUMO

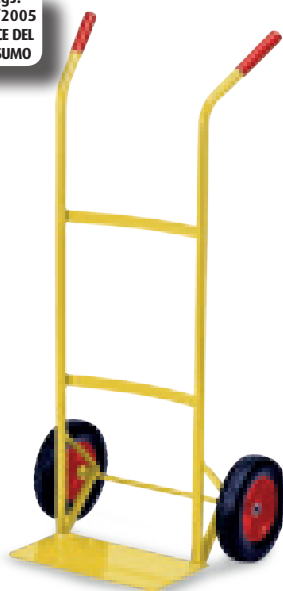

## Hulk 80

**Carrello portapacchi.** Carrello in acciaio verniciato con polveri epossidiche. Dotato di manopole antistrucchiolo. Ruote in plastica con portata cad. Kg 75, Ø 200 mm con mozzo in plastica. La struttura è costituita da tubolari saldati con Ø 25 mm.

- Materiale: acciaio
- Colore: giallo
- Ruote: in plastica
- Mozzo: in plastica
- Verniciatura: epossidica

AxB mm	mm	Kg	mm	mm	Kg
460x1000	180	80	22	200x45	5,4

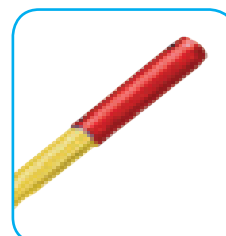
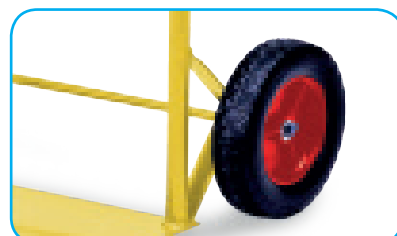

**SOLO PALLET**  
**DA 20 PEZZI**  
**CARHULK8020**



**NOVITA**

## Pack&Roll

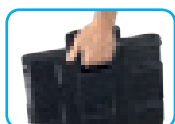

VIDEO



D.Lgs.  
206/2005  
CODICE DEL  
CONSUMO

### CARPACKROLL

#### Componenti

- Meccanismo di chiusura del maniglione telescopico
- Maniglione telescopico (pulsante di chiusura)
- Cassa richiudibile in PVC mm 240x340
- Ruote piene anti-foratura diametro mm 150
- Dotato di rinforzi laterali amovibili per bloccare le parti pieghevoli

Carrello compatto richiudibile con maniglione telescopico per uso leggero (domestico). Prodotto in alluminio e plastica è ideale per la spesa o il trasporto di materiali fino a 20 Kg di peso. Adatto anche per l'ufficio ed il giardinaggio. E' facile da trasportare e riporre vista la dimensione ultracomatta. Può essere tenuto fisso in auto ed usato all'occorrenza.

#### CARATTERISTICHE TECNICHE

- Portata max di carico: 20 kg - Peso: 2,5 Kg
- Larghezza (distanza ruote): 450 mm
- Altezza totale: 990 mm - Altezza chiuso: 470 mm
- Capacità interna utile: Lungh.x Largh. x Altezza - mm 315x400x345
- **Packaging:** Scatola di cartone (tot Kg 3)
- **Materiale cassa:** PVC
- **Materiale maniglione:** Alluminio

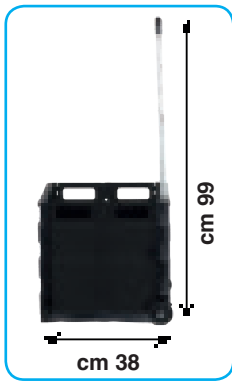
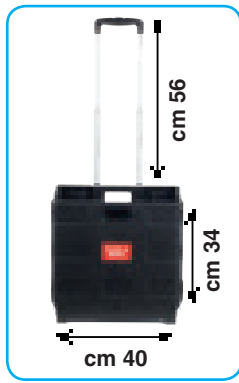

#### Elementi principali

- Il Sistema di apertura/chiusura del maniglione permette una facile conversione da aperto a chiuso
- Design che regola il baricentro dei carichi per un trasporto bilanciato e una maggiore manovrabilità
- Maniglione telescopico ergonomico con impugnatura confortevole
- Quando è chiuso resta in piedi da solo grazie agli appoggi predisposti
- Asole di presa per le mani presenti su tutto il perimetro della cassa



## Compact70



TESTATO  
DA  
TÜV SÜD



D.Lgs.  
206/2005  
CODICE DEL  
CONSUMO



Carrello ultra-compatto richiudibile per uso leggero. Prodotto in alluminio è adatto al trasporto di casse, pacchi, bottiglie, scatole, scatoloni, cassoni e oggetti fino a 70 Kg di peso. E' facile da trasportare e riporre. Pala ribaltabile in alluminio cm 28x38.

#### Caratteristiche tecniche

- Portata max di carico: 70 kg - Peso: 3,5 Kg
- Larghezza aperto (distanza ruote): 380 mm
- Spessore chiuso: mm 60
- Altezza totale: 995 mm - Altezza chiuso: 640 mm
- Maniglia ergonomica (meccanismo chiusura a scatto)
- Ruote anti-foratura Ø mm 125
- Packaging: Sacco plastica + scatola di cartone
- Materiale telaio: Acciaio ricoperto in pvc
- Materiale pianale: Alluminio
- Materiale maniglione telescopico: Alluminio e pvc

### CARCOMPACT70

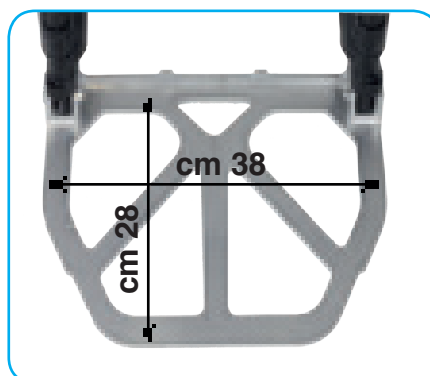
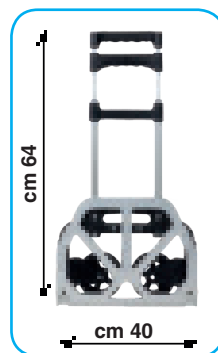



D.Lgs. 206/2005  
CODICE DEL CONSUMO



Carrelli con pianale e maniglione richiudibile a pedale. Strutturati sia per uso leggero (domestico) che professionale. Prodotti in acciaio sono ideali per il trasporto di materiali e anche per oggetti di grandi dimensioni. Perfetti per l'utilizzo in l'ufficio e negozio. Vista la dimensione molto compatta, sono facili da trasportare e riporre in auto o furgoncino.

### Caratteristiche tecniche

	CARTHOR150	CARTHOR300
• Dimensioni utili piattaforma cm:	47x66	57,5x80
• Portata max di carico Kg:	150	300
• Ingombro di trasporto cm	73x47x22	91x61x28
• Ruote piene antiforatura Ø mm:	100	120
• Peso Kg:	7,2	14,0
• Packaging: Scatola di cartone (ruote da montare)		
• Materiale: Acciaio verniciato		

### Componenti:

- Meccanismo di chiusura del maniglione richiudibile a pedale
- 2 ruote posteriori girevoli e 2 ruote anteriori fisse
- Bordo in gomma antiurto

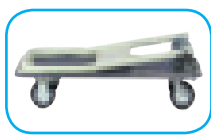
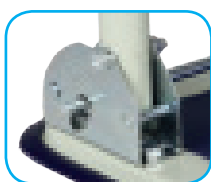
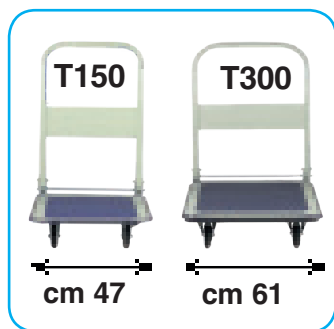
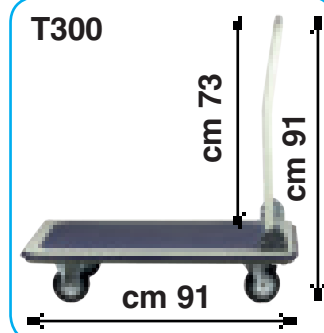
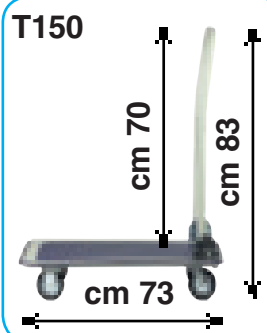

### Elementi principali:

- Il Sistema di apertura/chiusura del maniglione permette una facile conversione da aperto a chiuso premendo con il piede la barra di blocco
- Design del maniglione ergonomico per una comoda manovrabilità con impugnatura confortevole
- Pianale nervato e rinforzato nella parte sotto (vedi foto)

## Compact 120

Carrello ultra-compatto richiudibile per uso leggero. Prodotto in acciaio e alluminio è adatto al trasporto di casse, pacchi, bottiglie, scatole, scatoloni, cassoni e oggetti fino a 120 Kg di peso. E' facile da trasportare e riporre. Pala ribaltabile in alluminio cm 48x35.

### Caratteristiche tecniche

- Portata max di carico: 120 kg
- Peso: 5,1 Kg
- Larghezza aperto (distanza ruote): 380 mm
- Spessore chiuso: mm 60
- Dimensioni aperto: mm 485x520x1195
- Altezza chiuso: 905 mm
- Maniglie ergonomica richiudibili
- Ruote anti-foratura Ø mm 175
- Packaging: Scatola di cartone (cm 91,5x6,5x50)
- Materiale telaio: acciaio
- Materiale pianale: alluminio
- Materiale maniglione telescopico: acciaio ricoperto in pvc

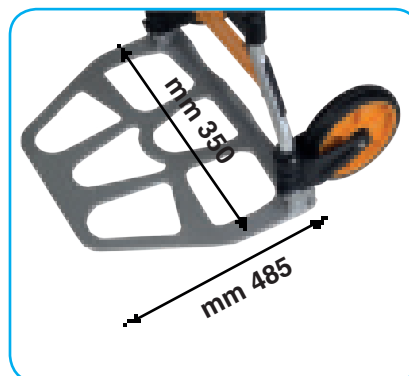
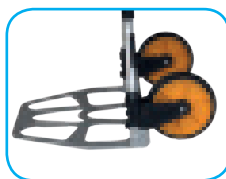
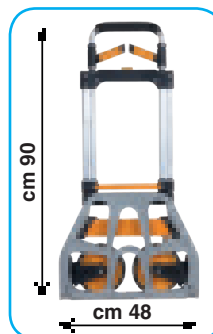

VIDEO

DISPONIBILE  
DA APRILE 2023



D.Lgs. 206/2005  
CODICE DEL CONSUMO

Portata  
120  
Kg



### Carriola Ribaltabile

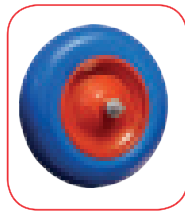

Su richiesta: ruote a disco in poliuretano su tutti i modelli (Made in Italy)



D.Lgs. 206/2005 CODICE DEL CONSUMO

**CARRIRIB75**

Carriola professionale in acciaio verniciato completamente saldata. Resistente e compatta. Ideale per utilizzo in cantiere dove è necessario appendere la carriola ad una gru per poterla spostare per lunghi tratti colma di materiale. Ruote pneumatiche a disco (Made in Italy). Dotato di gancio di presa per la gru e sistema a sgancio/aggancio rapido dei manici. Telaio in tubolare diametro mm 30.

- Materiale telaio: acciaio verniciato
- Materiale vasca: acciaio verniciato
- Colore telaio: verde
- Colore vasca: verde
- Ruota a disco: pneumatica
- Misure Ruota: 350x80 mm
- Mozzo in ferro: foro passante perno mm 170
- Struttura: telaio tubolare diametro mm 30x1,5
- Portata vasca : 75 litri
- Spessore vasca : 8/10
- Peso Kg 16



Ruote pneumatiche a disco su tutti i modelli (Made in Italy)

### Carriola Smontata in Acciaio



D.Lgs. 206/2005 CODICE DEL CONSUMO

**CARRISM75**

Carriola professionale in acciaio si monta con 3 viti. Sacchetto viti incluso. Resistente e compatta è ideale per utilizzo in cantiere edile ma anche poliedrica per utilizzo in agricoltura e giardinaggio. Per i rivenditori: trasporto e stoccaggio comodi.

- Materiale telaio: acciaio verniciato
- Materiale vasca: acciaio zincato
- Colore telaio: verde
- Colore vasca: zincato
- Ruota a disco Made in Italy: pneumatica
- Misure Ruota: 350x80 mm
- Mozzo in ferro: foro passante perno mm 170
- Struttura: telaio tubolare diametro mm 30x1,5
- Portata vasca : 75 litri
- Spessore vasca : 8/10
- Peso Kg 12



Promo per pallet da 20 pezzi o multipli CARRISM75B20

**PROMO QUANTITA': IN OGNI PALLET DA 20 PEZZI 1 E' IN OMAGGIO**

### Carriola Smontata in Polipropilene



D.Lgs. 206/2005 CODICE DEL CONSUMO

**CARRISMP100**

Carriola professionale in polipropilene si monta con 3 viti. Sacchetto viti incluso. Resistente e compatta è ideale per utilizzo in agricoltura e manutenzione stradale. Ideale se si necessita di grande volume. Per i rivenditori: trasporto e stoccaggio comodi.

- Materiale telaio: acciaio verniciato
- Materiale vasca: polipropilene
- Colore telaio: verde
- Colore vasca: verde
- Ruota a disco Made in Italy: pneumatica
- Misure Ruota: 350x80 mm
- Mozzo in ferro: foro passante perno mm 170
- Struttura: telaio tubolare diametro mm 30x1,5
- Portata vasca : 100 litri
- Spessore vasca : 8/10
- Peso Kg 14



Promo per pallet da 20 pezzi o multipli CARRISMP100B20

**PROMO QUANTITA': IN OGNI PALLET DA 20 PEZZI 1 E' IN OMAGGIO**

### Ruote di ricambio

- 1) Ruota a disco pneumatica (350x80 mm), perno da 170 mm: (Made in Italy) CARRIRUOPN
- 2) Ruota a disco semipiena (350x80 mm), perno da 170 mm: (Made in Italy) CARRIRUOSP
- 3) Ruota a disco poliuretano antiforatura (350x80 mm), perno da 170 mm: (Made in Italy) CARRIRUOPO

RICHIEDI ANCHE IL MODELLO ELETTRICO PER IL TRASPORTO SENZA FATICHE



# Sollevatori per VETRI

## Express 200



Express 200 - Peso tot Kg 113,8 (base Kg 41,2) (colonna Kg 49,8) (timone Kg 22,8)

Vasta gamma di sollevatori con ventose per diversi tipi di applicazioni. Maneggiare le vetrate può essere pericoloso soprattutto su terreno accidentato. Ampie vetrate pesanti sono sempre state trasportate a mano con grossi rischi. La serie Express nasce proprio per risolvere questa esigenza. Eelevatori innovativi, leggeri, piccoli e portatili che possono trasportare vetrate da 80 Kg (una persona) o 150 Kg o 200 Kg (2 o 3 persone). I 2 modelli trasportabili EXPRESS hanno funzionamento meccanico a elevazione manuale. Portate da Kg 150 e Kg 200. Compatti si montano in pochi minuti e sono facili da trasportare.

### DOTAZIONI STANDARD

- Altezza massima ventose mm 1769
- Altezza minima ventose mm 839
- Dispositivo di rotazione della lastra a 360°
- Etichette e manuale d'uso e manutenzione
- Portata di sollevamento: Kg 200 (Express 200) - Kg 150 (Express 150)
- Lunghezza max vetri: 3660 mm (Express 200) - 3000 mm (Express 150)
- Dispositivo di regolazione verticale e orizzontale per centrare la sede nel serramento
- Comandi di azionamento manuali con verricello a manovella singola
- Robusta colonna di elevazione a flessione controllata
- Certificato di collaudo secondo le normative italiane ed europee (CE)



VIDEO

La serie trasportabile Express è progettata per consentire di scaricare, trasportare e installare larghe lastre di vetro. Ha un sistema di regolazione tale da consentire l'inserimento del vetro sia laterale che dall'alto nelle sedi del serramento. Entrambe le macchine possono essere trasportate in un furgoncino già montate o smontate in 2 o 3 componenti (base con ruote, timone e colonna con ventose).

Si montano/smontano in pochi secondi. Le macchine possono scaricare la lastra in vetro dal furgone e trasportarla nel luogo di montaggio. Le ruote pneumatiche da 330 mm sono fatte apposta per viaggiare su terreno accidentato tipico dei cantieri. L'asse delle ruote è regolabile da 54 cm a 80 cm a seconda del corridoio o dello spazio a disposizione per il trasporto. Un sistema eccezionale consente la rotazione a 360° della lastra e la possibilità di passare da porte da 90 cm.

Vedi il nostro sito per i modelli per vetrarie con portate maggiori. Qui di seguito i modelli.

## Modelli per Vetrarie

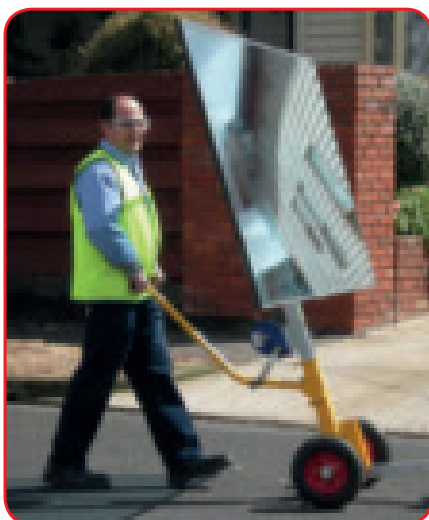

Express 150 - Peso tot Kg 92 (base Kg 30,6) (colonna Kg 44,6) (timone Kg 16,9)



GRM250 manuale o elettrico portata Kg 250 con 4 ventose



Hercules glass BD400 elettrico

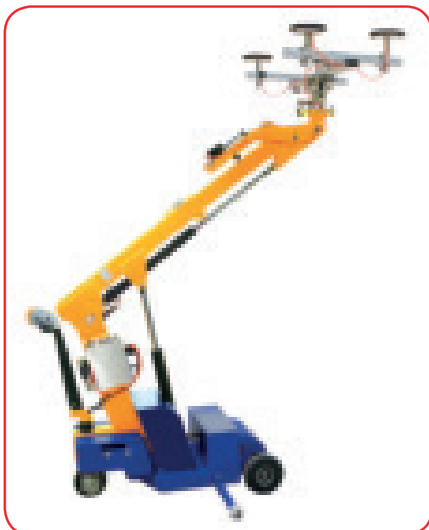

Vector portata Kg 400 o Kg 800

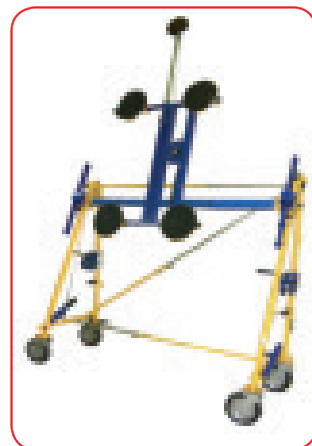

Nomad portata Kg 400 vetri max 4400 mm

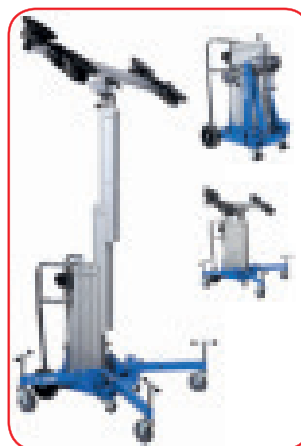

CA400 portata max Kg 120 Altezza max 4 metri

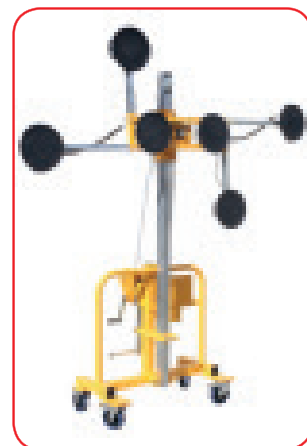

Mule portata Kg 300 vetri max 4400 mm





## Hercules

Sollevatori di materiali manuali trasportabili a **Media Portata** con telaio in acciaio e colonna in alluminio, adatti al sollevamento e l'installazione di elementi per le controsoffittature, neon e lampade industriali, impianti di refrigerazione e riscaldamento, canaline, tubazioni e travi, insegne e cartelli, pezzi di macchine e pallets. Tutti questi prodotti sono costruiti a norme europee ed idonei per l'utilizzo secondo il D.Lgs. 81/08. Disponibile anche la versione Montafereetri.

Hercules manuali standard	Mod.720	Mod.545	Mod.385
Altezza max forche in alto m	7,20	5,45	3,85
Altezza max forche in basso m	6,63	4,90	3,30
Altezza chiuso m	2,14	2,14	2,14
Portata Kg	300	340	380
Peso Kg	200	165	125
Larghezza con stabilizzatori m	stab.standard 1,88	stab.standard 1,88	stab.optional 1,88
Larghezza m	0,77	0,77	0,77
Lunghezza m	1,82	1,82	1,82
Sollevamento	Manuale	Manuale	Manuale
Diam. ruote ribaltamento mm	200+125	200+125	200+125
Diam. ruote posteriori mm	125	125	125
Diam. ruote anteriori mm	125 frenanti	125 frenanti	125 frenanti

Hercules manuali compatti	Mod.625 compact	Mod.485 compact	Mod.345 compact
Altezza max forche in alto m	6,25	4,85	3,45
Altezza max forche in basso m	5,70	4,27	2,87
Altezza chiuso m	1,88	1,88	1,88
Portata Kg	280	280	280
Peso Kg	175	145	100
Larghezza con stabilizzatori m	stab.standard 1,88	stab.standard 1,88	stab.optional 1,88
Larghezza m	0,77	0,77	0,77
Lunghezza m	1,52	1,52	1,52
Sollevamento	Manuale	Manuale	Manuale
Diam. ruote ribaltamento mm	200+125	200+125	200+125
Diam. ruote posteriori mm	125	125	125
Diam. ruote anteriori mm	125 frenanti	125 frenanti	125 frenanti



### OPZIONI

- Hercules Elettrico ad elevazione elettroidraulica
- Hercules Montafereetri ad elevazione elettroidraulica con rulliera
- Hercules Glass (sollevatore per vetri)
- Hercules Show (sollevatore di fari per spettacoli o cantieri notturni)

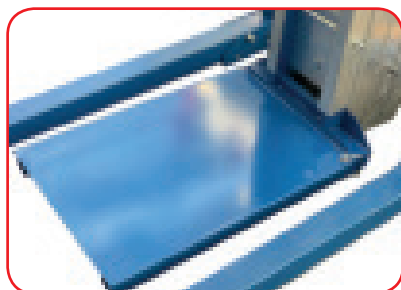

Pianale optional



Montafereetri Leggero

## Hercules Toro

Sollevatori di materiali manuali trasportabili ad **Alta Portata**, con telaio in acciaio e colonna in alluminio. Funzionamento meccanico a elevazione manuale. Un eccezionale strumento di lavoro adatto a tutti gli operatori che hanno bisogno di sollevare pesi notevoli fino a 8 m di altezza. Comodo, rapido da utilizzare e soprattutto facilmente trasportabile. Dotato di 3 sicurezze: argano frenato, blocchi intermedi e freno anti-caduta automatico.



MACCHINARIO  
NON SOGGETTO A  
DICHIARAZIONE  
INAIL E VERIFICA  
PERIODICA

Richiedi il tuo  
**PREVENTIVO  
GRATUITO**

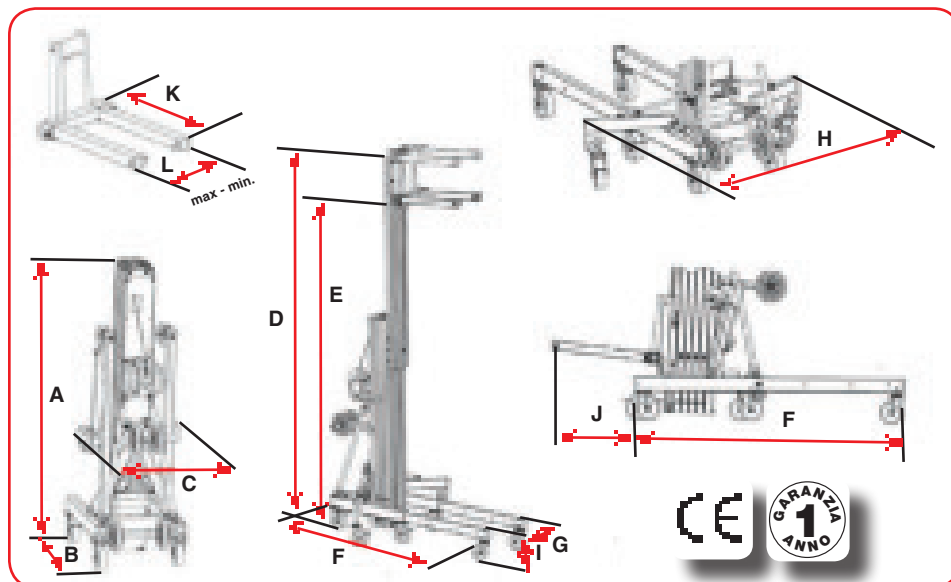

Mod.	Portata /Peso Kg	A cm	B cm	C cm	D cm	E cm	F cm	G cm	H cm	I cm	J cm	K cm	L cm
401	440/160	199	90	75	355	315	186	64	145	35	57	66	43 max/33,5 min.
402	420/157	161	90	75	355	315	186	64	145	35	57	66	43 max/33,5 min.
403	400/175	161	90	75	500	460	186	64	145	35	57	66	43 max/33,5 min.
404	420/173	199	90	75	500	460	186	64	145	35	57	66	43 max/33,5 min.
406	400/190	199	90	75	650	610	186	64	145	35	57	66	43 max/33,5 min.
407	350/219	199	90	75	800	760	186	64	145	35	57	66	43 max/33,5 min.

## DOTAZIONI STANDARD

- In opera in pochi secondi
- Costruzione compatta e molto robusta
- Forche a larghezza variabile
- Due ruote da Ø 200 mm per un facile trasporto in cantiere
- Base con 2 bracci stabilizzatori
- Piedi con ruote regolabili
- Cavo di sollevamento in acciaio anticorrosione
- Controllo del livello per un perfetto posizionamento
- Argano con freno automatico
- Pulegge di scorrimento in acciaio
- Certificazione Tedesca TÜV - GS - BGV D8
- Per lavoro in facciata
- Certificato (CE)

## ACCESSORI DISPONIBILI

- 1) Sella di supporto per carichi cilindrici
- 2) Prolunga forche
- 3) Braccio di sollevamento inclinato
- 4) Piattaforma di carico in alluminio
- 5) Supporto con gancio
- 6) Supporto dotato di ruote per avvolgibili e serrande
- 7) Kit Contrappesi per lo spostamento della base anteriore con ruote verso il lato posteriore, potendo così lavorare contro parete senza alcun ingombro alla base.
- 8) Kit Elettrico
- 9) Espansore per carichi voluminosi (max cm 135)
- 10) Braccio di sollevamento orizzontale

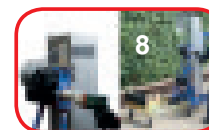
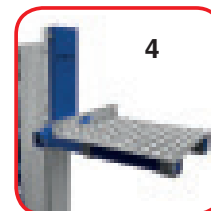
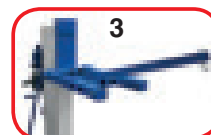
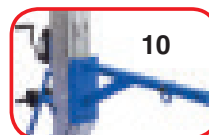

RICHIEDI ANCHE IL  
MODELLO ELETTRICO  
PER L'ELEVAZIONE  
SENZA FATICA



**NOVITA'**



*Fa tutto da solo sia in salita che in discesa (non c'è bisogno di spingere o tirare)*



VIDEO 1



VIDEO 2

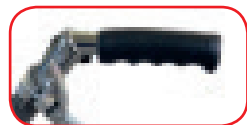

**COME FUNZIONA:**

- Caricare ed assicurare il carico con la cinghia in dotazione
- Premere il pulsante di salita o discesa
- Fa tutto il carrello sia in salita che in discesa (non c'è bisogno di spingere o tirare)
- E' sufficiente accompagnare l'azione del carrello con il minimo sforzo
- L'unità centrale di controllo mantiene costante la velocità di marcia indipendentemente dal carico
- Il sistema di trazione è elettronico e per mezzo di un motore elettrico viene trasferito alle ruote a stella che girano salendo/scendendo sui gradini della scala
- Può essere usato su scale dritte, a chiocciola e con gradini a piede d'oca. Stretto raggio di curva

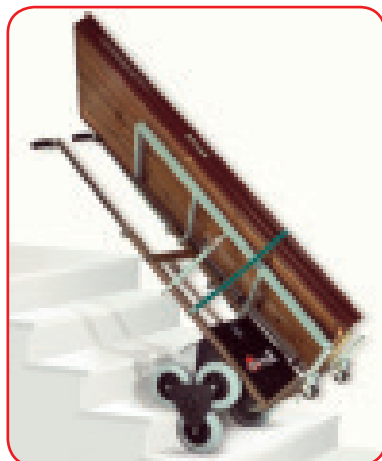

Carrello con telaio simmetrico regolabile optional (ds. e sx.) per porte e serramenti



Adatto a tutti i tipi di scale con carichi pesanti e voluminosi

Carrello elettrico saliscale professionale in acciaio verniciato con polveri epossidiche, con ruote a stella, ergonomico e con vari accessori in grado di sollevare anche grandi e piccoli elettrodomestici, infissi e porte blindate. Professionale è progettato, costruito e collaudato in Italia per la movimentazione di carichi ingombranti e pesanti su scale fisse di qualsiasi genere. Grazie alle dimensioni contenute, allo stretto raggio di curva e alla grande potenza, permette di sollevare su scale strette carichi fino a 160 kg.

**IDEALE PER:**

- Rivenditori di elettrodomestici
- Installatori di porte blindate, porte e finestre
- Corrieri che trasportano merci pesanti
- Rivenditori di distributori automatici e armadi blindati
- Operatori che devono sollevare carichi pesanti in genere

**DOTAZIONI STANDARD**

- Trasmissione con cinghia dentata e riduttore con infranaggi in acciaio temprati e cementati.
- Indicatore stato di carica della batteria
- Freno elettromagnetico negativo (inserimento automatico)
- Dispositivo di sicurezza automatico: interviene in caso di rottura della cinghia di trasmissione bloccando il movimento delle ruote
- Comandi elettrici di marcia posizionati sui manici di guida (salita/discesa)
- Manici di guida telescopici e regolabili in altezza
- Pulsante di accensione/spegnimento
- Ruote a stella di prima qualità
- Sensore di "vuoto" in discesa: (scende solo in presenza di un gradino sottostante)

**CARATTERISTICHE TECNICHE**

- Altezza minima: cm 110 (maniglie completamente chiuse) per il trasporto di prodotti bassi
- Altezza massima: cm 220 (maniglie completamente aperte) per il trasporto di armadi o prodotti alti
- Altezza massima gradino superabile: 20 cm
- Altezza minima gradino superabile: 4 cm
- Profondità minima gradino superabile: 15 cm
- Peso totale: 48 kg - Larghezza: cm 56
- Velocità massima di salita: 4 secondi a gradino
- Batteria 12 V - 33 Ah
- Autonomia della batteria con salita continua e portata massima: 3000 gradini
- Caricabatterie elettronico 230VAC/50Hz 0,5 A.
- Potenza motore: 12 V c.c. 150 W
- Ingombro di trasporto: cm 110x56

**ACCESSORI**

- Piattaforma sollevabile con argano manuale per il trasporto bilanciato di lavatrici e carichi bassi e pesanti in genere (ne alza il baricentro)
- Telaio per il trasporto di porte blindate, porte e finestre
- Scaletta per il carico e scarico dagli automezzi
- Modello compatto per edilizia o elettrodomestici bassi
- Cinghia per il fissaggio del carico fissata alla struttura





VIDEO

Vedi anche il carrello elettrico D-MOVE per il trasporto di carichi in piano e senza fatica



D-MOVE



QUADRO COMANDI

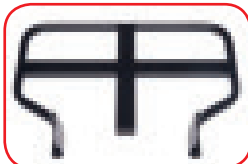

OPTIONAL: PALA RIBALTABILE MAGGIORATA CARICHI VOLUMINOSI (cm 53x33)



Richiedi il tuo PREVENTIVO GRATUITO

Carrello elettrico saliscale in acciaio, ergonomico con inclinazione automatica del carico, pedana standard richiudibile cm 31x27, portata kg 130. Ideale per il trasporto di merci su tutti i tipi di scale.

### DOTAZIONI STANDARD

- Caricabatterie (IN): 100-240 Vac - 50/60Hz - 1,6 A
- Pedana standard tubolare richiudibile cm 31x27
- Batteria al litio estraibile 24V - 13Ah
- Pulsante di movimento timone e corpo macchina: consente la movimentazione della macchina quando il timone è piegato e facilita il movimento nell'ultimo gradino durante la fase di salita
- Leve di sollevamento: sistema che consente la salita e la discesa della macchina elettricamente. Le leve aumentano la sicurezza e la facilità di utilizzo, grazie al riconoscimento del bordo del gradino.
- Quadro comandi: selettore salita discesa/Chiave di accensione/Potenzimetro/Indicatore di batteria
- Timone regolabile in varie posizioni: consente di aumentare la maneggevolezza e la sicurezza in base alla tipologia del carico trasportato.

### CARATTERISTICHE TECNICHE

- Ingombro minimo su pianerottolo a "L": 100x70 cm
- Ingombro minimo su pianerottolo a "U": 100x170 cm
- Misura minima larghezza scale: 55 cm
- Altezza massima gradino: 22 cm
- Peso corpo macchina: 26,7 kg
- Peso totale: 28,7 kg
- Peso della batteria al litio: 2 kg
- Velocità max: 30 gradini/min
- Autonomia della batteria: 750 gradini
- Potenza motore: 350 W
- Ingombro max: 150 x 58 x 51 cm
- Portata 130 Kg

### OPTIONALS

- Caricabatteria auto Input 12VDC - output 230VAC/50Hz
- Cinghia di blocco del carico
- Carrello posteriore inclinato
- Piattaforma ad elevazione elettrica per l'auto-caricamento sugli automezzi e per il sollevamento
- Pedana maggiorata tubolare cm 53x33
- Pedana maggiorata lamiera cm 52x39
- D-Light SPEED sistema elettrico di traslazione in piano con movimentazione autonoma tramite 2 motoruote



Optional: carrello posteriore Kg 4,2

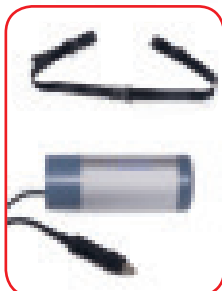

Caricabatterie auto e cinghia di fissaggio optional



Batteria al litio estraibile 24V 13 Ah



Pedana standard richiudibile cm 31x27

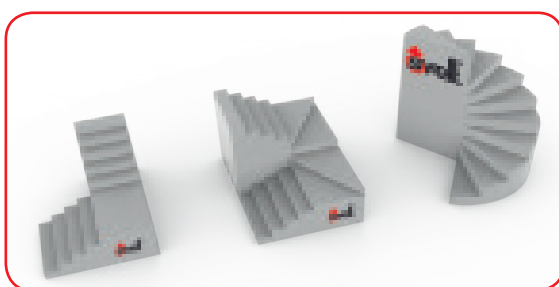

Adatto a tutti i tipi di scale



MACCHINARIO PER CUI È CONSENTITO IL CORSO DI FORMAZIONE AUTOGESTITO



VIDEO

Servizio di assistenza in tutta Italia  
**PRONTA CONSEGNA!!!**

Totale assenza di impianti, olio, batteria, acido, perfetto per utilizzo in ambienti ASETTICI

Supercompatto entra nei ascensori e passa da porte standard



## SveltLift 350 (elevazione manuale)

Privo di batterie e di fonti di alimentazione elettrica, SVELTLIFT si aziona semplicemente ruotando una manopola; in pochi secondi, il meccanismo di elevazione brevettato solleva l'operatore con un movimento fluido fino all'altezza di lavoro desiderata.

In assenza di batterie (soggette a ricarica e manutenzione) e olio idraulico, SVELTLIFT è una soluzione davvero rispettosa dell'ambiente.

Caratterizzata da un'area di ingombro compatta e dalla massima semplicità d'uso, questa soluzione puramente meccanica non richiede operazioni di montaggio, apertura e salita. Di uso intuitivo: basta ruotare la manopola per sollevare la piattaforma

- Meccanismo di sollevamento brevettato ad accumulo di potenza: (nessuna alimentazione e nessun impianto necessari). Il sistema consiste in un pistone pneumatico sotto pressione sempre attivo e pronto ad alzare la piattaforma non appena l'operatore inizia a girare la manovella di salita. In questo modo superato un piccolo sforzo la piattaforma inizia a salire senza sforzo. (Simile al sistema di apertura dei bagagliai delle auto moderne).
- Cicli di sollevamento illimitati, possibilità di utilizzo 24 ore su 24, 7 giorni su 7
- Design robusto per garantire un funzionamento ottimale per anni
- Costi operativi minimi, non richiede potenzialmente manutenzione

### Dimensioni

- Altezza max piattaforma m 1,50
- Altezza max di lavoro m 3,50
- Dimensioni cesta: 720 mm (lung.) x 600 mm (largh.)
- Area d'ingombro: 985 mm x 700 mm
- Portata massima: 150 kg (1 persona + utensili)
- Massima forza manuale: 200N
- Massima pendenza superabile: 0°
- Massima forza del vento: solo per uso interno
- Massima forza ruote: mph 125 kg
- Livello di pressione sonora: meno di 70 Db



### Dimensioni piattaforma chiusa

- Lunghezza mm 985
- Larghezza mm 700
- Altezza mm 1500
- Peso Kg 180

### Dotazioni standard

- Omologazione per uso interno o comunque in assenza di vento
- Trasportabile anche con piccoli automezzi
- Salita a mezzo volante ad azionamento manuale
- Non ha ne circuito elettrico ne idraulico
- Non ha bisogno di energia per funzionare
- Robusta colonna di elevazione a flessione controllata
- Ruote pivotanti con freno
- Dotato di punti di presa per muletto e punti di fissaggio per il trasporto
- Dotato di punto di ancoraggio della cintura di sicurezza
- Portata per 1 persona
- Cannello di entrata a chiusura automatica
- Vaschetta portattrezzi
- Paraurti posteriori e laterali in gomma antiurto
- Freno di stazionamento automatico quando si sale in cesta e si eleva la piattaforma
- Si solleva solo in presenza di un operatore
- Meccanismo di sollevamento autoprotetto
- Certificato di collaudo secondo le normative italiane ed europee (CE)
- Etichette e manuale d'uso e manutenzione in italiano
- Video-manuale d'uso in italiano (link)

Su richiesta: Versione ATEX

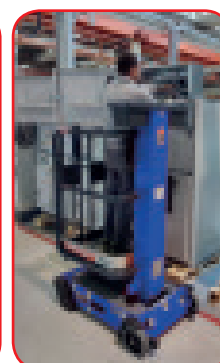
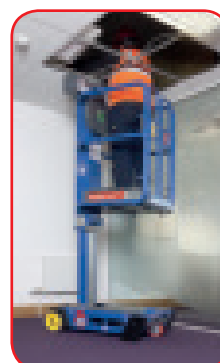



Richiedi il tuo  
**PREVENTIVO  
GRATUITO**



VIDEO

Servizio di assistenza in tutta Italia  
**PRONTA CONSEGNA!!!**

Totale assenza di impianti, olio, batteria, acido, perfetto per utilizzo in ambienti ASETTICI

## SveltLift 420 (elevazione manuale)

Privo di batterie e di fonti di alimentazione elettrica, SVELTLIFT si aziona semplicemente ruotando una manopola; in pochi secondi, il meccanismo di elevazione brevettato solleva l'operatore con un movimento fluido fino all'altezza di lavoro desiderata.

In assenza di batterie (soggette a ricarica e manutenzione) e olio idraulico, SVELTLIFT è una soluzione davvero rispettosa dell'ambiente.

Caratterizzata da un'area di ingombro compatta e dalla massima semplicità d'uso, questa soluzione puramente meccanica non richiede operazioni di montaggio, apertura e salita. Di uso intuitivo: basta ruotare la manopola per sollevare la piattaforma

- Meccanismo di sollevamento brevettato ad accumulo di potenza: (nessuna alimentazione e nessun impianto necessari). Il sistema consiste in un pistone pneumatico sotto pressione sempre attivo e pronto ad alzare la piattaforma non appena l'operatore inizia a girare la manovella di salita. In questo modo superato un piccolo sforzo la piattaforma inizia a salire senza sforzo. (Simile al sistema di apertura dei bagagliai delle auto moderne).
- Cicli di sollevamento illimitati, possibilità di utilizzo 24 ore su 24, 7 giorni su 7
- Design robusto per garantire un funzionamento ottimale per anni
- Costi operativi minimi, non richiede potenzialmente manutenzione

### Dimensioni

- Altezza max piattaforma m 2,20
- Altezza max di lavoro m 4,20
- Dimensioni cesta: 850 mm (lung.) x 644 mm (largh.)
- Area d'ingombro: 1280 mm x 700 mm
- Portata massima: 150 kg (1 persona + utensili)
- Massima forza manuale: 200N
- Massima pendenza superabile: 0°
- Massima forza del vento: solo per uso interno
- Massima forza ruote: mph 234 kg
- Livello di pressione sonora: meno di 70 DbA



### Dimensioni piattaforma chiusa

- Lunghezza mm 1280
- Larghezza mm 700
- Altezza mm 1940
- Peso Kg 305

### Dotazioni standard

- Omologazione per uso interno o comunque in assenza di vento
- Trasportabile anche con piccoli automezzi
- Salita a mezzo volano ad azionamento manuale
- Non ha ne circuito elettrico ne idraulico
- Non ha bisogno di energia per funzionare
- Robusta colonna di elevazione a flessione controllata
- Ruote pivotanti con freno
- Dotato di punti di presa per muletto e punti di fissaggio per il trasporto
- Dotato di punto di ancoraggio della cintura di sicurezza
- Cancellotto di entrata a chiusura automatica
- Vaschetta portattrezzi
- Paraurti posteriori e laterali in gomma antiurto
- Freno di stazionamento automatico quando si sale in cesta e si eleva la piattaforma
- Si solleva solo in presenza di un operatore
- Meccanismo di sollevamento autoprotetto
- Certificato di collaudo secondo le normative italiane ed europee (CE)
- Etichette e manuale d'uso e manutenzione in italiano
- Video-manuale d'uso in italiano (link)

**Su richiesta:** Versione inox, Versione outdoor, Versione ATEX

Supercompatto entra negli ascensori e passa da porte standard

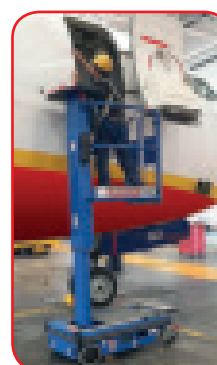

**Microlift DUO (elevazione elettrica)**

Piattaforma professionale (con elevazione elettroidraulica) che viene movimentata a spinta dall'operatore. La struttura e le dimensioni del cestello consentono l'utilizzo per 2 operatori con portata di 200 Kg.

La leggerezza della macchina il prezzo sono molto più contenuti rispetto alle classiche piattaforme a pantografo semoventi. Una nuova via di mezzo tra comfort e prezzo accessibile studiata per i più svariati lavori di manutenzione, pitturazione, pulizia, packing, ecc. Microlift DUO può essere usata in cantieri, aziende, magazzini e supermercati, negozi ed uffici. Un altro vantaggio è la semplicità degli impianti che non devono tener conto dello spostamento e per questo sono molto più facili da gestire, manutene e ci sono meno componenti che rischiano usura e rottura.

**Pesi e portate**

- Portata massima kg 200 (2 persone)
- Spinta massima ammissibile kg 20
- Inclinazione massima telaio 1°
- Vento ammissibile 12 m/s
- Peso kg 450 (senza stabilizzatori)

**Dimensioni**

- Altezza max piattaforma m 2,99
- Altezza max di lavoro m 4,99
- Altezza minima piattaforma m 0,40
- Larghezza piattaforma m 1,00
- Lunghezza piattaforma m 1,00
- Altezza fermapiedi mm 150
- Altezza parapetto m 1,10
- Altezza di trasporto m 1,75
- Larghezza di trasporto m 1,00
- Lunghezza di trasporto m 1,00

**Circuito elettrico**

- Voltaggio 24 V
- Motore 2.1 Kw
- Batterie 2 X 12v/80ah
- Caricabatterie Elettronico

**Circuito idraulico**

- Max pressione idraulica 120 bar
- Serbatoio idraulico 3 litri

**Prestazioni**

- Tempo di salita 30 s
- Tempo di discesa 30 s

**Dotazioni standard**

- 2 Ruote con freno di stazionamento a pedale
- Colonna in alluminio estruso con rulli in nylon
- Cancellotto a chiusura automatica per gravità
- Fermapiedi di sicurezza su tutto il perimetro della piattaforma
- Quadro comandi in Piattaforma con pulsante di blocco di emergenza
- Misuratore di carica
- Pulsante di blocco di emergenza secondario montato sulla base
- Piano di calpestio antidrucciolo dotato di punto di ancoraggio per DPI
- Valvole di sovra portata e perdita di pressione
- Meccanismo di discesa di emergenza (manuale)
- Caricabatterie e batterie "heavy duty" ad alta carica
- Componenti di facile accesso
- Punti di presa per muletto e gru e di bloccaggio per il trasporto
- Ruote antimpronta
- Omologata per uso interno
- Etichette e manuale d'uso e manutenzione
- Certificato di collaudo secondo le normative italiane ed europee (CE)

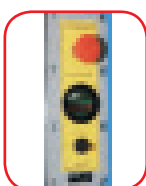
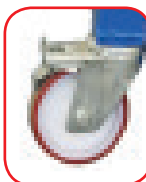
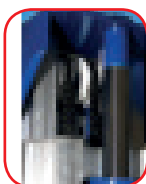

Supercompatto entra negli ascensori e passa da porte standard

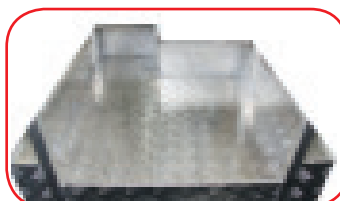

Piattaforma in alluminio mandorlato antiscivolo

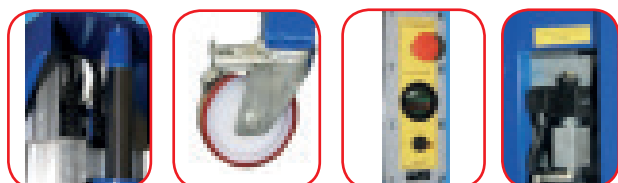

Ingresso cestello con barra a caduta

**Microlift ZXP (elevazione elettrica)**

Piattaforma aerea monoposto a sfilo verticale. Abbiamo voluto incrementare la nostra gamma di prodotti offrendo la possibilità di lavorare a sbalzo fino a 100 cm dal bordo del telaio a terra della macchina mantenendo dimensioni estremamente contenute che la rendono facilmente trasportabile su furgoni di piccole dimensioni grazie al suo peso estremamente contenuto.

La versione presenta un sbraccio elettro-idraulico che porta elettricamente il cestello a sbalzo fino ad 1 metro. Offrendo un' altezza massima di lavoro di 5 metri ed un'estrema maneggevolezza queste piattaforme si prestano per lavori di manutenzione in aziende, uffici, magazzini e supermercati mentre il funzionamento a 24 V a batteria permette di utilizzarle anche in ambienti privi di rete elettrica offrendo un'elevata autonomia. Tra le dotazioni standard presenti sulle piattaforme aeree della serie Microlift possiamo trovare il carica batterie elettronico incorporato nel telaio di base, indicatore di carica residua delle batterie sul piano di lavoro, ruote in nylon ad alto scorrimento ed un ampio piano di lavoro in alluminio. Queste soluzioni sono state pensate appositamente per permettere all'operatore di lavorare in maniera comoda senza doversi sporgere dal piano di lavoro. La colonna di sollevamento in alluminio estruso, progettata direttamente dalla nostra azienda, conferisce anche alla massima altezza di lavoro sicurezza e stabilità mantenendo sempre al minimo la manutenzione necessaria.

**Pesi e portate**

- Portata massima kg 120 (1 persona)
- Spinta massima ammissibile kg 20
- Inclinazione massima telaio 1°
- Vento ammissibile 12 m/s
- Peso kg 375

**Dimensioni**

- Altezza max piattaforma m 2,99
- Altezza max di lavoro m 4,99
- Altezza minima piattaforma m 0,40
- Larghezza totale m 0,70
- Lunghezza totale m 1,10
- Altezza fermapiedi mm 150
- Altezza parapetto m 1,1
- Altezza chiuso m 1,75
- Larghezza di trasporto m 0,70
- Lunghezza di trasporto m 1,10
- Sbalzo cestello cm 100
- Dimensioni piattaforma cm 88x60

**Circuito elettrico**

- Voltaggio 24 V
- Motore 2.1 Kw
- Batterie 2 X 12v/80ah
- Caricabatterie Elettronico

**Circuito idraulico**

- Max pressione idraulica 120 bar
- Serbatoio idraulico 3 litri

**Prestazioni**

- Tempo di salita 30 s
- Tempo di discesa 30 s

**Dotazioni standard**

- Piattaforma con uscita a sbalzo controllata elettricamente
- Cilindro di sbalzo
- 2 Ruote con freno di stazionamento a pedale
- Colonna in alluminio estruso con rulli in nylon
- Cancellotto a chiusura automatica per gravità
- Fermapiedi di sicurezza su tutto il perimetro della piattaforma
- Quadro comandi in Piattaforma con pulsante di blocco di emergenza
- Misuratore di carica
- Pulsante di blocco di emergenza secondario montato sulla base
- Piano di calpestio antisdrucciolo dotato di punto di ancoraggio per DPI
- Valvole di sovra portata e perdita di pressione
- Meccanismo di discesa di emergenza (manuale)
- Caricabatterie e batterie "heavy duty" ad alta carica
- Passa da porte e corridoi ed entra negli ascensori
- Componenti di facile accesso
- Punti di presa per muletto e gru e di bloccaggio per il trasporto
- Ruote antimpronta
- Omologata per uso interno
- Etichette e manuale d'uso e manutenzione
- Certificato di collaudo secondo le normative italiane ed europee (CE)





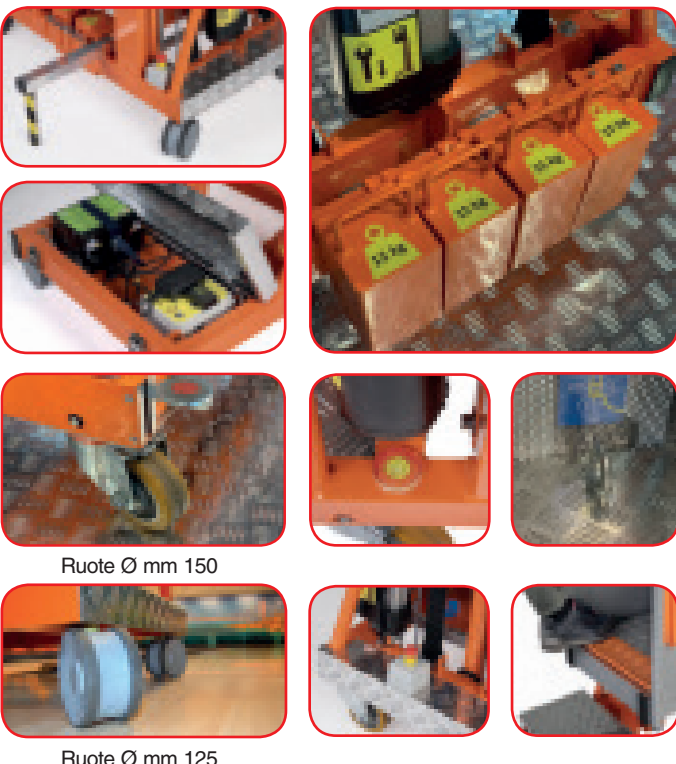

Ruote Ø mm 150

Ruote Ø mm 125

## A spinta (elevazione elettrica)

**Piattaforma telescopica in alluminio verniciato con polveri epossidiche.** Con elevazione elettrica viene movimentata a spinta dall'operatore. Ciò è possibile grazie alla leggerezza della macchina e comporta un prezzo molto più contenuto rispetto alle classiche piattaforme a pantografo semoventi. Una comoda via di mezzo tra comfort e prezzo accessibile, studiata per i più svariati lavori di manutenzione, pitturazione, pulizia, installazione, ecc. Può essere usata in cantieri, aziende, magazzini e supermercati, negozi ed uffici. Un altro vantaggio è la semplicità degli impianti che non devono tener conto dello spostamento e per questo sono molto più facili da gestire, manutenerne e ci sono meno componenti che rischiano usura e rottura.

### DOTAZIONI

- Omologata per uso interno o in totale assenza di vento
- Cannello di ingresso a chiusura automatica
- Nuovi allargatori di base estraibili
- Zavorra smontabile (4x15Kg) (se non presente la macchina si blocca)
- Misure piattaforma di lavoro 68,5 x 48 cm
- Freno di blocco a pedale
- Entra in ascensori standard e passa attraverso porte standard
- Viene elevata e abbassata tramite comando puramente elettrico (nessun impianto idraulico è presente)
- Elevazione tramite cilindro telescopico (attuatore elettrico)
- Dotata di batteria da 12 Volt con caricabatterie automatico da 6 Ah
- Movimentazione a spinta facile e comoda.
- Trasportabile anche su scale da parte di 2 persone.
- La macchina è dotata di maniglione per la movimentazione
- Piattaforma mandorlata in alluminio antisdrucciolo
- Etichette e manuale d'uso e manutenzione
- Certificato di collaudo secondo le normative italiane ed europee CE

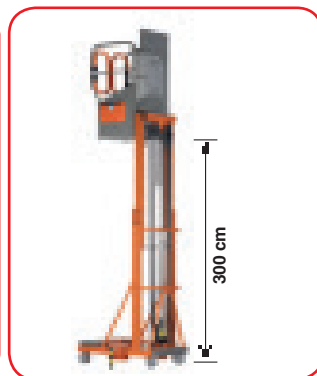
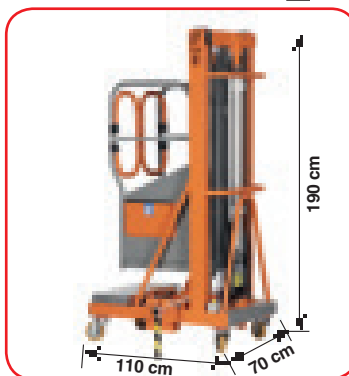

### CARATTERISTICHE TECNICHE

- Altezza max totale m 3,96
- Altezza max di lavoro m 5,00
- Altezza max/min. alla piattaforma m 2,96/0,86
- Piattaforma di lavoro: dimensioni piattaforma m 0,48 x 0,68
- Dimensioni chiusa: Altezza m 1,90 - Larg. m 0,68 - Lung. m 1,10
- Peso totale Kg 80 (Per il sollevamento è possibile smontare la zavorra (4 pezzi da 15 kg) e la batteria (9 Kg))

### MODELLI

- UPLIFT5 120AS:** portata Kg 120 - ruote Ø mm 125 (terreno liscio)
- UPLIFT5 120HD:** portata Kg 120 - ruote Ø mm 150 (terreno sconnesso)
- UPLIFT5 120XS:** come sopra ma con piattaforma compatta 59x59 cm
- UPLIFT5 200HD:** portata Kg 200 - ruote Ø mm 150 (terreno sconnesso)
- UPLIFT MOVE:** portata Kg 120 - Versione semovente



## A spinta (elevazione elettrica)

Piattaforma verticale leggera per una persona ideale per il picking e la manutenzione. In alluminio verniciato con polveri epossidiche. Con elevazione elettrica viene movimentata a spinta facile e comoda dall'operatore. Ciò è possibile grazie alla leggerezza della macchina e comporta un prezzo molto più contenuto rispetto alle classiche piattaforme a pantografo semoventi. Una comoda via di mezzo tra comfort e prezzo accessibile, studiata per i più svariati lavori di manutenzione, pitturazione, pulizia, installazione, picking ecc. Può essere usata in cantieri, aziende, magazzini e supermercati, negozi ed uffici. Un altro vantaggio è la semplicità degli impianti che non devono tener conto dello spostamento e per questo sono molto più facili da gestire, mantenere e ci sono meno componenti che rischiano usura e rottura. Il sistema di trasmissione è alimentato da un attuatore elettrico 1700 N e una molla a gas da 1500 N. E' alimentato da una batteria al gel da 12V 33 Ah.

### DOTAZIONI

- Omologata per uso interno o in totale assenza di vento
- Molla a gas - 1500 N
- Porta a chiusura automatica
- 4 ruote - sistema con freno centralizzato a pedale
- Pneumatici alta resistenza antimpronta
- Ingresso sicuro - altezza gradino di ingresso 25 cm
- 2 allargatori telescopici richiudibili (standard) che escono dal telaio di base
- Misure piattaforma di lavoro 65 x 48 cm
- Entra in ascensori standard e passa attraverso porte standard
- Viene elevata e abbassata tramite comando puramente elettrico (nessun impianto idraulico è presente)
- Elevazione tramite cilindro telescopico (attuatore elettrico) 1700 N
- Dotata di batteria da 12 Volt con caricabatterie automatico da 6 Ah
- Movimentazione a spinta facile e comoda.
- Per il sollevamento è possibile smontare la zavorra (4 pezzi da 15 kg) e la batteria (9 Kg)
- La macchina è dotata di maniglione per la movimentazione
- Dotata di vassoio portattrezzi porta pacchi per il picking cm 39x72 portata Kg 20
- Piattaforma mandorlata in alluminio antisdrucchiolo
- Etichette e manuale d'uso e manutenzione
- Certificato di collaudo secondo le normative italiane ed europee CE

### CARATTERISTICHE TECNICHE

- Altezza max piattaforma mm 2900
- Altezza max totale mm 3900
- Altezza max di lavoro mm 4900
- Peso senza zavorra 150 kg
- Portata max 140 Kg
- Zavorra asportabile Kg 15 x 4 pezzi
- Ingombro chiusa: Lung. mm 125 - Larg. mm 77 - Alt. mm 151
- Funzionamento 2 batterie da 12 volt 33 Ah

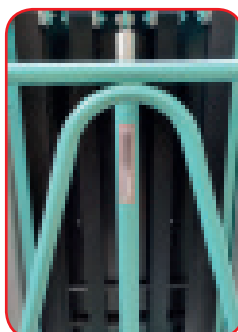
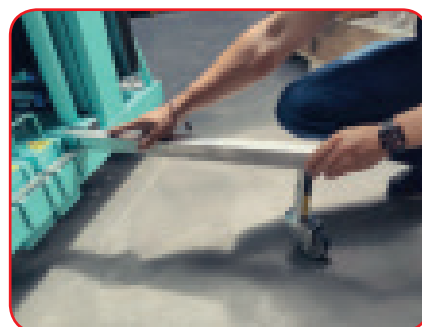



VIDEO

**Microlift (elevazione elettrica)**

Piattaforma ultracompatta (con elevazione elettroidraulica) che viene movimentata a spinta dall'operatore. Ciò è possibile grazie alla leggerezza della macchina e comporta un prezzo molto più contenuto rispetto alle classiche piattaforme a pantografo semoventi. Una nuova via di mezzo tra comfort e prezzo accessibile studiata per i più svariati lavori di manutenzione, pittura, pulizia, picking, ecc. Può essere usata in cantieri, aziende, magazzini e supermercati, negozi ed uffici. Grande vantaggio è la semplicità degli impianti che non consentendo la traslazione possono essere semplici da mantenere.

**CARATTERISTICHE TECNICHE**

- Altezza massima piattaforma m 2,99
- Altezza massima di lavoro m 4,99
- Altezza massima piattaforma (senza stabilizzatori inseriti) m 1,70
- Altezza massima di lavoro (senza stabilizzatori inseriti) m 3,70
- Altezza minima piattaforma m 0,40
- Larghezza/Lunghezza piattaforma m 0,70x0,90
- Altezza fermapiedi mm 150
- Altezza parapetto m 1,1
- Altezza/Larghezza/Lunghezza di trasporto m 1,75x0,70x1,00
- Tempo di salita/discesa 30"
- Portata massima Kg 200 (1 persona) (2 persone a richiesta)
- Spinta massima ammissibile Kg 20
- Inclinazione massima telaio 1°
- Vento ammissibile 12 m/s
- Peso Kg 240
- Peso Versione MICROLIFT S (senza stabilizzatori) Kg 340

**Circuito elettrico:** voltaggio 24 V - Motore 2.1 kW - batterie 2 X 12V/80Ah - Caricabatterie elettronico

**Circuito idraulico:** Massima pressione idraulica 120 bar  
Serbatoio idraulico 3 litri

**DOTAZIONI**

- 2 Ruote con freno di stazionamento a pedale
- Colonna in alluminio estruso con rulli in nylon
- Cancellotto a chiusura automatica per gravità
- Fermapiedi di sicurezza su tutto il perimetro della piattaforma
- Istruzioni di uso anche visibili in piattaforma
- Quadro comandi in piattaforma con pulsante di blocco di emergenza
- Misuratore di carica
- Pulsante di blocco di emergenza secondario montato sulla base
- Piano di calpestio antiscivolo dotato di punto di ancoraggio per DPI
- Valvole di sovra-portata e perdita di pressione
- Meccanismo di discesa di emergenza (manuale)
- Caricabatterie e batterie "heavy duty" ad alta carica
- Passa da porte e corridoi ed entra negli ascensori
- Componenti di facile accesso
- Punti di presa per muletto e gru e di bloccaggio per il trasporto
- 4 Stabilizzatori con livellatori a martinetto
- Ruote antitrampa
- Telaio in acciaio verniciato
- Omologata per uso interno
- Manuale di istruzioni e certificato CE

**OPZIONI**

- MICROLIFT S senza stabilizzatori, zavorrata (zavorra aggiuntiva ca. 100 kg)
- Presa di corrente 220V e/o aria compressa sul cestello
- Piattaforma estraibile a sbalzo da 70 cm

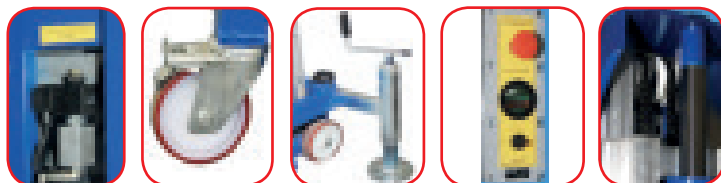

Supercompatto entra negli ascensori e passa da porte standard

Può essere usato senza stabilizzatori (piattaforma max m 1,70)

MICROLIFT S senza stabilizzatori (Zavorra aggiuntiva Kg 100)



Piattaforma in alluminio mandrolato antiscivolo



Ingresso cestello con barra a caduta

**NOVITÀ**

VIDEO



Servizio di assistenza  
in tutta Italia  
**PRONTA  
CONSEGNA!!!**

**Power Tower (elevazione elettrica)**

Micropiattaforma verticale a spinta con elevazione elettrica, leggera da trasportare, rapidità di utilizzo, portata kg 250 compresa una persona. Dotata di una piattaforma di lavoro sovradimensionata (1520x750 mm), Power Tower offre all'operatore un'area di lavoro più ampia e più spazio per riporre utensili e attrezzature. Rispetto al prodotto più simile della concorrenza, è più spaziosa del 50%. In numerose applicazioni, Power Tower richiede meno manovre per coprire la stessa area. E con una larghezza di soli 780 mm, passa comodamente attraverso una porta d'ingresso singola di misure standard. Adatta a impieghi pesanti, Power Tower rappresenta un'alternativa davvero conveniente, sicura ed efficiente ai trabattelli o piccole impalcature.

**Costruzione:**

Sovrastruttura in acciaio pesante, perni in acciaio inossidabile, finitura resistente con verniciatura a polvere.

**Sicurezza:**

Marchio CE, conforme alla normativa europea vigente, incluse la Direttiva Macchine e la norma di progettazione EN280.

**Applicazioni e utilizzatori tipici:**

per utilizzatori che necessitano di una piattaforma di grandi dimensioni, anche per riporre utensili e attrezzature. Le applicazioni tipiche sono rivestimenti a secco, posa di tubi e condotte, climatizzazione, impianti meccanici ed elettrici in generale, allestimento di negozi, rinnovo di punti vendita, ecc.

**DOTAZIONI**

- Omologazione per uso interno o comunque in assenza di vento
- Circuito idraulico autoprotetto con valvola di ritenuta nel cilindro dell'elevatore
- Le ruote autobloccanti ottimizzate per lavori pesanti forniscono una base sicura durante il sollevamento
- Discesa di emergenza da terra
- Cicalino allarme di salita e discesa
- Trasportabile anche con piccoli automezzi
- Robusta colonna di elevazione a Z a flessione controllata
- Ruote pivotanti con freno
- Dotato di punti di presa per muletto e punti di fissaggio per il trasporto
- Dotato di punto di ancoraggio della cintura di sicurezza
- Cannello di entrata a chiusura automatica
- Freno di stazionamento automatico quando si sale in cesta e si eleva la piattaforma
- Si solleva solo in presenza di un operatore
- Meccanismo di sollevamento autoprotetto
- Passa agevolmente attraverso porte d'ingresso di misure standard
- Batteria: 12V con caricatore automatico
- Alimentazione elettrica: 110V o 230V
- Comandi: Semplici comandi cesta a pulsante.
- Certificato di collaudo secondo le normative italiane ed europee (CE)
- Etichette e manuale d'uso e manutenzione in italiano

**OPZIONI**

- Versione Plus con portata di 2 persone (uso interno) e 1 persona (uso esterno)
- Allarme inclinazione con blocco automatico
- Cesta ristretta per accesso a controsoffitti.
- Kit portatubi (tubazioni da 2" max).
- Portautensili.
- Kit antiurto.

**CARATTERISTICHE TECNICHE****POWERTOWER**

Portata max kg/n. operatori	250/1
Altezza max di lavoro (alla mano) m	5,10
Altezza max piattaforma m	3,10
Altezza chiusa m	1,85
Lunghezza m	1,60
Larghezza m	0,78
Peso kg	342



## Microlift Z Picking (elevazione elettrica)

Piattaforma professionale monoposto a sfilo verticale (con elevazione elettroidraulica) che viene movimentata a spinta dall'operatore. Un nuovo prodotto per interni progettato per essere utilizzato in magazzini e scaffalature. Facilmente trasportabile su furgoni di piccole dimensioni grazie al suo peso estremamente contenuto. Dotata di ampio piano di carico regolabile manualmente in altezza per operazione di picking tra le corsie di magazzini senza correre il rischio di scivolare con il carico in mano. Offrendo un' altezza massima di lavoro di 5 metri ed un'estrema maneggevolezza queste piattaforme si prestano per lavori di manutenzione in aziende, uffici, magazzini e supermercati mentre il funzionamento a 24 V a batteria permette di utilizzarle anche in ambienti privi di rete elettrica offrendo un'elevata autonomia. Un altro vantaggio è la semplicità degli impianti che non devono tener conto dello spostamento e per questo sono molto più facili da gestire, mantenere e ci sono meno componenti che rischiano usura e rottura. La colonna di sollevamento in alluminio estruso, progettata direttamente dalla nostra azienda, conferisce anche alla massima altezza di lavoro sicurezza e stabilità mantenendo sempre al minimo la manutenzione necessaria.

### CARATTERISTICHE TECNICHE

- Spinta massima ammissibile kg 20
- Inclinazione massima telaio 1°
- Vento ammissibile 12 m/s
- Peso kg 320
- Portata massima kg 200: 150 (1 persona) + 50 Kg di materiale
- Altezza min/max piattaforma m 0,40/2,99
- Altezza max di lavoro m 4,99
- Dimensioni piattaforma m 0,70x0,70
- Dimensioni piano di carico m 0,70x0,50
- Altezza fermapiedi mm 150 - Altezza parapetto m 1,1
- Dimensioni di trasporto: m 0,70x1,10 - h chiusa m 1,75
- Voltaggio 24 V - Motore 2.1 Kw
- Batterie 2 X 12v/80ah - Caricabatterie Elettronico
- Max pressione idraulica 120 bar - Serbatoio idraulico 3 litri
- Tempo di salita e discesa 30 s

### DOTAZIONI

- Piano di carico regolabile manualmente per riporre scatole ed oggetti
- 2 Ruote antistrada con freno di stazionamento a pedale + 2 ruote fisse
- Colonna in alluminio estruso con rulli in nylon
- Cancellino a chiusura automatica per gravità
- Fermapiedi di sicurezza su tutto il perimetro della piattaforma
- Quadro comandi in Piattaforma con pulsante di blocco di emergenza
- Misuratore di carica
- Pulsante di blocco di emergenza secondario montato sulla base
- Piano di calpestio antiscivolo con parapetto dotato di punto di ancoraggio per DPI
- Valvole di sovrappressione e perdita di pressione
- Meccanismo di discesa di emergenza (manuale)
- Caricabatterie e batterie "heavy duty" ad alta carica
- Passa da porte e corridoi ed entra negli ascensori
- Componenti di facile accesso
- Punti di presa per muletto e gru e di bloccaggio per il trasporto
- Omologata per uso interno
- Etichette e manuale d'uso e manutenzione
- Certificato di collaudo secondo le normative italiane ed europee (CE)

### OPZIONI

- Versione semovente
- Presa di corrente 220V e/o aria compressa sul cestello

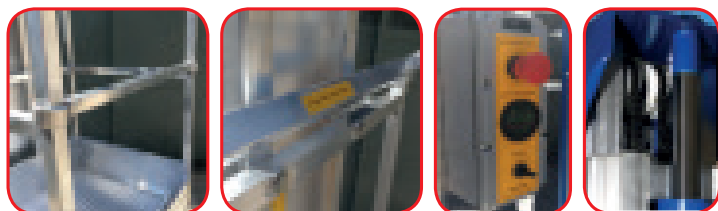

Piano di carico regolabile in altezza per effettuare operazioni di picking dagli scaffali in modo personalizzato e comodo

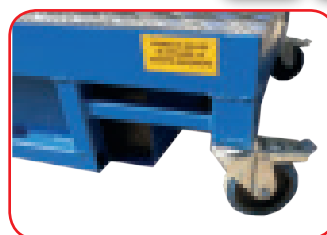

Telaio di base dotato di ruote antistrada con freno



Piattaforma per i pacchi in alluminio mandorlato antiscivolo

**Microlift ZT (elevazione elettrica)**

Richiedi il tuo  
**PREVENTIVO  
GRATUITO**

Piattaforma aerea semovente monoposto a filo verticale con dimensioni compatte che la rendono facilmente trasportabile su furgoni di piccole dimensioni grazie al suo peso estremamente contenuto ma con la comodità di poter traslare con la piattaforma fino a 3 metri da terra. Due potenti motori da 450W l'uno garantiscono una trazione eccellente, molto progressiva e intuitiva che, abbinata al joystick con comandi proporzionali, assicurano manovre precise e ottima regolazione della velocità di traslazione. Offrendo un' altezza massima di lavoro di 5 metri ed un'estrema maneggevolezza questa piattaforma si presta per lavori di manutenzione in aziende, uffici, magazzini e supermercati. Il funzionamento a 24 V a batteria permette di utilizzarle anche in ambienti privi di rete elettrica offrendo un'elevata autonomia grazie all'uso di batterie da semi-trazione. La colonna di sollevamento in alluminio estruso conferisce anche alla massima altezza di lavoro sicurezza e stabilità mantenendo sempre al minimo la manutenzione necessaria. Le velocità di movimento si riducono e le protezioni laterali (minigonne gialle) ne impediscono il ribaltamento. Sono molte le personalizzazioni che possono essere richieste per poter rendere questa piattaforma ideale per ogni tipo di lavoro. Ripiano portaoggetti da applicare nella parte superiore della colonna. Il carro di base è stato progettato apposta per poter infilarsi sotto macchinari, linee di taglio e scaffali in modo da permettere di lavorare a sbalzo di ben 70 cm.

**CARATTERISTICHE TECNICHE**

- Altezza max al piano di calpestio: m 2,99
- Altezza max di lavoro: m 4,99
- Altezza minima al piano di calpestio: m 0,55
- Portata Kg: m 380
- Portata Kg: m 200
- Alimentazione: Volt 24
- Tempo di sollevamento max: 30"
- Larghezza/lunghezza: cm 70/110
- Altezza chiuso: cm 175
- Piano di calpestio: cm 70x70
- Trazione W: 450x2
- Pendenza superabile in quota: 2,5% - Max Pendenza superabile: 12%
- Raggio di sterzata: interno/esterno mm 0/800
- Pressione max sulle ruote a pieno carico: kN 2,01
- Velocità max di traslazione: terra/quota 0,9/0,2 m/sec.
- Diametro ruote antiraccia trazione: mm 252x82
- Diametro ruote folli: mm 200



VIDEO

**DOTAZIONI**

- 2 batterie corazzate 105 Ah con caricabatterie automatico integrato
- Indicatore di carica della batteria
- Pneumatici in gomma piena antiforatura e antimpronta
- Freno di stazionamento automatico
- Portata per 1 persona
- Etichette e manuale d'uso e manutenzione
- Pulsante di emergenza sul cestello e sul telaio
- Chiave di blocco generale macchina
- 2 Catene indipendenti ad alto coefficiente di sicurezza
- Pistone a doppia cromatura e precamera recupero olio
- Dispositivo paracadute di blocco per rottura meccanica
- Doppio dispositivo paracadute di blocco per rottura idraulica
- Robusta slitta di elevazione in alluminio a flessione controllata
- Valvola di discesa d'emergenza
- Punti di presa per mulletto e gru
- Certificato di collaudo secondo le normative italiane ed europee (CE)
- Omologata solo per uso interno (assenza di vento)

**OPZIONI**

- Presa di corrente 220V e/o aria compressa sul cestello
- Piattaforma estraibile a sbalzo da 70 cm

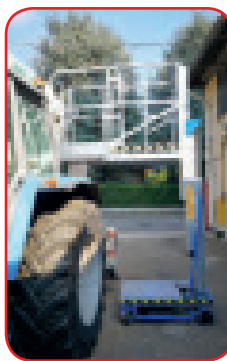
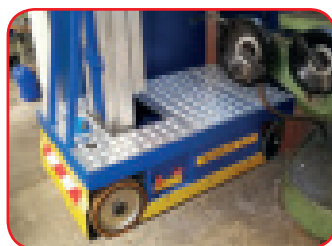
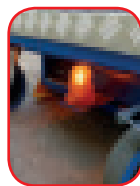

Versione ZXT con cestello a sbalzo da 70 cm disponibile sia per MICROLIFT che per MICROLIFT ZT



VIDEO

Richiedi il tuo  
**PREVENTIVO  
GRATUITO****Pid S (elevazione elettrica)**

Piattaforma aerea verticale semovente con alimentazione a corrente continua è la versione semovente del PID Special. Comandabile dal cestello mediante pulsantiera con comandi facilmente gestibili. Le ridotte dimensioni di ingombro consentono di passare attraverso spazi molto ridotti. La colonna portante è montata su rulli in nylon autolubrificanti per consentire un minor gioco e quindi una maggiore stabilità. Ciò anche in condizioni di temperature estreme (caldo e freddo). Non necessita di stabilizzatori per cui è utilizzabile anche dove gli spazi sono più limitati. Può essere spostata ed elevata elettroidraulicamente.

**CARATTERISTICHE TECNICHE**

- Altezza max piattaforma m 7,81
- Altezza max di lavoro m 9,81
- Altezza minima piattaforma m 0,70
- Altezza fermapiedi mm 150
- Altezza parapetto m 1,1
- Altezza chiuso m 1,98
- Larghezza di trasporto m 0,80
- Larghezza/lunghezza piattaforma m 0,65x0,65
- Lunghezza di trasporto m 1,60
- Velocità di salita/discesa: 0,2 m/sec.
- Ruote diametro: mm 200
- Portata massima kg 120 (1 persona) (2 persone a richiesta)
- Peso kg 740
- Voltaggio 24 v - batterie n.4 x 6v/270ah
- Caricabatterie elettronico

**DOTAZIONI**

- Omologazione per uso interno
- Comandi di azionamento e pulsante di emergenza sul cestello e sul telaio
- Traslazione consentita solo a macchina completamente chiusa
- Chiave di blocco generale macchina
- Catene ad alto coefficiente di sicurezza
- Pistone a doppia cromatura e precamera recupero olio
- Dispositivo paracadute di blocco per rottura meccanica
- Doppio dispositivo paracadute di blocco per rottura idraulica
- Robusta slitta di elevazione in alluminio a flessione controllata
- Valvola di discesa d'emergenza
- 4 Batterie corazzate con caricabatterie automatico
- Punti di presa per muletto e gru
- Pneumatici in gomma pieni antiforatura
- Freno di stazionamento automatico

**OPZIONI**

Presenza di corrente 220V e/o aria compressa in piattaforma

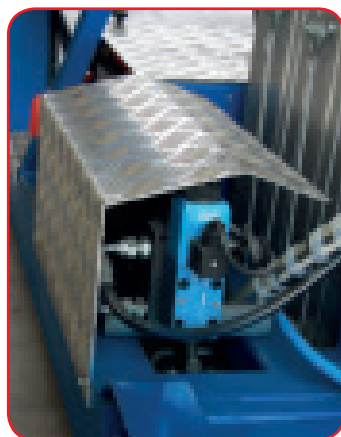
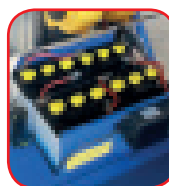

Motore



Cestello



Comodo accesso da terra

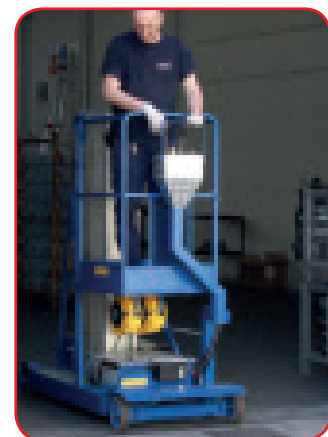

Passa da porte standard

## Pid (elevazione elettrica)



VIDEO PID



VIDEO PID M CON MOTORUOTA

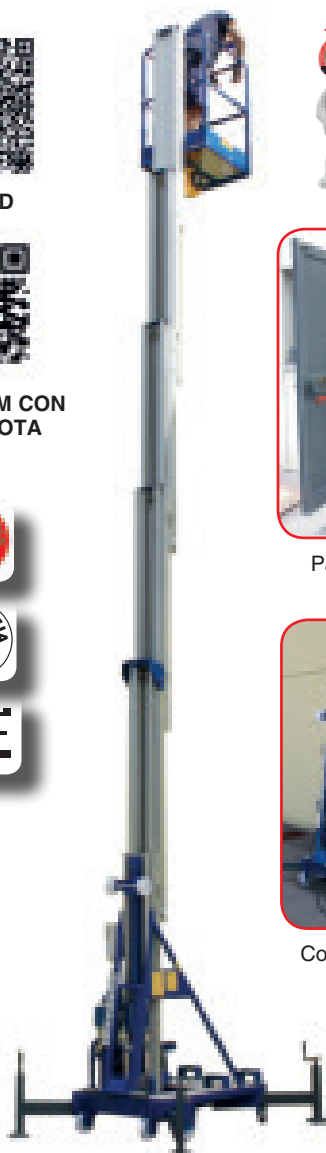

Richiedi il tuo  
**PREVENTIVO  
GRATUITO**

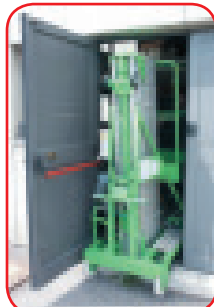

Passa da porte standard

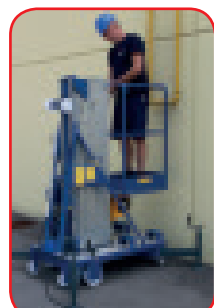

Comodo accesso da terra

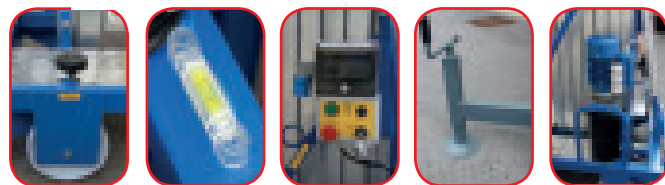

PID M



PID M con motoruota

PID SP



PID SP senza stabilizzatori (Uso interno)  
PID8SP m 7,55 - PID9SP m 9,55



PID C (Cilngolato) da cantiere e terreno fangoso o dissestato.  
Dotato di livellatori idraulici

Piattaforme aeree verticali trasportabili con alimentazione a corrente alternata (o continua optional) comandabili dal cestello mediante pulsantiera con comandi facilmente gestibili. Le ridotte dimensioni di ingombro consentono di passare attraverso porte, corridoi o spazi molto stretti. La colonna portante è montata su rulli in nylon auto-lubrificanti per consentire un minor gioco e quindi una maggiore stabilità. Ciò anche in condizioni di temperature estreme (caldo e freddo). Può essere spostata a spinta ed essere caricata su autoveicoli tramite il sistema di ribaltamento e carico facilitato.

### DOTAZIONI

- Omologazione per uso interno ed esterno con stabilizzatori standard
- Comandi di azionamento e pulsante di emergenza sul cestello e sul telaio
- Chiave di blocco generale macchina
- 2 Catene indipendenti ad alto coefficiente di sicurezza (no bilancino)
- Pistone a doppia cromatura e precamera recupero olio
- Dispositivo paracadute di blocco per rottura meccanica
- Doppio dispositivo paracadute di blocco per rottura idraulica
- Robusta slitta di elevazione in alluminio a flessione controllata
- Valvola di discesa d'emergenza
- Punti di presa per muletto e gru
- Agevolatore di carico e scarico da autoveicolo con tampone di gomma e boccole di scorrimento in nylon autolubrificante
- Pneumatici anti impronta
- Ruote posteriori fisse con dispositivo di bloccaggio
- Ruote anteriori pivotanti
- Motore 12 V a corrente alternata 220 V, 50 Hz, 0,75 Kw
- Stabilizzatori in acciaio con martinetti a vite comodi ed ergonomici
- Portata per 1 persona
- Etichette e manuale d'uso e manutenzione

### OPZIONI

- Presa di corrente e/o d'aria in piattaforma
- Pid ATEX olio-pneumatico per utilizzo in ambienti antideflagranti
- Alimentazione CC con batteria 24V e caricabatteria automatico
- Pid SP senza stabilizzatori compatto per uso interno
- Pid M semovente con motoruota

### CARATTERISTICHE TECNICHE

	PID7	PID8	PID10	PID12
Altezza max di lavoro m	7,00	8,41	9,8	12
Altezza di calpestio m	5,00	6,41	7,8	10
Portata kg	120	120	120	120
Altezza chiusa m	1,98	1,98	1,98	2,38
Altezza accesso al piano (chiusa) cm	70	70	70	70
Lunghezza di trasporto m	1,28	1,28	1,28	1,28
Larghezza di trasporto m	0,80	0,80	0,8	0,8
Misure piattaforma m	0,65x0,65	0,65x0,65	0,65x0,65	0,65x0,65
Ingombro stabilizzatori in opera m	1,60x1,40	1,60x1,40	1,60x1,40	1,80x1,60
Velocità di salita m/sec.	0,20	0,20	0,2	0,2
Diametro ruote ant. pivotanti mm	125	125	125	125
Diametro ruote post.fisse c/freno mm	200	200	200	200
Peso kg	290	325	360	400
Peso con stabilizzatori kg	330	365	400	440



Sistema di carico su automezzo con slitta e barra di ribaltamento

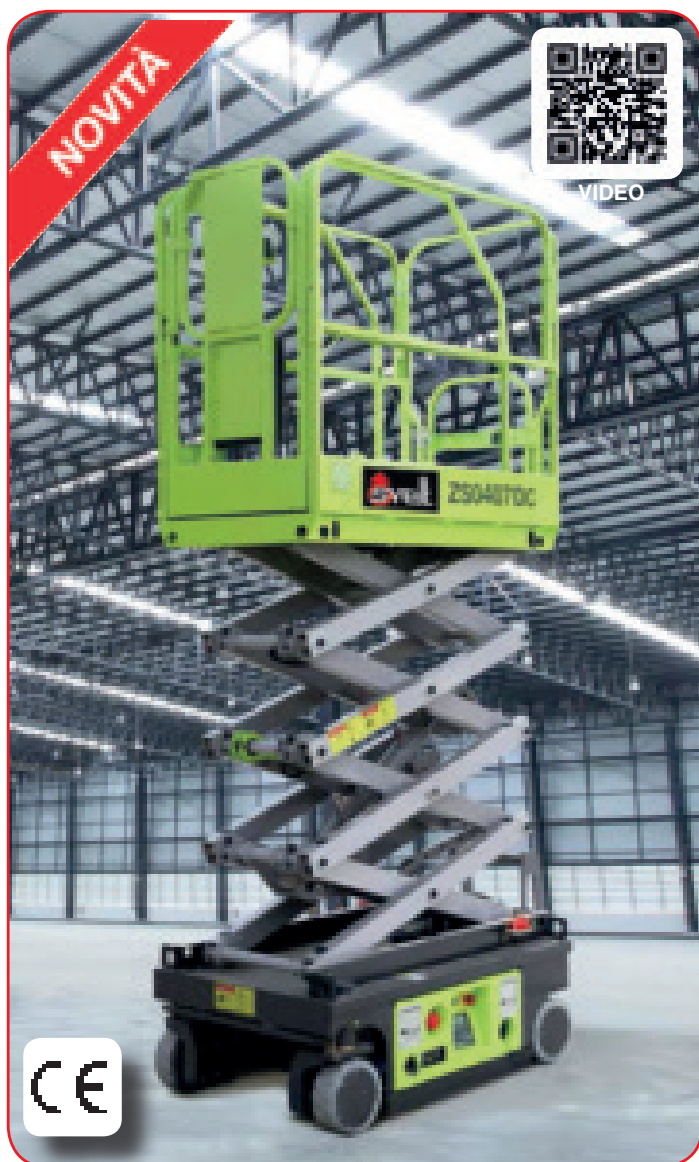

**OPZIONI**

- Luci di lavoro della piattaforma
- Sistema Load Sensing
- Presa di corrente AC 220V sulla piattaforma
- Impianto di aria compressa con attacco sulla piattaforma
- Segnalatore acustico (clacson)
- Batteria al litio
- 4.0 Remote Monitoring e Rental Management

**PUNTI DI FORZA**

- Efficienza della trasmissione elettrica diretta che raddoppia quasi la trasmissione della pompa idraulica.
- Dimensioni compatte ideali per applicazioni a bassa quota e con accesso stretto.
- Leggero: solo 895 kg.
- Si arrampica su pendenze del 25% in posizione chiusa.
- Altezza massima di lavoro di 6,5 m.

**ECONOMIA**

- Progettazione di parti modularizzate e divise ideale per la manutenzione.
- Vano batterie estraibile per un facile utilizzo.

Servizio di assistenza  
in tutta Italia  
**PRONTA  
CONSEGNA!!!**

**Vantaggi delle nostre piattaforme**

**Connettività intelligente: Remote Monitoring e Rental Management 4.0 (optional)** consente di acquisire rapidamente lo stato della piattaforma con diagnosi remota. Monitora le ore di lavoro e la posizione della macchina. Questo sistema consente l'acquisto della piattaforma con il sistema di finanziamento 4.0 (richiedi info aggiornate al tuo consulente fiscale).

**Vantaggi delle batterie al litio (optional):** non avendo effetto memoria consentono di essere ricaricate in qualsiasi momento anche senza che siano completamente scariche. Non si rovinano e la loro capacità di carica non diminuisce. Presentano quindi una vita ed una durata superiori anche se vengono ricaricate più volte al giorno per lavori in cui non ci si può permettere di rimanere senza batterie.

**DOTAZIONI**

- Traslazione in sicurezza alla massima altezza
- Comandi proporzionali
- Diagnostica di bordo
- Sistema di protezione della ricarica
- Sostegno per la manutenzione del pantografo
- Vani di inserimento forche frontali per sollevamento e carico su furgone
- Sistema di posizionamento e localizzazione GPS
- Cestello estensibile a sbalzo m 0,6
- Pulsante di blocco di emergenza su telaio e piattaforma
- Valvola di discesa di emergenza e valvole di limitazione per la guida in quota
- Freno automatico di stazionamento
- Allarme di movimento e salita/discesa
- Facile accesso al piano di lavoro
- Piano di calpestio antisdrucciolevole
- Ringhiere di protezione a chiusura rapida
- Lampeggiante
- Facile accesso ai componenti per l'esecuzione della manutenzione ordinaria (cassetto apribile)
- Quadro comandi in piattaforma asportabile
- Conta ore e indicatore di carica
- Minigonne idrauliche di protezione contro le buche ad apertura automatica
- Sistema anticesoiaamento
- Cancellotto con chiusura automatica a molla
- Etichette e manuale d'uso e manutenzione
- Certificato CE

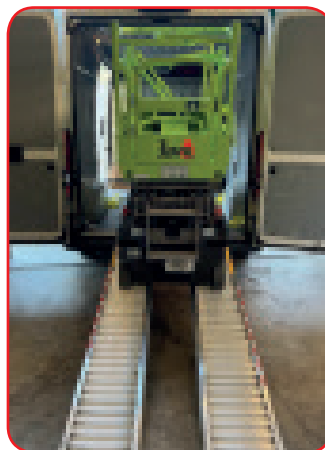
**CARATTERISTICHE TECNICHE****MINISSOR SVELT**

Portata max kg/n. operatori	120/1
Altezza max di lavoro (alla mano) m	5,00
Altezza max piattaforma m	3,00
Altezza chiusa m	1,88
Altezza minima piattaforma m	0,66
Lunghezza m	1,58
Larghezza m	0,74
Misure piattaforma m	0,60x1,26
Pendenza superabile (posizione chiusa)	25%
Peso kg	895

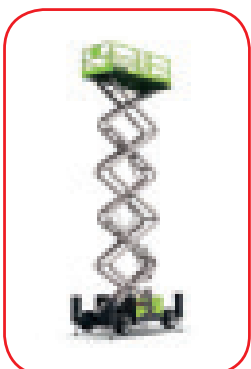
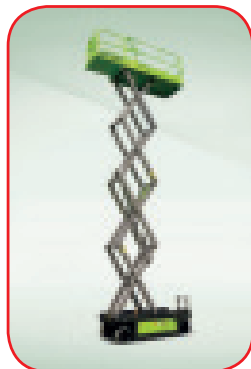
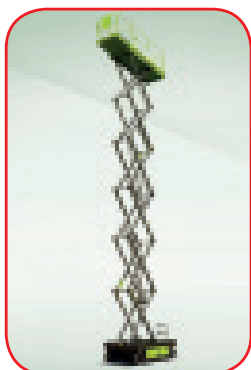
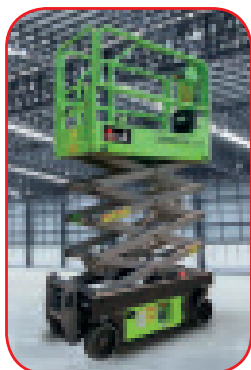

Per info o preventivi  
Contatta direttamente il nostro  
esperto Giorgio  
Papaïanni  
cell. 3783028480  
giorgio@svelt.it

## Pantografi elettrici

Piattaforme semoventi cingolate o su ruote, extracompatte o con alta portata.

*Punti di forza*

- Efficienza della trasmissione elettrica diretta che raddoppia quasi la trasmissione della pompa idraulica.
- Dimensioni compatte ideali per applicazioni a bassa quota e con accesso stretto. Parapetti richiudibili su tutti i modelli.
- Leggerezza su tutti i modelli (Miniscissor si carica su un furgone)
- Si arrampica su pendenze considerevoli in posizione chiusa.
- Altezze di lavoro per vari modelli di m 8 / 10 / 12 / 14 / 16
- Progettazione di parti modularizzate e divise ideale per la manutenzione.
- Vano batterie estraibile per un facile utilizzo.



## Telescopiche diesel 4WD

Piattaforme semoventi a braccio telescopico da cantiere.

*Punti di forza*

- Portata in cesta (non vincolata / vincolata) 300kg / 454 kg
- Sistema di livellamento per il controllo della pressione multiplo integrato per il miglioramento della stabilità.
- Sistema Load Sensing per il controllo del sovraccarico in cesta
- Altezze di lavoro per vari modelli di m 23 / 28 / 58,8
- Massimo sbraccio orizzontale per vari modelli di m 17 / 23 / 25,5
- Pendenza superabile 45% (24°)
- Rotazione navicella ±90°
- Jib (raggio di articolazione) 135° (-65° ~75°)
- Pneumatici riempiti a schiuma

## Articolate elettriche e diesel

Piattaforme semoventi a braccio articolato da industria e cantiere.

*Punti di forza*

- Portata in cesta di 250kg
- Sistema di livellamento per il controllo della pressione multiplo integrato per il miglioramento della stabilità.
- Sistema Load Sensing per il controllo del sovraccarico in cesta
- Altezze di lavoro per vari modelli di m 11,5 / 16 / 21,5
- Kit ambiente ostile (Hostile Kits) disponibili per ambienti di lavoro ad elevata concentrazione di polveri
- Sistema di riduzione della portata (Deadweight Lowering System) per un funzionamento ottimale e una maggiore efficienza energetica
- La funzione di sollevamento rapido della piattaforma offre prestazioni elevate ed efficienti

## Pantografi fuori strada (diesel)

Piattaforme semoventi a pantografo per terreni sconnessi e cantieri *Punti di forza*

- Estensione piattaforma 1,83 m
- Parapetti richiudibili
- Motore diesel Kubota V2403-M-DI 36KW/2600rpm (4WD)
- Pneumatici "315 / 55 D20 Riempiti a schiuma 33x12-20 / 8 Solidi"
- Forte capacità di carico di 680 kg con elevata efficienza di lavoro
- La trazione integrale e l'oscillazione dell'assale garantiscono una elevata grande capacità fuoristrada
- Funzione di livellamento con un solo clic
- Sistema di alimentazione bilaterale efficace per ridurre la rumorosità
- Snodi privi di lubrificazione e a ridotta manutenzione
- Vano estraibile per un facile utilizzo

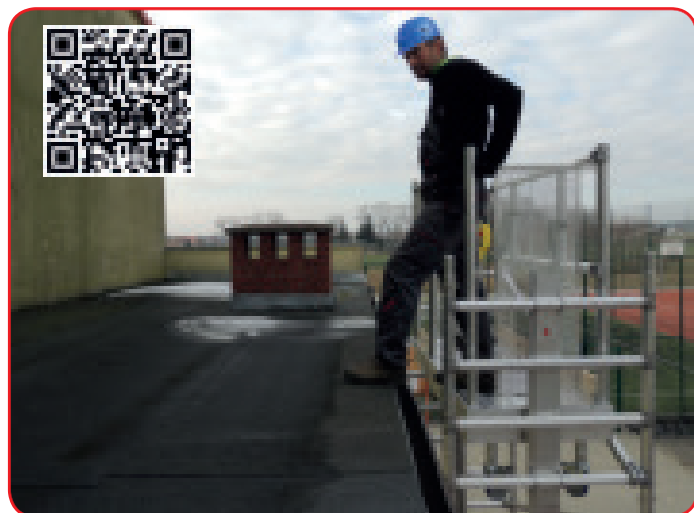

Può essere anche usato come sistema di accesso e di sbarco in quota (tetto, copertura, piano).



## Alulift (elevazione elettrica)

E' costruito flangiando i gradini ai montanti con un innovativo sistema robotizzato. E' rapidissimo da montare ed è realizzato in lega leggera di alluminio ad altissima resistenza. E' inattaccabile dalla ruggine ed è garantito per una lunghissima durata (garanzia 5 anni). Offre la massima produttività in assoluta sicurezza. È costituito da pochi componenti facili da trasportare. Disponibile in due larghezze: mm 950 e mm 1390 con lunghezze da mm 1960 e mm 2640.

Piattaforma regolabile in altezza fino a m 12 con elevazione elettrica. Un solo operatore monta il trabattello gradualmente dal basso salendo comodamente ed in totale sicurezza con la piattaforma elettrica premendo un pulsante. I moduli aggiuntivi vengono montati direttamente dalla piattaforma mano a mano che si sale in altezza.

- 4 Ruote Ø 200 con freno
- 4 Gambe regolabili mm 200
- 4 Staffe stabilizzatrici (obbligatorie oltre 4 m di altezza)
- CORREDO: ogni trabattello è dotato di manuale ed etichette di istruzioni.
- Il manuale contiene il certificato di conformità.
- 1 Set batterie 2x12 Volt con caricabatterie
- 1 Rete di sicurezza antitranciamento su entrambi i lati corti della piattaforma
- 1 Cannelletto di entrata ampio a chiusura automatica
- 1 Piattaforma con fermapièdi sui 4 lati, dotata di ruote per lo spostamento
- 1 Pulsantiera di comando per salita/discesa
- 1 Pulsante di discesa di emergenza con batteria separata

Fissaggio gradino montante ed aggancio traversa

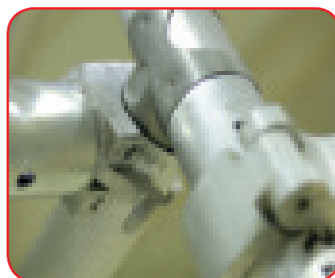

Ruote diametro 200 mm con freno a pedale

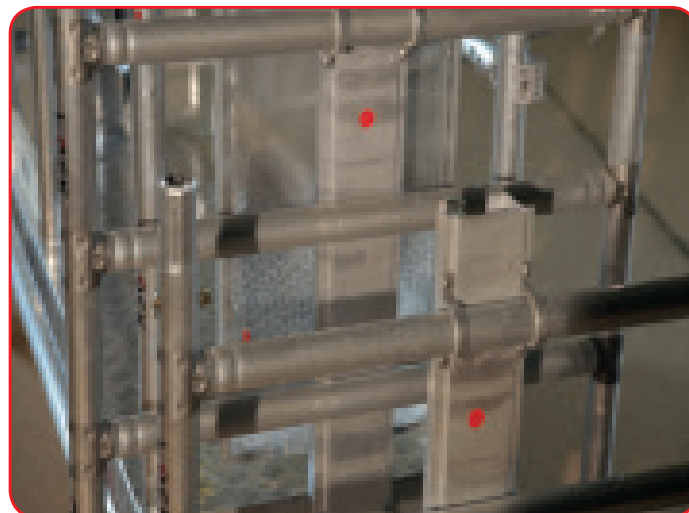
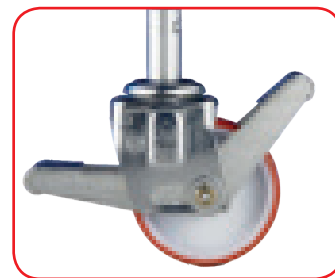

Spalle con gradini dotate di rotaie integrate in acciaio zincato

- **Batterie: 2x12V DC** durature e resistenti:
- Tempo di esercizio: salita/discesa da 6 metri per 1 ora non stop
- Manutenzione: nessuna manutenzione necessaria
- Cicli di carica: 1000
- Tempo di ricarica: 6 ore
- Passo gradini zigrinati: cm 30
- n.4 ruote in nylon con copertura in poliuretano iniettato antimpronta
- Diametri ruote disponibili: mm 125 - 200 dotate di freno a doppio pedale
- Gambe regolabili cm 20

## (Elevazione elettrica o manuale)



Montaferetri a spinta manuale  
con elevazione elettrica  
MPSE-MPFE



VIDEO



Montaferetri Cingolato  
MPSC-MPFC

Montaferetri Motoruota  
MPSMO-MPFMO

**Montaferetri semovente cingolato o su ruote per 1 o 2 operatori**  
Montaferetri mono-trave in alluminio con base in acciaio e rulliera richiudibile. Innalzamento elettroidraulico o manuale con catene in acciaio. Rulliera porta-feretri in acciaio dotata di rulli per lo scorrimento del feretro e cinghie di fissaggio. Stabilizzatore a vite in acciaio. Telaio di base in acciaio e colonne di elevazione in alluminio rinforzato a flessione controllata. Nella versione con i cingoli è possibile la traslazione su qualsiasi superficie (ghiaia, fango, terra) ed il superamento di gradinate (tramite l'utilizzo di rampe apposite che proteggano i gradini).

### DOTAZIONI GENERALI

- Telaio in acciaio verniciato epossidico e colonna telescopica in alluminio nervato a flessione controllata
- Rullo per tumulazione frontale
- Rulliera regolabile per le varie esigenze di altezza
- Rulliera ripiegabile e cestello smontabile per facilitarne il trasporto
- Valvola di discesa di emergenza
- Compatto e maneggevole
- Dotato di stabilizzatori a piattello
- Punto di aggancio cintura di sicurezza in piattaforma
- Etichette e manuale d'uso e manutenzione
- Certificato di collaudo secondo le normative italiane ed europee (CE)

### DOTAZIONI SPECIFICHE DELLA VERSIONE CINGOLATA

- Facile da manovrare grazie ai cingoli con comandi a leva (raggio di curva = 0°)
- 2 batterie con caricabatterie automatico
- Traslazione con motore a benzina. Interruttore di accensione a chiave
- Staccabatterie
- Joystick di comando in piattaforma con pulsanti di salita e discesa e blocco di emergenza
- Quadro comandi sul telaio con indicatore di carica delle batterie/ Selettore di marcia/stop/Stop di emergenza/Indicatore corretto posizionamento stabilizzatore/Indicatore sovraccarico
- Dispositivo di blocco di sicurezza

### CARATTERISTICHE TECNICHE GENERICHE

- Altezza di lavoro m 5,00
- Altezza alla piattaforma m 3,00
- Altezza massima di tumulazione m 4,20
- Dimensioni piattaforma cm 54x56
- Cestello operatore singolo kg 120
- Cestello operatore doppio (2 operatori) kg 80 cad.
- Rulliera porta bara Kg 200

### MODELLI DISPONIBILI:

- 1) macchina standard:** disponibile con rulliera per tumulazione "standard" S per loculi con apertura cm 60x60 o rulliera per tumulazione "frontale" F per loculi con apertura cm 200x60
  - MPSM/MPFM con spinta manuale su ruote e sollevamento manuale
  - MPSE-MPFE spinta manuale e sollevamento elettrico
  - MPSMO-MPFMO traslazione elettrica (motoruota) e sollevamento elettrico
  - MPSC-MPFC cingolato traslazione benzina e sollevamento elettrico
- 2) macchina compatta per cappelle MPFSF** versione per cappelle con tumulazione sia standard che frontale. Questa versione è disponibile con le varie motorizzazioni viste per la macchina standard.

### SU RICHIESTA

- Assale differenziale (brecciolino/terreni dissestati) (modelli, MPSE, MPFE).
- Cestello supplementare per il secondo operatore
- Cilindro alzabara (per posizionare la rulliera in modo automatico)
- Piano in lamiera (coprerullo) coprirulliera per evitare che si sporchino i rulli durante la chiusura del loculo e per utilizzare la macchina come piano di carico per il sollevamento di materiali necessari alla chiusura del loculo.
- Coppia di rampe senza bordo per superamento gradini



Montaferetri per cappelle MPFSF (tumulazione laterale)

esempio di Rulliera



Casse in alluminio per il trasporto e lo stoccaggio. Ideali per uso in Ospedali, Industria, Enti, Librerie, Biblioteche, Vigili Del Fuoco, Corpi Dello Stato, Laboratori, Panettieri, Ristoranti, Catering, Artigiani, Fotografi, Fruttivendoli, Vivaisti, Professionisti, Corrieri, Bar, Fuoristrada, Farmacie, Archivi, Diportisti e tanti altri.

### SPESSORI:

Serie BASIC A: spessore mm 0,8  
 Serie CLASSIC B: spessore mm 0,8  
 Serie INDUSTRY D: spessore mm 1  
 Serie EXTREME R: spessore mm 3



Perché sostituire le classiche casse in plastica o in ferro?

### Le Proprietà delle nostre casse in alluminio:



- L'umidità non può penetrare le guarnizioni anche per lunghi periodi di stoccaggio. Frutta e verdura restano fresche.
- Facile da pulire e mantenere.
- Ideale anche per il trasporto di cibi. Mantiene per molto tempo la temperatura interna del cibo.
- Resistente agli sbalzi termici. Resistente al caldo ed al freddo estremi (-40°C + 180°C)
- Resistente agli impatti. Colpi e cadute sono assorbiti dalla deformazione mantenendo intatti gli oggetti all'interno.
- Resistente alla corrosione ed agli agenti atmosferici.
- Impermeabile a polvere, acqua, spruzzi, sabbia, salsedine.
- Neutro al magnetismo. Perfetta per l'uso in laboratori speciali dove il ferro non è accettato.
- Conduce corrente e calore all'esterno per cui perfetto per trasportare apparecchiature elettriche.
- Materiale leggero, robusto, stabile e completamente riciclabile.



Serie Basic (casa e il fai da te)



Consegna 20 gg

Casse per veicoli e camion  
**Litri: 23 - 35 - 47/** (incluso viteria di aggancio)



Consegna 20 gg

Cassa per carrelli trainabili. **Litri: 51**  
 (incluso viteria di aggancio) Dim. int.  
 mm: 580/480x280x345



Consegna  
 20 gg

Casse per faldoni e documenti  
**Litri: 50 - 74**  
 Dim. int. mm: 405x400x305 / 605x400x305

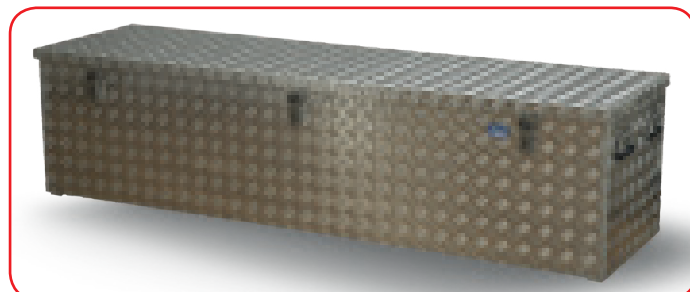

**Serie Extreme (R)** in alluminio mandorlato: uso pesante ed intensivo. Dotate di martinetti a gas di assistenza al sollevamento del coperchio. Presa per forche a richiesta.

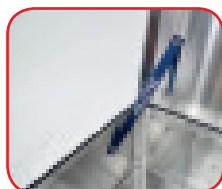

Cinghie di tenuta (proteggono le cerniere)



Ganci predisposti per serratura con chiave optional (Serie A e D)



Maniglie piegabili ed ergonomiche ricoperte in gomma



Profili rinforzati contro gli urti



Angoli rinforzati con inserti che consentono di impilare le casse (Serie Industry D)



Asole di presa ergonomiche ricoperte in gomma (Serie U)



N.B.: PER RICHIESTE DI PEZZI SUPERIORI AD  
1 CHIEDERE DISPONIBILITA' E TEMPI DI CONSEGNA

Portata  
Peso distribuita  
Kg Kg

PORTATA: si intende uniformemente distribuita nella  
cassa e non concentrata in un unico punto

Tipo Litri Interno mm (LxPxH) Esterno mm (LxPxH)

**Serie BASIC (DOMESTICA) - Imballo in scatola (imballo in termoretraibile) Spessore mm 0,8**

A 40	40	535 x 340 x 220	560 x 370 x 245	2,6	25	ALUBOXA40
A 81	80	750 x 355 x 300	775 x 385 x 325	4,4	40	ALUBOXA81

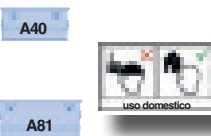

**Serie CLASSIC (PROFESSIONALE UTILIZZO LEGGERO) - Imballo in scatola - Spessore mm 0,8 - Serratura con chiavi**

B 30	30	405 x 300 x 250	430 x 335 x 270	2,8	40	ALUBOXB30
B 48	48	550 x 350 x 250	575 x 385 x 270	3,6	60	ALUBOXB48
B 68	68	550 x 350 x 355	575 x 385 x 375	4,1	80	ALUBOXB68
B 93	93	750 x 350 x 355	775 x 385 x 375	4,9	80	ALUBOXB93
B 142	142	870 x 460 x 355	895 x 495 x 375	6,2	90	ALUBOXB142
B 186	186	760 x 530 x 462	785 x 565 x 482	8,2	100	ALUBOXB186



**Serie INDUSTRY (PROFESSIONALE UTILIZZO LEGGERO) - Imballo in scatola - Spessore mm 1 - Rinforzi angolari che consentono anche di impilare più casse**

D 30	30	400 x 300 x 248	430 x 335 x 277	3,2	40	ALUBOXD30
D 48	48	550 x 350 x 248	580 x 385 x 277	4,5	80	ALUBOXD48
D 73	73	550 x 350 x 381	580 x 385 x 410	5,3	80	ALUBOXD73
D 92	92	750 x 350 x 350	780 x 385 x 379	8,0	120	ALUBOXD92
D 140	140	870 x 460 x 350	900 x 495 x 379	8,0	120	ALUBOXD140
D 153	153	1150 x 350 x 381	1182 x 385 x 410	8,2	120	ALUBOXD153
D 157	157	750 x 550 x 381	782 x 585 x 410	9,5	140	ALUBOXD157
D 243	243	750 x 550 x 590	782 x 585 x 619	10,0	140	ALUBOXD243
D 400	400	1500 x 550 x 485	1532 x 585 x 515	19,3	160	ALUBOXD400
D 425	425	1160 x 755 x 485	1192 x 790 x 517	16,0	160	ALUBOXD425



**Serie EXTREME (PROFESSIONALE UTILIZZO PESANTE) - Imballo in scatola - Alluminio mandorlato Spessore mm 3 - Piedini di appoggio e fissaggio**

R 37	37	600 x 250 x 250	622 x 275 x 270	8,6	150	ALUBOXR37
R 46	46	800 x 300 x 190	822 x 325 x 210	8,6	150	ALUBOXR46
R 70	70	500 x 350 x 400	522 x 375 x 420	8,6	150	ALUBOXR70
R 120	120	600 x 400 x 500	622 x 425 x 520	11,7	200	ALUBOXR120
R 234	234	750 x 500 x 625	772 x 525 x 645	17,6	250	ALUBOXR234
R 250	250	1000 x 500 x 500	1022 x 525 x 520	19,3	300	ALUBOXR250
R 312	312	1250 x 500 x 500	1276 x 525 x 520	22,7	300	ALUBOXR312
R 375	375	1500 x 500 x 500	1522 x 525 x 520	26,7	300	ALUBOXR375
R 470	470	1874 x 500 x 500	1896 x 525 x 520	32,0	300	ALUBOXR470
R 883	883	1678 x 675 x 730	1700 x 700 x 750	38,0	300	ALUBOXR883

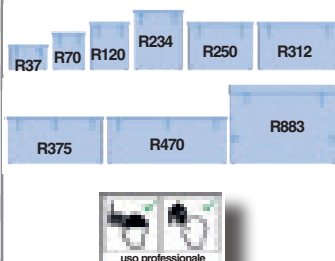

**ACCESSORI A RICHIESTA:**



**Set di protezione in gommapiuma antiurto:**  
Trasporto di oggetti fragili  
(elettronica, fotografia, vetro,  
strumenti, hardware)  
(Serie B e D)

**Litri: 47 (alubox36047)  
76 (alubox36076)  
91 (alubox36091)  
140 (alubox36140)**



**Doppia serratura con 2 chiavi (cod. aluboxserrature)**  
Montaggio a cura del cliente.  
Serie A e D (standard sulle casse della Serie B)

**CLASSIC**



**INDUSTRY**



# PRODOTTI e-svelt



## Prodotti a marchio riservato agli **e-commerce**

Prodotti selezionati da SVELT s.p.a. per fornire una gamma ideale ai rivenditori che distribuiscono tramite il loro **e-commerce**.

Articoli indicati per gli utenti orientati all'acquisto on line "di qualità".

Prodotti a norma, sicuri, certificati e garantiti, con un ottimo rapporto qualità/prezzo.

- Prodotti preparati con imballo speciale rinforzato (incluso nel prezzo) più resistente e appositamente studiato per il **dropshipping**.
- Ogni pacco ha etichetta identificativa ed in ogni imballo sono inseriti il certificato ed il manuale di istruzioni. Ogni prodotto è dotato di etichetta identificativa.
- Per poter essere competitivi online i prodotti, i prezzi e gli sconti sono diversi da quelli a marchio SVELT.
- Si può rapidamente accedere al prezzo del prodotto inquadrando con il cellulare il **Codice QR** presente in ogni pagina di questa sezione. Richiedere lo sconto e le condizioni all'agente di zona o al ns. ufficio vendite 035/681104.
- I prodotti più ingombranti sono forniti smontati per consentire un trasporto più economico. Tutti i prodotti da montare sono forniti di manuale di montaggio in Italiano.
- Se hai un e-commerce con piccoli volumi di vendita puoi usufruire del nostro servizio di drop-shipping (organizziamo noi il trasporto con il nostro corriere direttamente al tuo cliente finale addebitandoti il trasporto).
- Se hai un e-commerce con alti volumi di vendita dovrai provvedere autonomamente al trasporto con il tuo corriere, fornendoci i documenti necessari alla spedizione.
- Ogni prodotto è dotato di un **codice EAN**.
- Svelt vigila in modo che i prezzi di vendita offerti dai propri clienti siano corretti.

## CARRELLI UTILIZZO SPECIALE AL

Carrello con sistema di sollevamento	pag.112	<b>NEW</b>
Carrello con ruote maggiorate	pag.112	<b>NEW</b>

## CARRELLI VARI

Stanley HT513 alluminio	pag.113	<b>NEW</b>
Dewalt DXWT502	pag.113	<b>NEW</b>
Dewalt FXWT701	pag.113	<b>NEW</b>
Stanely FT581 saliscale	pag.113	

## CARRELLI PIEGHEVOLI ACCIAIO

Stanley FT585 multiposizione	pag.114	
Stanley FT580	pag.114	
Stanley FT521	pag.114	<b>NEW</b>
Stanley FT520	pag.115	<b>NEW</b>

## CARRELLI TRASPORTO PANNELLI

Stanley DXWT 200 e 201	pag.115	<b>NEW</b>
Stanley DXWT 202	pag.115	<b>NEW</b>

## CARRELLI ALTA PORTATA

Dewalt DXWT100	pag.116	<b>NEW</b>
Dewalt DXWT101	pag.116	<b>NEW</b>
Dewalt DXWT500	pag.116	<b>NEW</b>

## CARRELLI PIEGHEVOLI ALLUMINIO

Fatmax FTX706	pag.117	
Fatmax FTX707	pag.117	
Compact 250	pag.117	

## CARRELLI CON PIANALE ACCIAIO

Dewalt DXWT504	pag.118	<b>NEW</b>
Stanley PC527 e PC528	pag.118	<b>NEW</b>
Prestar 500	pag.118	

## CARRELLI CON PIANALE ALLUMINIO

Stanley PC510 e PC511	pag.119	
Stanley PC512	pag.119	

## CARRELLI SPECIALI ACCIAIO

Carrello da cantiere Tank	pag.120	<b>NEW</b>
Carrello porta saldatrici	pag.120	<b>NEW</b>
Cintura ergonomica porta pesi	pag.120	<b>NEW</b>
Carrello per porte	pag.121	<b>NEW</b>
Carrello per trasporto pannelli	pag.121	<b>NEW</b>
Carrello porta armadi alti	pag.121	<b>NEW</b>
Carrello ergonomico per magazzini	pag.122	<b>NEW</b>
Carrello ergonomico per pneumatici	pag.122	<b>NEW</b>
Supercarriola Toro a 3 ruote	pag.122	<b>NEW</b>
Carrello ultrapiatto Rhinocart	pag.123	<b>NEW</b>

## CARRELLI IN ACCIAIO CON SPONDE

Carrelli con sponde in rete metallica	pag.123	<b>NEW</b>
Carrelli con sponde alte in legno	pag.124	<b>NEW</b>
Carrelli con sponde basse in legno	pag.125	<b>NEW</b>

## CARRELLI ACCIAIO CON RIPIANI

Carrelli trasporto merci (1 o 2 ripiani)	pag.126	<b>NEW</b>
Carrelli per officine (2 o 3 ripiani)	pag.127	<b>NEW</b>

## SOLLEVATORI PANNELLI E MATERIALI

Elevatore mobile leggero	pag.128	<b>NEW</b>
Sollevatori trasportabili	pag.129	

## HOIST LEGGERI MANUALI ACCIAIO

Hoist 330 m 3,3	pag.130	<b>NEW</b>
Hoist 520 m 5,2	pag.130	<b>NEW</b>
Hoist 720 m 3,5	pag.131	<b>NEW</b>
Hoist 710 m 4,0	pag.131	<b>NEW</b>
Hoist 730 m 4,6	pag.131	<b>NEW</b>

## HOIST LEGGERI ELETTRICI ALLUMINIO

Hoist 270 m 2,7	pag.132	<b>NEW</b>
Hoist 340 m 3,3	pag.132	<b>NEW</b>
Hoist 439 m 4,3	pag.132	<b>NEW</b>
Hoist 520 m 4,9	pag.133	<b>NEW</b>

## SOLLEVATORI LEGGERI MATERIALI

BD1 m 3	pag.134	<b>NEW</b>
BD2 m 3,8	pag.134	<b>NEW</b>
ML m 1,02	pag.135	<b>NEW</b>

## SOLLEVATORI LEGGERI PER VETRI

Hoist 520 Glass m 4,9	pag.133	<b>NEW</b>
GT2 cm 140	pag.135	<b>NEW</b>

## TRABATTELLI

Banco di lavoro Techno alluminio	pag.136	<b>NEW</b>
Piattaforma Ninja acciaio	pag.136	<b>NEW</b>
Time richiudibile in alluminio	pag.137	<b>NEW</b>
Telesafe telescopico alluminio	pag.138	<b>NEW</b>
Protube alluminio	pag.139	<b>NEW</b>
ESSTL206 trasformabile alluminio	pag.140	<b>NEW</b>
ESSM modulare alluminio	pag.141	<b>NEW</b>
ESPL002W trasformabile alluminio	pag.142	<b>NEW</b>
Gold pieghevole in alluminio	pag.142	<b>NEW</b>



NOVITA

## Carrello con sistema di sollevamento



VIDEO



shop e-svelt  
chiedi sconto  
al tuo agente



Carrello leggero in alluminio con sistema di sollevamento della pedana superiore tramite verricello. Dotato di maniglioni ergonomici in gomma con paranocche di sicurezza. Ideale per officine, corrieri e magazzini. Gomme piene maggiorate  $\varnothing$  260 mm larghezza mm 85 con portata cad. Kg 100, con mozzo in ferro e cuscinetti a rulli. La struttura è costituita da robusti tubolari rettangolari saldati in alluminio.

- Materiale alluminio
- Ruote maggiorate piene antiforatura mm 260x85
- Mozzo in ferro, cuscinetti a rulli
- Dimensioni pedana mm 285x240
- Dimensioni pedana elevabile mm 450x300
- Peso Kg 19,6
- Portata Kg 100
- Dimensioni ingombro mm 650x579
- Altezza mm 1452
- Pedana regolabile da mm 12 a mm 882
- Misure slitta per scalinate mm 510x65x20-30

cod: **CARSOLL**

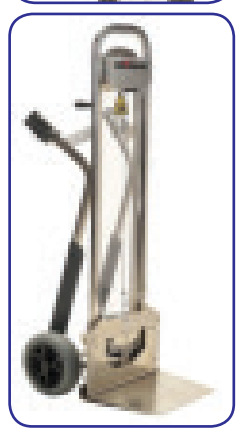
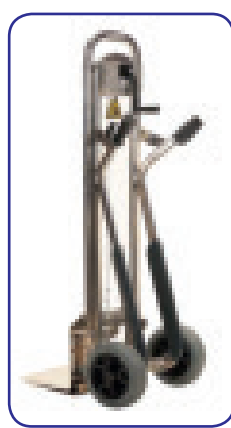
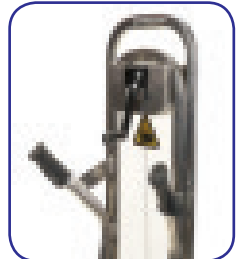

NOVITA

## Carrello alluminio porta bombole con ruote maggiorate



shop e-svelt  
chiedi sconto  
al tuo agente



VIDEO



Carrello leggero in alluminio portatutto e porta bombole con ruote maggiorate antiforatura per sabbia e terreni sconnessi. Dotato di maniglioni ergonomici e con struttura concava perfetta per ospitare bombole, ed altri oggetti curvi come latte di vernice, taniche di acqua, piccoli barili, senza il rischio che si muovano durante il trasporto. Larghezza mm 130 con portata cad. Kg 150, con mozzo in ferro e cuscinetti a rulli. Le ruote sono ideali per trasportare qualsiasi carico su sabbia, terra, ghiaia. La struttura è costituita da robusti tubolari saldati in alluminio.

- Materiale alluminio
- Ruote maggiorate piene antiforatura mm 400x130
- Mozzo in ferro, cuscinetti a rulli
- Dimensioni pedana mm 280x370
- Peso Kg 16,5
- Portata Kg 300
- Dimensioni di ingombro mm 680x650
- Altezza mm 1280

cod: **CARPBOMBOLEM**

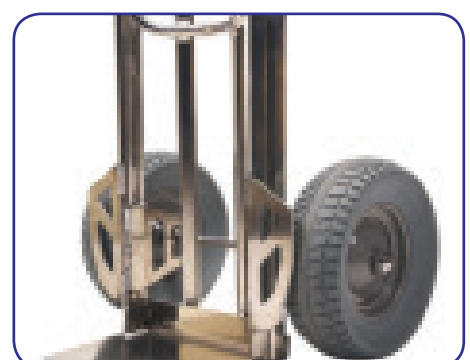
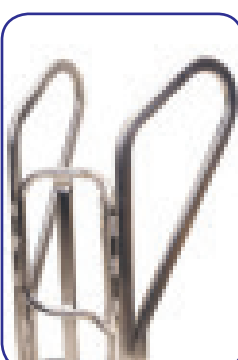
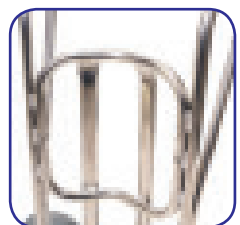

### HT513



Portata  
200  
Kg

Carrello STANLEY in alluminio perfettamente maneggevole per il trasporto di carichi pesanti, scatole, mobili a casa, uffici o officine, ha una portata massima di 200 kg. Questo solido carrello è dotato di manici in plastica con una presa elevata per fornire una presa migliore. Le grandi ruote pneumatiche consentono un facile trasporto. È realizzato in materiale robusto e durevole, perfetto per l'uso in casa, centri commerciali, supermercati, magazzini ed eventi.

- Pedana di base cm 45x23
- Colore alluminio
- Materiale: alluminio
- Ruote pneumatiche diametro da cm 25,4x92



D.Lgs.  
206/2005  
CODICE DEL  
CONSUMO



shop e-svelt  
chiedi sconto  
al tuo agente



cod: **CARSTHT513**



shop e-svelt  
chiedi sconto  
al tuo agente

Portata  
400  
Kg



### DXWT502

Carrello professionale DEWALT in acciaio verniciato per pacchi standard di vario genere. Dotato di strisce in gomma asportabili di protezione del carico. Montaggio ruote a carico del cliente.

- Ruote artigliate piene Ø 300 mm
- Pedana acciaio 4 mm
- Tubo Ø 32 mm (Peso 13,6 kg)
- Dimensioni pedana mm 400x230
- Dimensioni di trasporto mm 470x540x1280

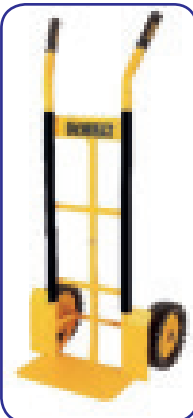

NOVITA



shop e-svelt  
chiedi sconto  
al tuo agente

Portata  
250  
Kg



D.Lgs.  
206/2005  
CODICE DEL  
CONSUMO

### FXWT 701

Carrello professionale FATMAX in acciaio verniciato per pacchi alti e bagagli. Dotato di strisce in gomma asportabili di protezione del carico. Montaggio ruote a carico del cliente.

- Ruote piene Ø 260 mm
- Pedana acciaio 4 mm
- Tubo Ø 32 mm
- Peso 13,6 kg
- Dimensioni pedana mm 400x230
- Dimensioni di trasporto mm 470x540x1280

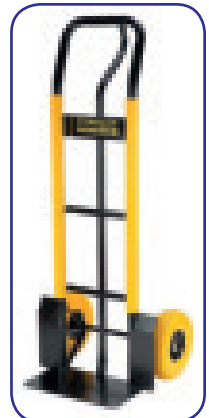

### FT581 Saliscale



Portata  
160  
Kg

D.Lgs.  
206/2005  
CODICE DEL  
CONSUMO



Carrello saliscale pieghevole Stanley in robusto acciaio verniciato con polveri epossidiche. Versatile e facile da usare e riporre, viene consegnato assemblato al 100%. Si piega e si apre in pochi secondi. Facile da manovrare su scale, marciapiedi, e altri ostacoli. I principali punti di stress in plastica sono in nylon rinforzato; altri componenti sono in polipropilene. Porta 30 kg come saliscale e 60 kg come carrello standard. In dotazione corda elastica di sicurezza per fissare il carico al carrello.

- Materiale: acciaio
- Colore: giallo e nero
- Ruote: piene antifuoritura
- Pedana in alluminio cm 40x42
- Verniciatura: epossidica
- Ruote in TPR Ø 10x3,2
- Dimensioni chiuso 6x40x73 cm
- Portata: 30 kg (saliscale) e 60 kg (carrello standard)
- Spessore chiuso cm 6

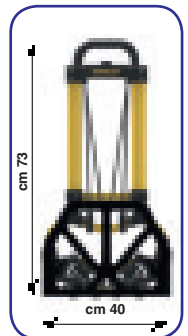

AxB mm	mm	Kg	mm	mm	Kg
400x1010	290	60	20	100x32	3,5

### CARSTFT581



VIDEO



shop e-svelt  
chiedi sconto  
al tuo agente



Posiz. 1

## FT585



VIDEO



Carrello professionale Stanley trasformabile in 2 posizioni leggero e poliedrico. In tubolare di acciaio leggero e trasformabile in 2 posizioni di utilizzo (pesa solo Kg 7,3). Consente di trasportare pesi di varia natura ed ingombro. Leggero, compatto e comodo può essere trasportato nel baule di un'auto ed essere riposto ovunque. Perfetto per l'uso professionale è adatto anche all'uso domestico o al fai da te.

Posiz. 1: Dimensioni aperto mm: altezza 1200 - larghezza 400

Posiz. 2: Dimensioni aperto mm: altezza 780 - larghezza 434

Posiz. 3: Dimensioni chiuso mm: altezza 800 - larghezza 371 - spessore 110

Portata massima posizione verticale/orizzontale Kg 70/137

Ruote posteriori fisse Ø 120 mm - Ruote anteriori girevoli Ø 87mm/posteriori 120 mm

Peso Kg 7,7 - Pedana cm 39x28

**Materiale:** Alluminio e acciaio verniciato con innesti in nylon ultrasensibile

cod: **CARSTFT585**

D.Lgs.  
206/2005  
CODICE DEL  
CONSUMO



shop e-svelt  
chiedi sconto  
al tuo agente

### Posiz. 2



Posiz. 3

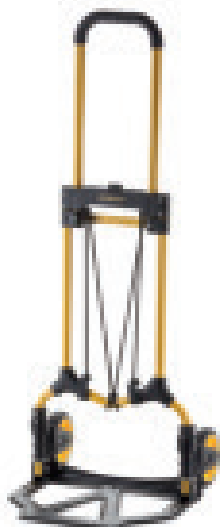
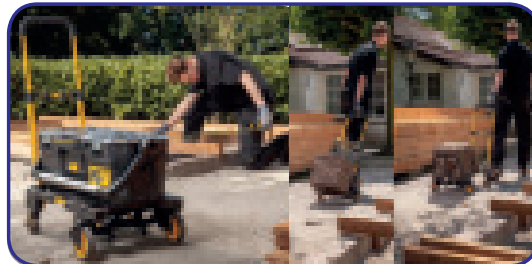

## FT580



shop e-svelt  
chiedi sconto  
al tuo agente



VIDEO

**Carrello pieghevole.** Carrello in robusto acciaio verniciato con polveri epossidiche. Robusto e facile da usare e riporre, viene consegnato assemblato al 100%. Si piega e si apre in pochi secondi.

Porta 70 kg. I principali punti di stress in plastica sono in nylon rinforzato; gli altri componenti sono in polipropilene. Impugnatura regolabile in TPR.

In dotazione corda elastica di sicurezza per fissare il carico al carrello.

- Materiale: acciaio
- Colore: giallo
- Ruote: piene antiforatura
- Verniciatura: epossidica
- Ruote in TPR 10x3,2
- Pedana: mandorlata e rinforzata cm 39x29
- Dimensioni chiuso 39 x 6 x 73 cm
- Imballo singolo o in promo display da 5 pezzi (70 x pallet)

AxB mm	mm	Kg	mm	mm	Kg	
410x1020	290	70	20	100x32	4,56	<b>CARSTFT580</b>

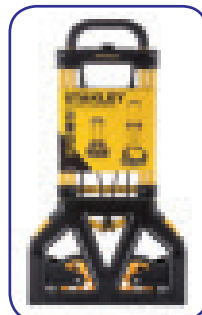

Chiuso è ultra-compatto, può essere riposto ovunque e facilmente trasportato in auto. (cm 6)



## FT521



shop e-svelt  
chiedi sconto  
al tuo agente

**Carrello saliscala richiudibile salvaspazio.** In robusto acciaio verniciato con polveri epossidiche. Versatile è facile da usare e riporre, viene consegnato assemblato al 100%. Si piega e si apre in pochi secondi. Facile da manovrare su scale, marciapiedi, e altri ostacoli. Telaio con maniglie telescopico per il trasporto. Chiuso è compatto, può essere riposto e facilmente trasportato in auto.

AxB mm	mm	Kg	mm	mm	Kg	
490x1130	290	120	27	150	10,60	

- Materiale: acciaio
- Ruote: piene
- Pedana richiudibile cm 29x31
- Dimensioni aperto mm 680x1130x490
- Dimensioni chiuso mm 430x810x490

D.Lgs.  
206/2005  
CODICE DEL  
CONSUMO



cod: **CARSTFT521**

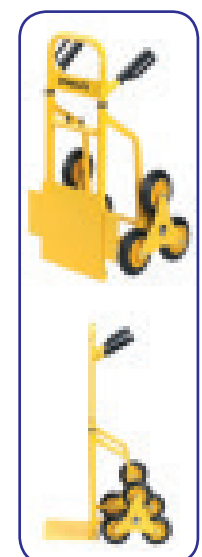



**FT520**



shop e-svelt  
chiedi sconto  
al tuo agente

**Carrello richiudibile salvaspazio.** In robusto acciaio verniciato con polveri epossidiche di color giallo. Facile da usare e riporre, viene consegnato assemblato al 100%. Si piega e si apre in pochi secondi. Telaio con maniglie telescopico per il trasporto. Chiuso è compatto, può essere riposto e facilmente trasportato in auto.

AxB mm	mm	Kg	mm	mm	Kg
520x1130	290	120	27	260	10,00

- Materiale: acciaio
- Ruote: pneumatiche
- Pedana richiudibile cm 29x31

- Dimensioni aperto mm 630x1130x520
- Dimensioni chiuso mm 455x810x520

D.Lgs.  
206/2005  
CODICE DEL  
CONSUMO



cod: **CARSTFT520**

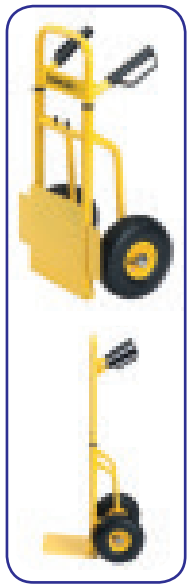

## Carrelli per PANNELLI

acciaio

**DXWT 200 e 201**



Portata  
500  
Kg

Carrelli professionali DEWALT in robusto acciaio verniciato di color giallo per spostare pannelli, porte o finestre.

- **DXWT200** Capacità di carico 500 kg
- Pannelli spessore da mm 40 a mm 120
- Ruote artigliate piene Ø 300 mm
- Tubo maggiorato da 32 mm
- Peso 5,8 kg
- Dimensioni di trasporto mm 340x440x410

- **DXWT201** Capacità di carico 500 kg
- Pannelli spessore da mm 80 a mm 200
- Ruote artigliate piene Ø 300 mm
- Tubo maggiorato da 32 mm
- Peso 6 kg
- Dimensioni di trasporto mm 340x480x410



shop e-svelt  
chiedi sconto  
al tuo agente

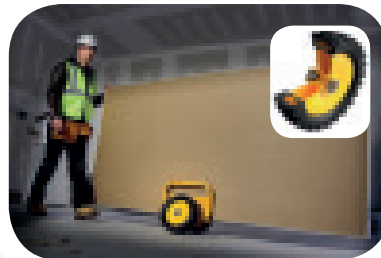

shop e-svelt  
chiedi sconto  
al tuo agente



cod: **CARDXWT200**  
cod: **CARDXWT201**



**DXWT202**



Portata  
500  
Kg

Carrello professionale DEWALT in acciaio progettato per spostare pannelli di cartongesso. Può essere smontato per facilitarne il trasporto. Dotato di tappeto antiscivolo e sponde di carico per evitare che i pannelli scivolino.

- Capacità di carico 500 kg
- Ruote artigliate piene Ø 260 mm
- Piattaforma in acciaio mm 185x585x2
- Tubo maggiorato da 32 mm
- Peso 18 kg
- Dimensioni mm 215x430x1040

cod: **CARDXWT202**



shop e-svelt  
chiedi sconto  
al tuo agente

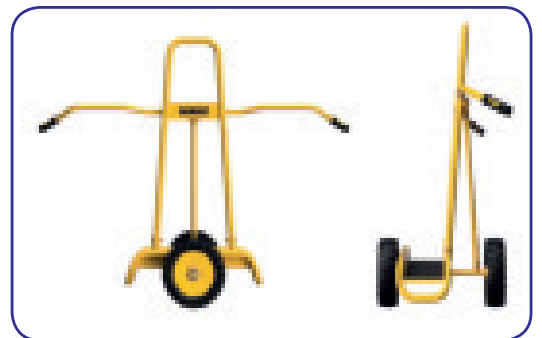

D.Lgs.  
206/2005  
CODICE DEL  
CONSUMO



NOVITA

## DXWT100



Portata  
500  
Kg

Carrello professionale DEWALT compatto in acciaio per pacchi pesanti. Carrello in robusto acciaio verniciato di color giallo per alzare pesi molto pesanti. Consente di trasportare pesi di varia natura ed ingombro. Perfetto per l'uso professionale è adatto anche all'uso domestico o al fai da te.

- Capacità di carico 500 kg
- Ruote artigliate piene Ø 300 mm
- Pedana in acciaio da 4 mm
- Tubo maggiorato da 32 mm
- Peso 18 kg
- Dimensioni pedana mm 180x470
- Dimensioni di trasporto mm 390x550x1340

cod: **CARDXWT100**



shop e-svelt  
chiedi sconto  
al tuo agente

D.Lgs.  
206/2005  
CODICE DEL  
CONSUMO

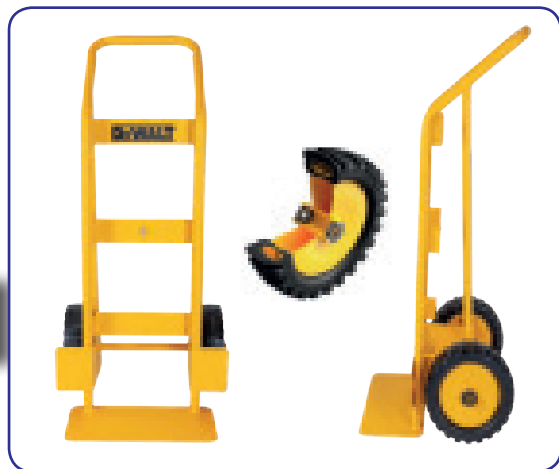

NOVITA

## DXWT101

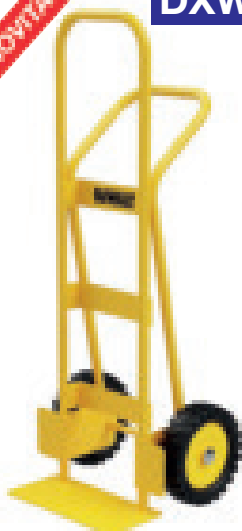

Portata  
500  
Kg

Carrello professionale DEWALT in acciaio per pacchi pesanti e alti. Carrello in robusto acciaio verniciato di color giallo per alzare pesi molto pesanti. Consente di trasportare pesi di varia natura ed ingombro. Perfetto per l'uso professionale è adatto anche all'uso domestico o al fai da te. Maniglione per il carico orizzontale.

- Capacità di carico 500 kg
- Ruote artigliate piene Ø 300 mm
- Pedana in acciaio da 4 mm
- Tubo maggiorato da 32 mm
- Peso 19 kg
- Dimensioni pedana mm 180x470
- Dimensioni di trasporto mm 390x550x1490

cod: **CARDXWT101**



shop e-svelt  
chiedi sconto  
al tuo agente



NOVITA

## DXWT500

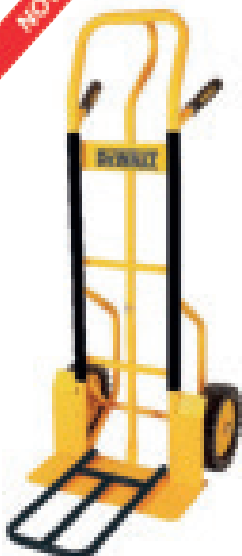

Portata  
400  
Kg

Carrello professionale DEWALT in acciaio per pacchi pesanti e alti ed ingombranti. Dotato di pedana richiudibile. Carrello in robusto acciaio verniciato di color giallo per alzare pesi molto pesanti. Consente di trasportare pesi di varia natura ed ingombro. Perfetto per l'uso professionale è adatto anche all'uso domestico o al fai da te. Dotato di strisce in gomma asportabili di protezione del carico.

- Capacità di carico 400 kg
- Ruote artigliate piene Ø 260 mm
- Pedana in acciaio da 4 mm di spessore
- Tubo maggiorato da 32 mm
- Peso 16,9 kg
- Dimensioni pedana mm 230x550 + prolunga richiudibile da 500 mm
- Dimensioni di trasporto mm 470x550x1280
- Dotato di guide posteriori per il carico su scale



shop e-svelt  
chiedi sconto  
al tuo agente

D.Lgs.  
206/2005  
CODICE DEL  
CONSUMO



cod: **CARDXWT500**





shop e-svelt  
chiedi sconto  
al tuo agente

## FTX706

### Carrello Fatmax in alluminio pieghevole ultra-compatto di media portata.

Design robusto realizzato in alluminio leggero e resistente.  
Principali punti di sollecitazione in plastica realizzati in nylon rinforzato.  
Impugnatura regolabile per un maggiore comfort.  
Design sottile per riporlo facilmente ovunque.  
Facile da trasportare si apre e si chiude in pochi secondi.  
In dotazione corda elastica di sicurezza per fissare il carico al carrello.



cod: **CARSTFTX706**

- Materiale: alluminio
- Ruote: in gomma piena antiforatura e silenziose
- Cuscinetti a sfera
- Dimensioni chiuso 50x7x75 cm
- Pedana in alluminio 48x35 cm

AxB mm	mm	Kg	mm	mm	Kg	
485x1070	300	125	25x22	175x45	6,95	

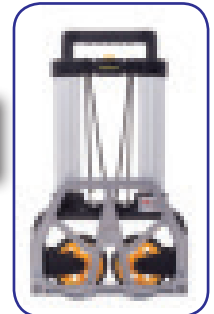

Chiuso è ultra-compatto, può essere riposto ovunque e facilmente trasportato in auto. (cm 7)



shop e-svelt  
chiedi sconto  
al tuo agente

## FXWT707

### Carrello Fatmax in alluminio pieghevole ultra-compatto di alta portata.

Carrello professionale in alluminio dal design robusto ed accattivante.  
Principali punti di sollecitazione realizzati in nylon resistente.  
Impugnatura morbida con maniglie pieghevoli regolabili con l'aggiunta della protezione delle mani. Design sottile per riporlo facilmente ovunque.  
Facile da trasportare si apre e si chiude in pochi secondi.



cod: **CARSTFTX707**

- Materiale: alluminio
- Ruote: in gomma piena antiforatura e silenziose
- Cuscinetti a sfera
- Dimensioni chiuso 60x10x102 cm
- Pedana in alluminio 59x40 cm

AxB mm	mm	Kg	mm	mm	Kg	
590x1280	330	200	25	203x58	9,70	

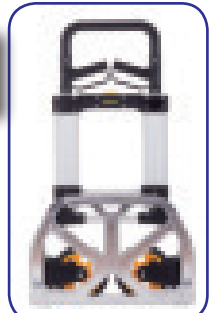

Chiuso è ultra-compatto, può essere riposto ovunque e facilmente trasportato in auto. (cm 9)



shop e-svelt  
chiedi sconto  
al tuo agente

## Compact 250

### Carrello in alluminio pieghevole ultra-compatto di alta portata.

Design robusto realizzato in alluminio leggero e resistente.  
Principali punti di sollecitazione in plastica realizzati in nylon rinforzato.  
Impugnatura regolabile per un maggiore comfort.  
Design sottile per riporlo facilmente ovunque.  
Facile da trasportare si apre e si chiude in pochi secondi.  
In dotazione corda elastica di sicurezza per fissare il carico al carrello.

AxB mm	mm	Kg	mm	mm	Kg	
650x1190	590	250	27x22	210	12,80	

- Materiale: alluminio
- Ruote: in gomma piena antiforatura e silenziose
- Cuscinetti a sfera
- Dimensioni chiuso 66x13x86 cm
- Pedana in alluminio 59x45 cm



D.Lgs.  
206/2005  
CODICE DEL  
CONSUMO

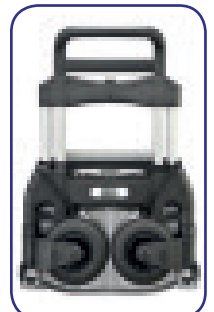

Chiuso è ultra-compatto, può essere riposto ovunque e facilmente trasportato in auto. (spessore cm 13)



cod: **CARCOMPACT250**

NOVITA

### DXWT504



cod: **CARDXWT504**

Carrello DEWALT in acciaio con pianale ricoperto da tappeto in pvc e ruote maggiorate da cantiere e terreno sterrato. Design resistente: la piattaforma e la maniglia in acciaio consentono una capacità di carico di 400 kg. Impugnatura pieghevole: la maniglia si ripiega per un facile trasporto e conservazione. Ruote anteriori piroettanti per una facile sterzata. Diametro maggiorato di 250 mm per muoversi su terreni irregolari.

- Capacità di carico 400 kg
- Ruote artigliate piene Ø 200 mm
- Tubo maggiorato da 32 mm
- Peso 21 kg
- Dimensioni pedana mm 800x600
- Dimensioni aperto mm 915x615x864
- Ingombro di spedizione mm 950x630x200



shop e-svelt  
chiedi sconto  
al tuo agente



### Prestar 500



cod: **CARPRESTAR500**

Carrello in acciaio verniciato con pianale ricoperto da tappeto in pvc e ruote antimpronta. Design resistente: la piattaforma e la maniglia in acciaio consentono una capacità di carico di 500 kg. Impugnatura pieghevole: la maniglia si ripiega per un facile trasporto e conservazione. Ruote anteriori piroettanti per una facile sterzata. Diametro ruote maggiorato (200 mm).

- Ruote italiane con gomme anti-impronta e con cuscinetti a sfera antirumore (max. scorrevolezza). Piene antiforatura, (2 girevoli)
- Imballo in scatole di cartone (3 colli)
- Rinforzo pianale con sagomatura ad alta portata
- Gomma pianale antistruciolo ad incollaggio speciale
- Momento di inerzia doppio con partenza da fermo con "un soffio"
- Doppia mano di verniciatura epossidica
- Perfetto dove necessita un carrello silenzioso, comodo ed eterno.
- Dimensioni aperto (lunghezza/larghezza/altezza): mm 1240x790x1220
- Dimensioni pianale: cm 124x79
- Peso Kg 36
- Portata max Kg 500
- Diametro ruote mm 200

collo 1: cm 130x82x7  
collo 2: cm 78x76x16  
collo 3: cm 35x26x22

INGOMBRO DI  
SPEDIZIONE



shop e-svelt  
chiedi sconto  
al tuo agente



D.Lgs.  
206/2005  
CODICE DEL  
CONSUMO

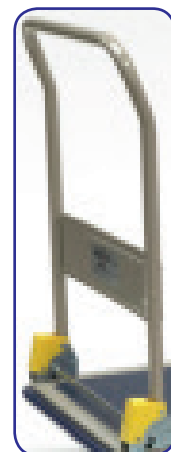

### PC527 e PC528

NOVITA



**PC528**  
Kg 14

**STANLEY**

Carrelli STANLEY con pianale e maniglione richiudibile Maneggevole per trasportare oggetti o carichi più grandi e pesanti a casa, in ufficio o in officina. Ha una portata massima di 150 kg. Questo solido carrello è dotato di un manubrio pieghevole e ruote in PP + TPR mm125 per un facile stoccaggio e trasporto. È realizzato in materiale robusto e durevole, perfetto per l'uso in casa, centri commerciali, supermercati, magazzini ed eventi.

cod. **CARSTPC528** (Portata max 300 kg)

- Ruote Ø 125 mm (cuscinetti a sfera)
- Dimensioni pedana mm 910x610
- Dimensioni chiuso mm 910x610x280

cod. **CARSTPC527** (Portata max 150 kg)

- Ruote Ø 100 mm (cuscinetti a sfera)
- Dimensioni pedana mm 735x470
- Dimensioni chiuso mm 735x470x230



shop e-svelt  
chiedi sconto  
al tuo agente



D.Lgs.  
206/2005  
CODICE DEL  
CONSUMO



**PC527**  
Kg 8

## PC510 e PC511



**Carrelli professionali a 4 ruote con pianale.** Dotati di maniglione che si apre in pochi secondi. Compatti per un comodo trasporto. Design robusto fatto di alluminio leggero e resistente. Robusto maniglione rigido in acciaio per manovre sicure dei carichi. Costruiti per magazzini commerciali, negozi al dettaglio e corrieri.

- Materiale: acciaio e alluminio
- Colore: giallo
- Ruote: piene antiforatura
- Pianale in alluminio cm 74x48
- Cuscinetti a sfera
- Verniciatura: epossidica
- PC510 chiuso 74x47x25 cm
- PC511 chiuso 90x61x33 cm

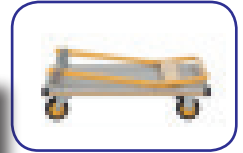

shop e-svelt  
chiedi sconto  
al tuo agente

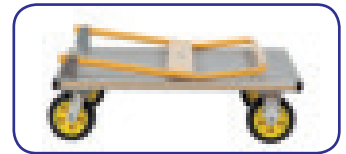
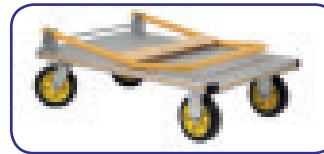

Modello	AxB mm	mm	Kg	mm	mm	Kg
CARSTPC510	470x900	740	150	27	100x39	10,00
CARSTPC511	610x1010	900	200	27	180x52	17,10

## PC512



**Carrello professionale a 4 ruote con pianale.** Dotato di maniglione che si apre in pochi secondi. Compatto per un comodo trasporto. Design robusto fatto di alluminio leggero e resistente. Robusto maniglione ergonomico rigido in acciaio per manovre sicure dei carichi. Costruito per magazzini commerciali, negozi al dettaglio e corrieri.



cod: CARSTPC512

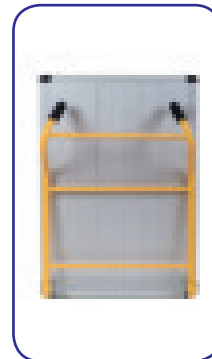
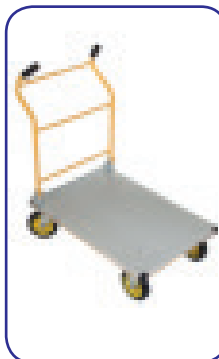

shop e-svelt  
chiedi sconto  
al tuo agente

Modello	AxB mm	mm	Kg	mm	mm	Kg
PC512	610x1040	900	250	27	180x52	18,60

- Materiale: manico acciaio e pianale in alluminio
- Colore: giallo e alluminio
- Ruote: silenziose e piene 2 girevoli

- Piattaforma di alluminio 90x61 cm
- Dimensioni aperto 90x61x104 cm
- Dimensioni chiuso 90x61x40 cm
- Imballo singolo



## Carrello da cantiere Tank

cod. CARTANK



VIDEO



shop e-svelt  
chiedi sconto  
al tuo agente



D.Lgs.  
206/2005  
CODICE DEL  
CONSUMO

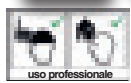

NOVITA

Il Super carrello Tank è prodotto con un telaio in acciaio verniciato e un piano in nylon rinforzato consentono di spostare comodamente grossi pesi in giro per il cantiere. Oltre alla rapidità di intervento ne beneficia anche la salute dell'operatore che limiterà così le assenze per malattie o infortuni legati agli sforzi della schiena. Le ruote sono pneumatiche ed adeguate al passaggio su marciapiedi e sterrato. Il manubrio è regolabile e può essere chiuso per il trasporto. Un prodotto professionale ergonomico e duraturo nel tempo ideale per chiunque lavori in cantiere o in ambienti con terreno irregolare. L'operatore fa meno fatica con un attrezzo di cui non potrà più fare a meno.

- Ultrapiatto facile da trasportare.
- Passa attraverso porte e spazi ristretti.
- Ruota con raggio di curva strettissimo
- Dotato di barra di traino (timone) regolabile estraibile a scomparsa nel pianale
- 2 maniglie di gomma ergonomiche
- Eccellente inerzia spinto/tirato con minimo sforzo
- A pieno carico supera i marciapiedi (max 8 cm)
- Superficie pianale zigrinata antiscivolo
- Maniglie di presa laterali integrate
- 6 ruote pneumatiche Ø mm 260x85 di cui 2 ruote intermedie ribassate
- Misure: 985x640x350 mm (alt.x lung.x larg.)
- Misure pianale: 640x350 mm (lung. x larg.)
- Lunghezza barra di traino max mm 870
- Peso Kg 23
- Portata Kg 250



## Carrello porta saldatrici



shop e-svelt  
chiedi sconto  
al tuo agente



VIDEO



Carrello Matador in acciaio per trasporto saldatrice con relativa e cassetta portattrezzi. Prodotto in robusto acciaio, compatto e facilmente trasportabile è progettato appositamente per addetti alla saldatura che possono comodamente spostare la saldatrice e la rispettiva bombola combinate in un unico carrello. Maniglie di spinta ergonomiche: per una comoda impugnatura e spinta del carrello anche per lunghi tratti (con paramano di sicurezza).

- Vani porta elettrodi di saldatura: 2 vani per appoggiare gli elettrodi durante le pause.
- Cinghia di sicurezza: per bloccare la saldatrice durante il trasporto.
- Ruote piene antiforatura: sempre gonfie. Ruote elastiche (M-814).
- Barre di protezione intelligenti che fungono anche da supporto per i cavi della saldatrice ed impediscono alla bombola di cadere
- Piastra della saldatrice regolabile in altezza.
- Assale: Ø 25 mm
- Dimensioni: (lung. x larg. x alt.) mm 520x220x1120
- Dimensioni pianetto portasaldatrice: (lung. x larg. x alt.) mm 480/220/40

cod. CARP/SALDATRICE

D.Lgs.  
206/2005  
CODICE DEL  
CONSUMO



## Cintura porta pesi



shop e-svelt  
chiedi sconto  
al tuo agente



La cintura ergonomica Matador porta pesi previene e riduce il rischio di problemi alla schiena. Sollevare i pesi non è mai stato così facile. In cordura pesa 500 gr e porta 23 Kg. Ideale in cantiere sia per muratori che per artigiani e corrieri. Perfetta per corrieri, addetti al magazzino, addetti alla produzione, noleggiatori, agricoltori, ecc.

Materiale: cordura (Dupont), nylon 390D e acciaio - Portata: Kg 23 - Peso: kg 0,5  
Lunghezza minima 900 mm - Lunghezza massima 1750 mm

cod. CINTURAPORTAPESI

*Minimo investimento per salvare la schiena e la salute*



VIDEO



## Carrello per porte



Carrello professionale in acciaio per trasporto e montaggio porte anche di grandi dimensioni. Prodotto in robusto acciaio, compatto e facilmente trasportabile è progettato appositamente per addetti ai lavori (montatori, mobiliari, traslocatori). Una sola persona può comodamente spostare le porte in cantiere e montarle in posizione. Un prodotto ergonomico e progettato appositamente che fa risparmiare tempo e fatica. Strumento ideale per trasportare facilmente materiale in fogli e per trasportare e montare le porte da soli. E' multifunzionale. Per uso orizzontale, è lo strumento ideale per il trasporto di porte sdraiate (1 persona). Una volta arrivato sul posto l'operatore inclina il carrello che, al principio della leva, consente di appendere e regolare la porta in modo facile e veloce. Naturalmente è anche possibile trasportare altro materiale come lastre, ripiani della cucina. Realizzato con ruote estremamente scorrevoli.

### Carrello per porte L: cod. CARPORTE

- Portata max Kg 150
- Dimensioni mm: lunghezza/larghezza/altezza 1350x330x220
- Larghezza interna cava: mm 84 (spessore pannello porta)
- Ø ruote mm 200
- Ø ruota direzionale mm 100
- Peso: Kg 7,6

### Carrello per porte XL: cod. CARPORTEXL

- Portata max Kg 250
- Dimensioni mm: lunghezza/larghezza/altezza 1350x342x220
- Larghezza interna cava: mm 114 (spessore pannello porta)
- Ø ruote mm 200
- Ø ruota direzionale mm 100
- Peso: Kg 7,7

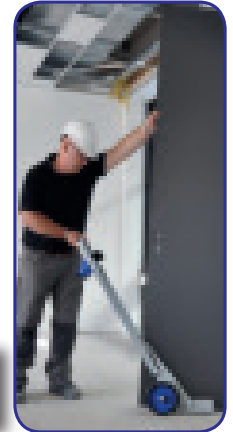

## Carrello per pannelli



Carrello 4WD in acciaio adatto per trasportare pannelli, finestre, porte e lastre di ogni tipo, maniglie a spinta ergonomica e ruote piene antiforatura, portata max kg 500. Carrello professionale in acciaio per trasporto di qualsiasi pannello, porta, lastra o finestra di grandi dimensioni. Prodotto in robusto acciaio, compatto e facilmente trasportabile è progettato appositamente per addetti magazzinieri (Ikea) che possono comodamente spostare pannelli, cartoni, porte e lastre su un unico carrello. Un prodotto ergonomico e progettato appositamente.

- Maniglie di spinta ergonomiche: per una comoda impugnatura e spinta del carrello anche per lunghi tratti
- Ruote piene antiforatura: sempre gonfie. Ruote elastiche (M-814).
- Se il carrello rimane inutilizzato per tanto tempo l'operatore lo troverà comunque perfettamente funzionante e pronto all'uso.
- Portata max Kg 500
- Peso: Kg 43
- Dimensioni mm: lunghezza/larghezza/altezza = 1500x680x1200
- Dimensioni pianetto mm: lunghezza/larghezza = 1500x378
- 2 ruote piene Ø mm 200
- 2 ruote girevoli Ø mm 200
- Assale mm 20

### cod. CARP/LASTRPANN2WD



## Carrello per armadi



Carrello in acciaio porta armadi, distributori automatici, elettrodomestici - Portata Kg 500. I carrelli professionali per Carichi Voluminosi sono stati appositamente progettati per risolvere lo spostamento di armadi, frigoriferi, distributori automatici. Sono dotati di ruote piene in poliuretano antiforatura e sempre gonfie come accessorio standard. Flange in acciaio stampato elettrosaldato. Se il carrello rimane inutilizzato per tanto tempo l'operatore lo troverà comunque perfettamente funzionante e pronto all'uso. Carrello manuale professionale in acciaio verniciato con polveri epossidiche. Dotato di manopole anti infortunistiche con paramano di sicurezza. Gomme piene antiforatura ø 200 mm con mozzo in ferro e cuscinetti a rulli. La struttura è costituita da robusti tubolari saldati.

- Materiale: acciaio
- Ruote: gomma piena /mozzo in ferro e cuscinetti a rulli
- Verniciatura: epossidica
- Dimensioni: (larg.x alt.x lung). mm 610 x 1700 x 368
- Saliscala: 2 sistemi di carico su scalinate fissati alla struttura, ruotano per agevolare il trasporto su scalinate
- Cinghia di fissaggio del carico
- Ruote: diam mm 200
- Ruote posteriori: diam mm 90
- Peso: Kg 37
- Portata Kg 500

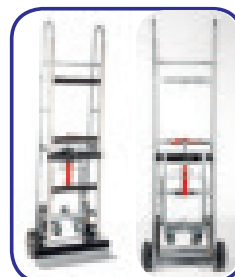

VIDEO

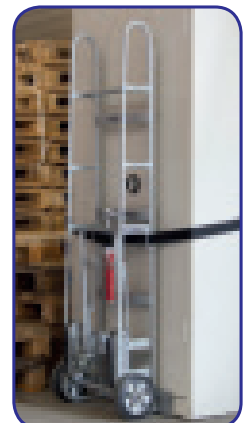

### cod. CARARMADI

## Carrello porta pneumatici

**NOVITA**



**Portata 200 Kg**

**GARANZIA 5 ANNI**

uso professionale

D.Lgs. 206/2005 CODICE DEL CONSUMO

shop e-svelt chiedi sconto al tuo agente

cod. CARGOMME  
EAN 5701747057504

Carrello professionale specificatamente progettato per la presa ed il sollevamento di pneumatici e ruote di autoveicoli. Con le forche comandate da bracci ergonomici basculanti è facile per l'operatore afferrare gli pneumatici e sollevarli per lo spostamento. Il Carrello è dotato di ruote pneumatiche  $\varnothing$  300 mm con mozzo in acciaio e cuscinetti a rulli. Carrello manuale professionale in acciaio verniciato con polveri epossidiche. La struttura è costituita da robusti tubolari saldati.

- Materiale acciaio
- Ruote pneumatiche/mozzo in ferro e cuscinetti a rulli, diam mm 300x85
- Asse diametro 20x75 mm
- Lunghezza ganasce mm 480
- Verniciatura epossidica
- Portata Kg 200
- Peso Kg 15
- Profilo tubo mm 25
- Dimensioni: larghezza mm 840  
altezza mm 1340  
profondità mm 600



## Carrello ergonomico

**NOVITA**



shop e-svelt chiedi sconto al tuo agente

D.Lgs. 206/2005 CODICE DEL CONSUMO

**GARANZIA 5 ANNI**

uso professionale

Portata 300 Kg

cod. CAREDCAR1

Carrello ergonomico portatutto per magazzini. Prodotto con un telaio in acciaio verniciato e un piano rinforzato consentono di spostare comodamente grossi pesi in giro per il magazzino con il minimo sforzo dell'operatore che mantiene una postura perfetta che ne evita problemi di salute. Due ruote sono dotate di freno e 2 sono direzionali. Un prodotto professionale ergonomico e duraturo nel tempo ideale per chiunque lavori in magazzino o presso corrieri. L'operatore fa meno fatica con un attrezzo di cui non potrà più fare a meno. La spinta è fluida e leggera anche con 300 Kg di peso sul carrello.

- Ruota su se stesso con un raggio di curva strettissimo e massima manovrabilità anche a pieno carico.
- Eccellente inerzia gli consentono di essere spinto/tirato con il minimo sforzo
- La superficie del pianale è in plastica zigrinata antiscivolo mm 520x220x1120
- Dimensioni pianetto portasaldatrice: (lung. x larg. x alt.) mm 480/220/40
- Dimensioni: 1278X600X1115 mm (lunghezza x larghezza x altezza)
- Passa attraverso porte e spazi ristretti.
- Misure pianale: 910X540
- Ruote diametro 125 mm
- Peso Kg 28
- Portata Kg 300

VIDEO



## Supercarriola Toro

**NOVITA**



**GARANZIA 5 ANNI**

shop e-svelt chiedi sconto al tuo agente

D.Lgs. 206/2005 CODICE DEL CONSUMO

uso professionale

Portata 90 L

cod. CARRITORO

Carriola ergonomica "salva schiena" a 3 ruote pneumatiche - Portata 90 L. Ideale per una clientela attenta alla propria salute. Prodotto con un telaio in acciaio verniciato e una vasca in plastica rinforzata consentono di spostare comodamente grossi pesi con il minimo impatto su schiena ed arti dell'operatore. Oltre alla rapidità di intervento ne beneficia anche la salute di lavoratori che limiteranno così le assenze per malattie o infortuni legati agli sforzi di schiena ed arti. Un prodotto professionale ergonomico e duraturo nel tempo ideale per chiunque lavori in cantiere o in giardino. Grazie alla geometria del progetto e alle 3 ruote si muove agevolmente sul terreno sconnesso dei cantieri e dei parchi o dei giardini. L'operatore fa meno fatica con un attrezzo di cui non potrà più fare a meno.

- 3 ruote ad aria diam. mm 260x85 ideali per terreno dissestato
- Peso Kg 25,6
- Portata 90 litri



VIDEO

Minimo investimento per salvare la schiena e la salute



shop e-svelt chiedi sconto al tuo agente

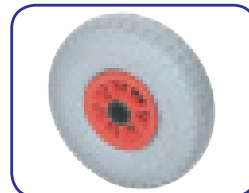

## Rhinocart

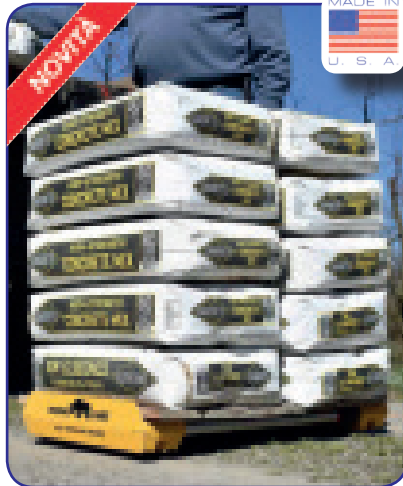

D.Lgs.  
206/2005  
CODICE DEL  
CONSUMO



Carrello ultrapiatto per uso professionale intensivo di carichi pesanti e voluminosi. Robusto carrello per tutti i terreni appositamente progettato per superare superfici irregolari durante lo spostamento fino a 500 kg. Il telaio è realizzato in acciaio temprato specializzato e una piattaforma rinforzata in poliresina. Il carrello può spostare fino a 500 kg. Il telaio è dotato di sistema telescopico espandibile che gli consente di spostare oggetti di grandi dimensioni. Il carrello è dotato di otto ruote in poliuretano solido che possono viaggiare facilmente su quasi tutte le superfici.

**A COSA SERVE:** fondamentale quando è impossibile sollevare un carico voluminoso per caricarlo su un carrello piano tradizionale. Questo avviene quando l'oggetto è troppo voluminoso o troppo pesante.

**COME SI USA:**

- Regolare telesopicamente della lunghezza necessaria in base al carico da trasportare.
- Sollevare da un solo lato di pochi centimetri l'oggetto.
- Infilare il carrello sotto il carico.
- Lasciare che il carico appoggi sul carrello
- Sistemare il carico in modo che sia ben distribuito su tutto il carrello.
- Spingere il carico su Rhinocart fino a destinazione
- Larghezza mm 450
- Lunghezza telescopica regolabile mm 315/7120/1190
- Peso Kg 4



shop e-svelt  
chiedi sconto  
al tuo agente

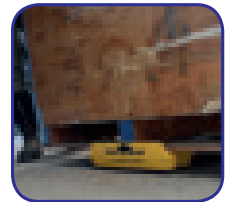
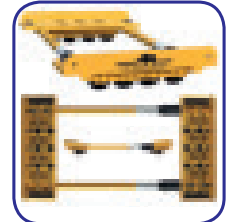

cod. **CARRHINOCART**

VIDEO



## Carrelli con sponde in RETE METALLICA

NOVITA



### Serie M



Carrelli prodotti in acciaio verniciato con polveri epossidiche e forniti con la rete smontata per ridurre le dimensioni di trasporto. Dotato di 2 ruote girevoli (posteriori) e 2 fisse (anteriori). Strutturati per uso professionale. Prodotti in acciaio sono ideali per il trasporto di materiali sfusi che non possono cadere lateralmente. Perfetti per l'utilizzo in magazzino.

- 2 ruote posteriori girevoli e 2 ruote anteriori fisse.
- Ruota solida mm 200 x 50.  
Adatta a terreno piano, livellato e solido
- Cerchio in plastica e cuscinetti a rulli.

**TW 750 M cod. CARSPONDRETE750MH**

Dimensioni cm (lunghezza x larghezza x altezza): 750x500x940  
Peso Kg: 31 - Altezza pianale mm 240 - Altezza gabbia mm 600

**TW 1000 M cod. CARSPONDRETE1000MH**

Dimensioni cm (lunghezza x larghezza x altezza): 1000x600x940  
Peso Kg: 35 - Altezza pianale mm 240 - Altezza gabbia mm 600

**TW 1250 M cod. CARSPONDRETE1250MH**

Dimensioni cm (lunghezza x larghezza x altezza): 1250x600x940  
Peso Kg: 38 - Altezza pianale mm 240 - Altezza gabbia mm 600

D.Lgs.  
206/2005  
CODICE DEL  
CONSUMO



shop e-svelt  
chiedi sconto  
al tuo agente



**ATTENZIONE  
CONSEGNA 20 GIORNI**

NOVITA



### Serie L



Carrelli lunghi prodotti in acciaio verniciato con polveri epossidiche e forniti con la rete smontata per ridurre le dimensioni di trasporto. Dotato di 2 ruote girevoli (posteriori) e 2 fisse (anteriori). Strutturati per uso professionale. Prodotti in acciaio sono ideali per il trasporto di materiali sfusi che non possono cadere lateralmente. Perfetti per l'utilizzo in magazzino.

- 2 ruote posteriori girevoli e 2 ruote anteriori fisse.
- Ruota pneumatica mm 260. Mozzo: mm 20 x 75.  
Adatta anche a terreno non livellato
- Cerchio in acciaio e cuscinetti a rulli.

**TW 750 L cod. CARSPONDRETE750LH**

Dimensioni cm (lunghezza x larghezza x altezza): 750x500x1020  
Peso Kg: 36 - Altezza pianale mm 320 - Altezza gabbia mm 600

**TW 1000 L cod. CARSPONDRETE1000LH**

Dimensioni cm (lunghezza x larghezza x altezza): 1000x600x1020  
Peso Kg: 41 - Altezza pianale mm 320 - Altezza gabbia mm 600

**TW 1250 L cod. CARSPONDRETE1250LH**

Dimensioni cm (lunghezza x larghezza x altezza): 1250x600x1020  
Peso Kg: 44 - Altezza pianale mm 320 - Altezza gabbia mm 600

D.Lgs.  
206/2005  
CODICE DEL  
CONSUMO



shop e-svelt  
chiedi sconto  
al tuo agente



NOVITA

ALTE

## Serie M

TW 750 MHWS



Carrelli prodotti in acciaio verniciato con polveri epossidiche e forniti con sponde alte. Dotato di 2 ruote girevoli (posteriori) e 2 fisse (anteriori). Strutturati per uso professionale. Prodotti in acciaio sono ideali per il trasporto di materiali sfusi che non possono cadere lateralmente. Perfetti per l'utilizzo in magazzino.

- 2 ruote posteriori girevoli e 2 ruote anteriori fisse.
- Ruota solida mm 200 x 50. Adatta a terreno piano, livellato e solido
- Cerchio in plastica e cuscinetti a rulli.

**TW 750 MHWS cod. CARSPONDALTE750MH**

Dimensioni cm (lunghezza x larghezza x altezza): 750x500x940  
Peso Kg: 38 - Altezza pianale mm 240 - Altezza sponde mm 600

**TW 1000 MHWS cod. CARSPONDALT1000MH**

Dimensioni cm (lunghezza x larghezza x altezza): 1000x600x940  
Peso Kg: 46 - Altezza pianale mm 240 - Altezza sponde mm 600

**TW 1250 MHWS cod. CARSPONDALT1250MH**

Dimensioni cm (lunghezza x larghezza x altezza): 1250x600x940  
Peso Kg: 50 - Altezza pianale mm 240 - Altezza sponde mm 600



shop e-svelt  
chiedi sconto  
al tuo agente

D.Lgs.  
206/2005  
CODICE DEL  
CONSUMO



ATTENZIONE  
CONSEGNA 20 GIORNI



TW 1000 MHWS



TW 1250 MHWS

NOVITA

ALTE

## Serie L

TW 750 LHWS



Carrelli prodotti in acciaio verniciato con polveri epossidiche e forniti con sponde alte. Dotato di 2 ruote girevoli (posteriori) e 2 fisse (anteriori). Strutturati per uso professionale. Prodotti in acciaio sono ideali per il trasporto di materiali sfusi che non possono cadere lateralmente. Perfetti per l'utilizzo in magazzino.

- 2 ruote posteriori girevoli e 2 ruote anteriori fisse.
- Ruota pneumatica mm 260. Mozzo: mm 20 x 75. Adatta anche a terreno non livellato
- Cerchio in acciaio e cuscinetti a rulli.

**TW 750 LHWS cod. CARSPONDALTE750LH**

Dimensioni cm (lunghezza x larghezza x altezza): 750x500x1020  
Peso Kg: 44 - Altezza pianale mm 320 - Altezza sponde mm 600

**TW 1000 LHWS cod. CARSPONDALT1000LH**

Dimensioni cm (lunghezza x larghezza x altezza): 1000x600x1020  
Peso Kg: 52 - Altezza pianale mm 320 - Altezza sponde mm 600

**TW 1250 LHWS cod. CARSPONDALT1250LH**

Dimensioni cm (lunghezza x larghezza x altezza): 1250x600x1020  
Peso Kg: 56 - Altezza pianale mm 320 - Altezza sponde mm 600



shop e-svelt  
chiedi sconto  
al tuo agente

D.Lgs.  
206/2005  
CODICE DEL  
CONSUMO



ATTENZIONE  
CONSEGNA 20 GIORNI



TW 1000 LHWS



TW 1250 LHWS

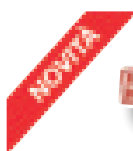

## Serie M

TW 750 MLWS



Carrelli prodotti in acciaio verniciato con polveri epossidiche e forniti con sponde basse. Dotato di 2 ruote girevoli (posteriori) e 2 fisse (anteriori). Strutturati per uso professionale. Prodotti in acciaio sono ideali per il trasporto di materiali sfusi che non possono cadere lateralmente. Perfetti per l'utilizzo in magazzino.

- 2 ruote posteriori girevoli e 2 ruote anteriori fisse.
- Ruota solida mm 200 x 50. Adatta a terreno piano, livellato e solido
- Cerchio in plastica e cuscinetti a rulli.

**TW 750 MLWS cod. CARSPONDEBAS750ML**

Dimensioni cm (lunghezza x larghezza x altezza): 750x500x940  
Peso Kg: 32 - Altezza pianale mm 240 - Altezza sponde mm 300

**TW 1000 MLWS cod. CARSPONDEBAS1000ML**

Dimensioni cm (lunghezza x larghezza x altezza): 1000x600x940  
Peso Kg: 37 - Altezza pianale mm 240 - Altezza sponde mm 300

**TW 1250 MLWS cod. CARSPONDEBAS1250ML**

Dimensioni cm (lunghezza x larghezza x altezza): 1250x600x940  
Peso Kg: 41 - Altezza pianale mm 240 - Altezza sponde mm 300



shop e-svelt  
chiedi sconto  
al tuo agente

D.Lgs.  
206/2005  
CODICE DEL  
CONSUMO



**ATTENZIONE  
CONSEGNA 20 GIORNI**



TW 1000 MLWS



TW 1250 MLWS



## Serie L

TW 750 LLWS



Carrelli prodotti in acciaio verniciato con polveri epossidiche e forniti con sponde basse. Dotato di 2 ruote girevoli (posteriori) e 2 fisse (anteriori). Strutturati per uso professionale. Prodotti in acciaio sono ideali per il trasporto di materiali sfusi che non possono cadere lateralmente. Perfetti per l'utilizzo in magazzino.

- 2 ruote posteriori girevoli e 2 ruote anteriori fisse.
- Ruota pneumatica mm 260. Mozzo: mm 20 x 75. Adatta anche a terreno non livellato
- Cerchio in acciaio e cuscinetti a rulli.

**TW 750 LLWS cod. CARSPONDEBAS750LL**

Dimensioni cm (lunghezza x larghezza x altezza): 750x500x1020  
Peso Kg: 38 - Altezza pianale mm 320 - Altezza sponde mm 300

**TW 1000 LLWS cod. CARSPONDEBAS1000LL**

Dimensioni cm (lunghezza x larghezza x altezza): 1000x600x1020  
Peso Kg: 43 - Altezza pianale mm 320 - Altezza sponde mm 300

**TW 1250 LLWS cod. CARSPONDEBAS1250LL**

Dimensioni cm (lunghezza x larghezza x altezza): 1250x600x1020  
Peso Kg: 47 - Altezza pianale mm 320 - Altezza sponde mm 300



shop e-svelt  
chiedi sconto  
al tuo agente

D.Lgs.  
206/2005  
CODICE DEL  
CONSUMO



**ATTENZIONE  
CONSEGNA 20 GIORNI**



TW 1000 LLWS



TW 1250 LLWS



## CARMP60X40

Carrello saldato monoblocco in lamiera metallica per trasporto merci ideale per l'uso in officina e in industria. Verniciatura con polveri cottura a forno. Dotato di 2 ruote girevoli posteriori e 2 fisse anteriori di cui una con freno con supporti in lamiera zincata. Strutturato per uso professionale. Il Design del carrello è ergonomico per una comoda manovrabilità con impugnatura confortevole. Pianale rinforzato.

- Dimensioni utili pianale cm: 60x40
- Altezza pianale orizzontale cm: 15
- Altezza pianale verticale cm: 65
- Altezza totale cm: 85
- Portata max di carico Kg: 150
- Peso Kg: 13,3
- 2 ruote posteriori girevoli e 2 ruote anteriori fisse
- Ruote piene anti-foratura Ø mm 100

D.Lgs.  
206/2005  
CODICE DEL  
CONSUMO



## CARMP80X50

Carrello saldato monoblocco in lamiera metallica per trasporto merci ideale per l'uso in officina e in industria. Verniciatura con polveri cottura a forno. Dotato di 2 ruote girevoli posteriori e 2 fisse anteriori di cui una con freno con supporti in lamiera zincata. Strutturato per uso professionale. Il Design del carrello è ergonomico per una comoda manovrabilità con impugnatura confortevole. Pianale rinforzato.

- Dimensioni utili pianale cm: 80x50
- Altezza pianale orizzontale cm: 15
- Altezza pianale verticale cm: 65
- Altezza totale cm: 85
- Portata max di carico Kg: 150
- Peso Kg: 20
- 2 ruote posteriori girevoli e 2 ruote anteriori fisse
- Ruote piene anti-foratura Ø mm 100

D.Lgs.  
206/2005  
CODICE DEL  
CONSUMO



## CARMP100X60

Carrello saldato monoblocco in lamiera metallica per trasporto merci ideale per l'uso in officina e in industria. Verniciatura con polveri cottura a forno. Dotato di 2 ruote girevoli posteriori e 2 fisse anteriori di cui una con freno con supporti in lamiera zincata. Strutturato per uso professionale. Il Design del carrello è ergonomico per una comoda manovrabilità con impugnatura confortevole. Pianale rinforzato.

- Dimensioni utili pianale cm: 100x60
- Altezza pianale orizzontale cm: 27
- Altezza pianale verticale cm: 79
- Altezza totale cm: 85
- Portata max di carico Kg: 350
- Peso Kg: 32
- 2 ruote posteriori girevoli e 2 ruote anteriori fisse
- Ruote piene anti-foratura Ø mm 200

D.Lgs.  
206/2005  
CODICE DEL  
CONSUMO



## CARM2R100X60

Carrello saldato monoblocco in lamiera metallica per trasporto merci ideale per l'uso in officina e in industria. Verniciatura con polveri cottura a forno. Dotato di 2 ruote girevoli posteriori e 2 fisse anteriori di cui una con freno con supporti in lamiera zincata. Strutturato per uso professionale. Il Design del carrello è ergonomico per una comoda manovrabilità con impugnatura confortevole. Doppio pianale rinforzato.

- Dimensioni utili pianale cm: 100x60
- Altezza primo pianale cm: 72
- Altezza secondo pianale cm: 79
- Altezza totale cm: 85
- Portata per ripiano max Kg: 200
- Peso Kg: 49
- 2 ruote posteriori girevoli e 2 ruote anteriori fisse
- Ruote piene anti-foratura Ø mm 200

D.Lgs.  
206/2005  
CODICE DEL  
CONSUMO



## CARM2SP100X60

Carrello saldato monoblocco in lamiera metallica per trasporto merci ideale per l'uso in officina e in industria. Verniciatura con polveri cottura a forno. Dotato di 2 ruote girevoli posteriori e 2 fisse anteriori di cui una con freno con supporti in lamiera zincata. Strutturato per uso professionale. Il Design del carrello è ergonomico per una comoda manovrabilità con impugnatura confortevole. Pianale rinforzato. Doppia sponda di contenimento.

- Dimensioni utili pianale cm: 100x60
- Altezza pianale orizzontale cm: 27
- Altezza pianale verticale cm: 79
- Altezza totale cm: 85
- Portata max di carico Kg: 350
- Peso Kg: 28,5
- 2 ruote posteriori girevoli e 2 ruote anteriori fisse
- Ruote piene anti-foratura Ø mm 200

D.Lgs.  
206/2005  
CODICE DEL  
CONSUMO



NOVITA

## CARA2R80x45



Carrello saldato monoblocco in lamiera metallica per trasporto merci ideale per l'uso in officina e in industria. Verniciatura con polveri cottura a forno. Dotato di 2 ruote girevoli posteriori e 2 fisse anteriori di cui una con freno con supporti in lamiera zincata. Strutturato per uso professionale. Il Design del carrello è ergonomico per una comoda manovrabilità con impugnatura confortevole. Doppio pianale rinforzato.

- Dimensioni utili pianale cm: 80x45
- Altezza primo pianale cm: 10
- Altezza secondo pianale cm: 75
- Altezza totale cm: 85
- Portata per ripiano max Kg: 50
- Peso Kg: 15,5
- 2 ruote posteriori girevoli e 2 ruote anteriori fisse
- Ruote piene anti-foratura Ø mm 100

D.Lgs.  
206/2005  
CODICE DEL  
CONSUMO



shop e-svelt  
chiedi sconto  
al tuo agente

**ATTENZIONE SU TUTTI I  
MODELLI CONSEGNA 7/10 GIORNI**

NOVITA

## CARA3R80x45



Carrello saldato monoblocco in lamiera metallica per trasporto merci ideale per l'uso in officina e in industria. Verniciatura con polveri cottura a forno. Dotato di 2 ruote girevoli posteriori e 2 fisse anteriori di cui una con freno con supporti in lamiera zincata. Strutturato per uso professionale. Il Design del carrello è ergonomico per una comoda manovrabilità con impugnatura confortevole. Triplo pianale rinforzato.

- Dimensioni utili pianale cm: 80x45
- Altezza primo pianale cm: 10
- Altezza ultimo pianale cm: 75
- Altezza totale cm: 85
- Portata per ripiano max Kg: 50
- Peso Kg: 24,6
- 2 ruote posteriori girevoli e 2 ruote anteriori fisse
- Ruote piene anti-foratura Ø mm 100

D.Lgs.  
206/2005  
CODICE DEL  
CONSUMO



shop e-svelt  
chiedi sconto  
al tuo agente

**ATTENZIONE SU TUTTI I  
MODELLI CONSEGNA 7/10 GIORNI**

NOVITA

## CARA2R100x60



Carrello saldato monoblocco in lamiera metallica per trasporto merci ideale per l'uso in officina e in industria. Verniciatura con polveri cottura a forno. Dotato di 2 ruote girevoli posteriori e 2 fisse anteriori di cui una con freno con supporti in lamiera zincata. Strutturato per uso professionale. Il Design del carrello è ergonomico per una comoda manovrabilità con impugnatura confortevole. Doppio pianale rinforzato.

- Dimensioni utili pianale cm: 100x60
- Altezza primo pianale cm: 19
- Altezza secondo pianale cm: 90
- Altezza totale cm: 100
- Portata per ripiano max Kg: 100
- Peso Kg: 29
- 2 ruote posteriori girevoli e 2 ruote anteriori fisse
- Ruote piene anti-foratura Ø mm 200

D.Lgs.  
206/2005  
CODICE DEL  
CONSUMO



shop e-svelt  
chiedi sconto  
al tuo agente

**ATTENZIONE SU TUTTI I  
MODELLI CONSEGNA 7/10 GIORNI**

NOVITA

## CARA3R100x60



Carrello saldato monoblocco in lamiera metallica per trasporto merci ideale per l'uso in officina e in industria. Verniciatura con polveri cottura a forno. Dotato di 2 ruote girevoli posteriori e 2 fisse anteriori di cui una con freno con supporti in lamiera zincata. Strutturato per uso professionale. Il Design del carrello è ergonomico per una comoda manovrabilità con impugnatura confortevole. Triplo pianale rinforzato.

- Dimensioni utili pianale cm: 100x60
- Altezza primo pianale cm: 19
- Altezza ultimo pianale cm: 90
- Altezza totale cm: 100
- Portata per ripiano max Kg: 100
- Peso Kg: 32
- 2 ruote posteriori girevoli e 2 ruote anteriori fisse
- Ruote piene anti-foratura Ø mm 200

D.Lgs.  
206/2005  
CODICE DEL  
CONSUMO



shop e-svelt  
chiedi sconto  
al tuo agente



# ELEVATORE

PRODOTTO E SVELT ACQUISTO RISERVATO AGLI E-COMMERCE

mobile leggero in Alluminio

NOVITÀ



prezzo porta-pannelli chiedi sconto al tuo agente



prezzo carrello chiedi sconto al tuo agente

MACCHINARIO NON SOGGETTO A DICHIARAZIONE INAIL E VERIFICA PERIODICA



VIDEO



prezzo elevatore chiedi sconto al tuo agente



uso professionale



Portata 125 Kg



GARANZIA 1 ANNO

solo scala: cm 200x80x70  
con carrello: cm 200x80x180

INGOMBRO DI SPEDIZIONE

cod. ELEVA12L



Porta lastre/pannelli fotovoltaici.  
Dimensioni: Altezza cm 118 Larghezza cm 80 - Profondità cm 72 - Telaio alluminio e pianale in legno  
Kg 21 - cod. ELEVAPIPV



Carrello con sponde apribili. Telaio alluminio e pianale in legno  
Dimensioni: Lunghezza cm 72 Altezza cm 77 - Larghezza cm 80  
Kg 26 - cod. ELEVAPIA

Elevatore mobile leggero in alluminio, perfetto per lavori quotidiani di costruzione e manutenzione dei tetti di abitazioni e villette con altezza massima alla gronda di 6,50 m da terra. Ideale per portare in quota i pannelli fotovoltaici. Facile da montare e smontare. Una volta smontato, può essere comodamente trasportato in un piccolo furgone. Dotato di allargatore di base.

## COMPONENTI KIT COMPLETO

- 1 Modulo superiore con motore e pulsantiera m 1,85
- 4 Prolughe da m 1,85
- 2 Prolughe da m 1,20
- 1 Sezione con curva da m 1,85
- 1 Rompitratte di base
- 1 Rompitratte intermedio

## CARATTERISTICHE TECNICHE

- Peso totale scala 90 kg
- Portata max 125 kg
- Velocità massima di elevazione 10 m al minuto
- Potenza motore 120 W
- Tensione di alimentazione 230 V
- Lunghezza cavo 12 m
- Lunghezza cavo remoto 10 m
- Grado di protezione del motore IP54

## MISURE DI UTILIZZO

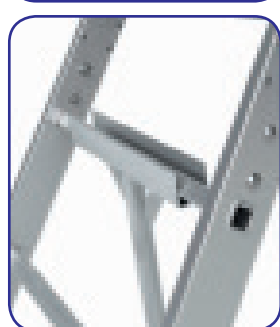
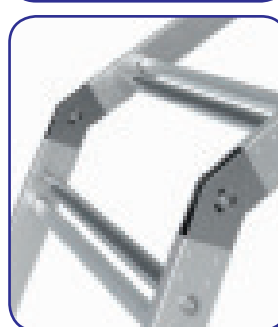
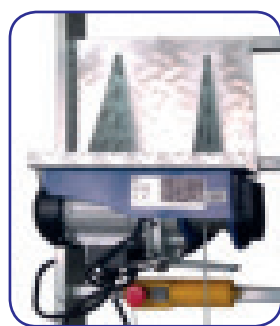
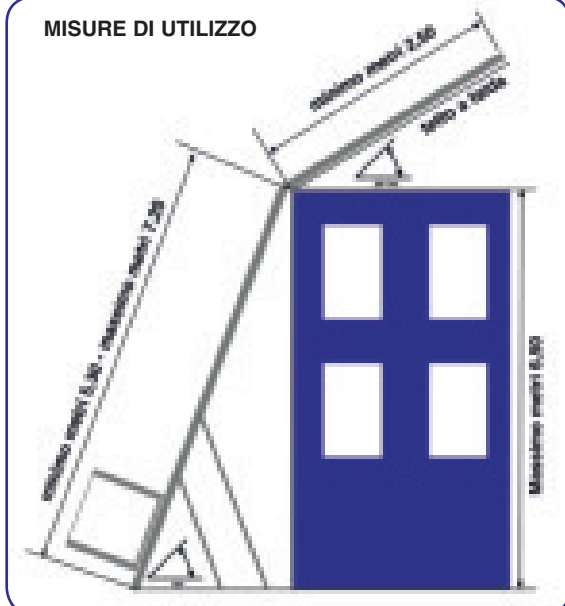



MACCHINARI  
NON SOGGETTI A  
DICHIARAZIONE  
INAIL E VERIFICA  
PERIODICA

3 modelli di sollevatori di pannelli in cartongesso trasportabili e compatti. Funzionamento meccanico ad elevazione manuale. Si montano in pochi minuti e sono facili da trasportare.



VIDEO TOP



shop e-svelt  
per tutti i  
modelli

### CARATTERISTICHE TECNICHE "TOP" cod. XSOLTOP

- Altezza max (pannello orizzontale): 3,30 m (3,80 m con prolunga optional XSOLTOPPROL)
- Altezza min: 1,55 m
- Altezza di carico: 0,80 m
- Altezza sotto spiovente: 0,05 m
- Basamento: 0,80 x 1 m
- Peso: 38 kg
- Carico massimo: 65 kg
- Lunghezza dei pannelli: fino a 2,80 m

### CARATTERISTICHE TECNICHE "EXPERT" cod. XSOLEXPRT

- Permette la posa dei pannelli di gesso BA 15 e BA 19 sui soffitti e sotto degli spioventi.
- 4 pali telescopici in alluminio
- Altezza max (pannello orizzontale): 4 m (4,5 m con prolunga optional XSOLEXPRTPROL)
- Altezza min (pannello orizzontale): 1,5 m
- Altezza minima spiovente: 0,05 m
- Altezza di carico: 0,75 m
- Basamento: 1,05 m x 0,9 m
- Peso: 52 kg (base: 38 kg + palo: 14 kg)
- Carico massimo: 80 kg
- Dimensioni massime del pannello: 3,6 m x 1,2 m

### DOTAZIONI "TOP" ed "EXPERT"

- Cambio rapido
- Soffitto/spiovente senza necessità di smontaggio
- Angolo d'inclinazione regolabile e bloccabile
- Regolazione dell'angolazione del pannello
- Possibilità di inclinare il pannello oltre il senso orizzontale.
- Base pieghevole (rigidità e con palo telescopico incorporato)
- Facilità d'uso in presenza di soffitti con abbassamenti e velette e pavimenti irregolari
- Il macchinario viene consegnato con il suo certificato di conformità
- I 4 piedini di base sono orientabili

### CARATTERISTICHE TECNICHE "MULTI+" cod. XSOLMULTI+

- Consente 3 tipi di installazione:
- Installazione orizzontale a soffitto m 4,0 (con prolunga standard)
  - Installazione inclinata a parete m 5,5
  - Installazione verticale a parete m 5,6
  - Altezza max. orizzontale: 3,20 m (con prolunga del palo telescopico: 4 m)
  - Altezza min. orizzontale: 1,48 m
  - Altezza di carico: 0,82 m - Basamento: 0,80 x 1 m
  - Peso: 47 kg (52 incluse le 2 tavole portattrezzi in legno)
  - Carico massimo: 70 kg
  - Dimensione massima dei pannelli: 3,6x1,2 m

### OPTIONAL SU TUTTI I MODELLI:

- Piattaforme porta-utensili: 2 piani d'appoggio - Lunghezza 0,80 m - Larghezza 0,30 m
- Prolunga per palo telescopico (solo Expert e Top): Lunghezza 0,50 m



Piattaforme  
optional su tutti  
i modelli



Expert:  
rotella di  
trasporto in  
dotazione

### INGOMBRI DI SPEDIZIONE



TOP: cm/Kg 141X81X30/43  
EXPERT: cm/Kg 141X91X30/52  
MULTI+: cm/Kg 141X81X30/63



VIDEO MULTI+



Multi+



Expert



Conformi ai requisiti essenziali di salute e sicurezza della Direttiva europea 2006 / 42 / CE "Direttiva macchine". Consegna all'interno di imballaggi in cartone utilizzabili per il trasporto con 2 maniglie incorporate) insieme alle istruzioni di sicurezza.



VIDEO EXPERT

**NOVITÀ**

## Hoist 330



**CE**

CONFORME  
D.Lgs.  
81/08

**GARANZIA  
1  
ANNO**

uso professionale

Portata  
120  
Kg

330: cm/kg  
124x56x47/50  
INGOMBRO DI  
SPEDIZIONE

5 modelli di sollevatori di materiali trasportabili in acciaio verniciato ad elevazione manuale. Compatti e versatili. Perfetti per l'installazione e la posa in opera di tende da sole, climatizzatori e materiali di qualsiasi genere. Grazie alle dimensioni compatte ed al peso ridotto possono essere spostati e maneggiati con estrema facilità da parte dell'operatore. Struttura in acciaio verniciato con polveri epossidiche per offrire la massima sicurezza di utilizzo. Affidabili e robusti sono sempre pronti all'uso e non richiedono assemblaggi e montaggi particolari. E' sufficiente appoggiare l'hoist a terra, aprire le gambe richiudibili, verificare che sia in bolla e alloggiarci sopra la piattaforma. Una volta posizionato, è possibile azionarlo con il verricello a manovella in dotazione.

### DOTAZIONI STANDARD PER TUTTI I MODELLI

- Argano demoltiplicato ad una sola mano
- Arresto di emergenza in caso di rottura del cavo
- Rotelle di trasporto integrate (si trasportano tutti come un carrellino)

### HOIST 330 (XSOLHOISTM) - DIMENSIONI

- Altezza max di sollevamento m 3,30
- Piattaforma (460 x 770 mm) rotante a 360°
- Altezza minima di carico m 1,32
- Portata max Kg 120
- 4 ruote 100 mm con freno di spostamento a pieno carico (solo con piattaforma abbassata)
- Ingombro gambe aperte mm 810x760
- Dimensioni di trasporto mm 1220x535x430
- Peso totale Kg 41 (solo piattaforma Kg 6)

### VIDEO



shop e-svelt  
chiedi sconto  
al tuo agente

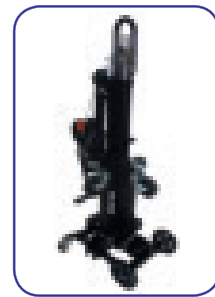

**NOVITÀ**

## Hoist 710 e 720



**CE**

CONFORME  
D.Lgs.  
81/08

**GARANZIA  
1  
ANNO**

uso professionale

Portata  
100  
Kg

shop e-svelt  
chiedi sconto  
al tuo agente

HOIST 710

Portata  
125  
Kg

HOIST 720  
(4 gambe)

### HOIST 720 (XSOLHOISTM720) - DIMENSIONI

- Ideale per a posa di tende da sole e climatizzatori
- Altezza max di sollevamento 3,5 m (710: m 4)
- Ingombro gambe aperte mm 1065x1065 (710: 1140x1650)
- Dimensioni di trasporto mm 1500x400x400
- Altezza minima di carico m 1,35 (710: m 1,77)
- Peso totale Kg 23,5 (solo piattaforma Kg 5) (710: Kg 20)
- Portata max 125 kg (710: 100 Kg)
- Interblocchi di sicurezza sul palo telescopico
- **optional 720:** Kit 4 ruote c/freno per lo spostamento a pieno carico (solo con piattaforma abbassata)



shop e-svelt  
chiedi sconto  
al tuo agente

### HOIST 720



**NOVITÀ**

## Hoist 730

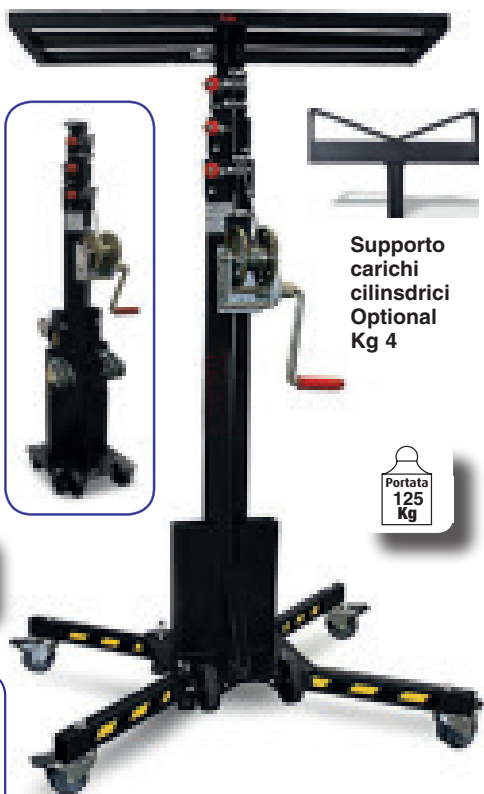

Supporto carichi cilindrici  
Optional  
Kg 4

Portata  
125  
Kg



CONFORME  
D.Lgs.  
81/08



710: cm/kg 170x30x20/25  
2° collo: cm/kg 80x40x4/3  
720: cm/kg 150x40x40/30  
2° collo: cm/kg 80x40x4/5  
730: cm/kg 150x40x37/43  
2° collo: cm/kg 80x40x4/5  
INGOMBRI DI  
SPEDIZIONE

### HOIST 730 (XSOLHOISTM730) - DIMENSIONI

- Ideale per la posa di tende da sole e climatizzatori
- Altezza max di sollevamento 4,60 m
- Portata max 125 kg
- Ingombro gambe aperte mm 1080x1080
- Dimensioni di trasporto mm 370x1500x400
- Interblocchi di sicurezza sul palo telescopico
- 4 ruote con freno di spostamento a pieno carico (solo con piattaforma abbassata)
- Altezza minima di carico m 1,45
- Peso totale Kg 37 (solo piattaforma Kg 5)

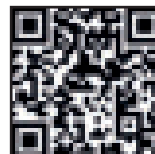

shop e-svelt  
chiedi sconto  
al tuo agente



Kit ruote (5 Kg)  
Optional: XSOLHOISTM730RT



Standard



**NOVITÀ**

## Hoist 520



Portata  
280  
Kg

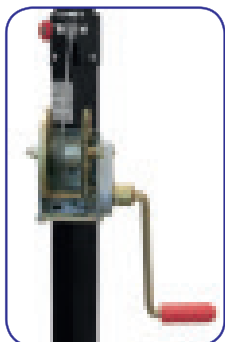

CONFORME  
D.Lgs.  
81/08



### HOIST 520 (XSOLHOISTM520) - DIMENSIONI

- Altezza max di sollevamento m 5,20
- Altezza minima di carico m 1,85
- Portata max 280 kg
- Dimensioni di trasporto mm 1750x540x540
- Peso kg 95
- Ingombro gambe aperte mm 2025x2025
- Peso Kg 89

VIDEO



520: cm/kg  
170x70x50/95  
INGOMBRI DI  
SPEDIZIONE



shop e-svelt  
chiedi sconto  
al tuo agente





**NOVITA**

Manovella di emergenza

Portata 120 Kg

HOIST 270

uso professionale

GARANZIA 1 ANNO

CONFORME D.Lgs. 81/08

CE

5 modelli di sollevatori di materiali trasportabili ad elevazione elettrica. Compatti e versatili. Perfetti per l'installazione e la posa in opera di tende da sole, condizionatori, pergotende, e materiali in genere. Grazie alle dimensioni compatte ed al peso ridotto possono essere spostati e maneggiati con estrema facilità da parte dell'operatore. Il palo telescopico del sollevatore è in alluminio trattato ad alta temperatura per offrire la massima sicurezza di utilizzo. Affidabili e robusti sono sempre pronti all'uso e non richiedono assemblaggi e montaggi particolari. E' sufficiente appoggiare l'hoist a terra, aprire le gambe rihiudibili, verificare che sia in bolla grazie all'apposito lettore situato in cima al palo base, e alloggiarci sopra la piattaforma. Una volta posizionato, è possibile azionarlo con il comodo joystick, con regolatore di velocità e invertitore per la salita e la discesa, tutto con una mano sola e a portata di indice.

**DOTAZIONI STANDARD PER TUTTI I MODELLI**

- Motore elettrico 230 V con variatore di velocità
- Piattaforma (435 x 750 mm) rotante a 360° con multi-posizioni di blocco
- Utilizzabile anche in mancanza di alimentazione, con l'apposita manovella in dotazione o avvitatore elettrico
- Pulsante di arresto di emergenza, ben visibile e facilmente raggiungibile e di blocco automatico in caso di carico eccessivo.

**HOIST 270 (XSOLHOISTE270) - DIMENSIONI**

- Altezza max di sollevamento m 2,70
- Ingombro gambe aperte mm 680x730
- Altezza di base m 0,88
- Peso Kg 14 - Portata max Kg 120

HOIST 270

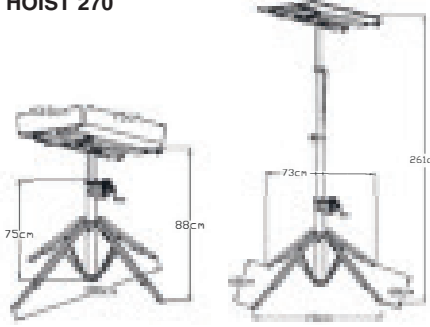

shop e-svelt  
chiedi sconto  
al tuo agente

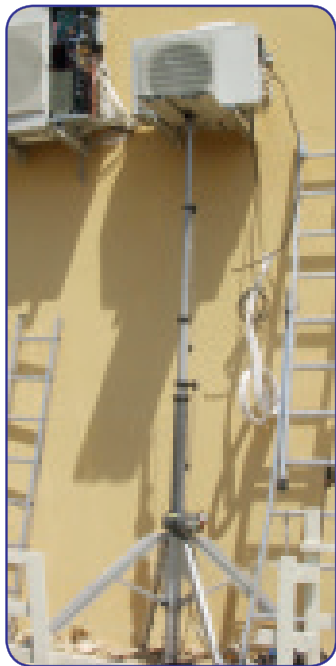

INGOMBRI DI SPEDIZIONE

CM 270: cm/Kg 89x31x41/25

CM 340: cm/Kg 95x33x29/31

CM 439: cm/Kg 115x32x29/38



**HOIST 340 (XSOLHOISTRUOTE) DIMENSIONI**

- Altezza max di sollevamento 3,00 m - portata max 130 kg
- Altezza max di sollevamento 3,30 m - portata max 120 kg
- Ingombro gambe aperte mm 1060x1060
- Altezza di base m 0,95
- Peso Kg 21
- A richiesta: Kit ruote per trasportarlo come un carrellino

HOIST 340

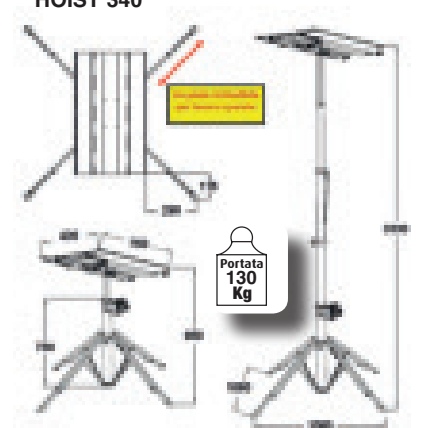

shop e-svelt  
chiedi sconto  
al tuo agente

**A RICHIESTA PER TUTTI I MODELLI**

- Prolunghe di estensione della piattaforma per carichi molto lunghi (es. tende di 7 m). Lunghezza 380 mm cad.



**A RICHIESTA PER HOIST 340/439/520**

- Telaio per montare lastre in cartongesso
- Dimensioni di trasporto cm 150x27x20
- Dimensione massima pannelli cm 120x490
- Peso Kg 15

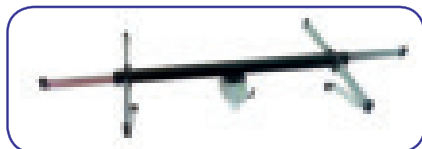

Hoist 340 chiuso e compatto

VIDEO





shop e-svelt  
chiedi sconto  
al tuo agente

**HOIST 439 (XSOLHOISTE439) DIMENSIONI**

- Altezza max di sollevamento 4,30 m - portata max 130 kg
- Ingombro piedi aperti mm 1260x1260
- Altezza di base m 1,15
- Peso Kg 26
- 2 ruote di trasporto integrate (si trasporta come un carrellino)

**NOVITA**

**Hoist 520**



**CE**

**GARANZIA 1 ANNO**

**CONFORME D.Lgs. 81/08**

**uso professionale**

**Portata 140 Kg**

**VIDEO**



Il sollevatore di materiali elettrico Hoist 520 è il più alto della serie ad elevazione elettrica. Un eccezionale strumento di lavoro adatto a tutti gli operatori che hanno bisogno di sollevare 90 Kg a 4,90 m di altezza. Comodo, rapido da utilizzare e soprattutto facilmente trasportabile tramite le rotelle in dotazione.

**HOIST 520 (XSOLHOISTE520) DIMENSIONI**

- Altezza max di sollevamento 4,90 m - Portata max 90 kg
- Altezza max di sollevamento 4,00 m - Portata max 130 kg
- Altezza max di sollevamento 3,00 m - Portata max 140 kg
- Ingombro piedi chiusi mm 380x380
- Ingombro gambe aperte mm 1400x1500
- Peso Kg 38 - Portata max Kg 140
- Ingombro di spedizione: cm/Kg 121x37x 32/46



shop e-svelt  
chiedi sconto  
al tuo agente

**ALTRE DOTAZIONI STANDARD PER TUTTI I MODELLI**

- Design compatto e portabile e facile utilizzo
- Palo telescopico in alluminio trattato ad alta temperatura
- Rapido nell'uso e nel posizionamento grazie anche alle ruote nei piedi
- Possibile utilizzo in pendenza terreno / scale regolando le gambe telescopiche
- Speciale sistema UPTER, regolazione dei piedi per lavorare vicino a parete
- Limitatore di coppia integrato, protegge il motore in caso di sovraccarico
- 2 ruote di trasporto integrate (si trasporta come un carrellino) (standard solo sui modelli 439 e 520)



Il sollevatore elettrico **XSOLHOISTE520GL** è dotato di un accessorio con 2 ventose fisse per il montaggio di vetri in copertura di verande e giardini d'inverno. Adatto al posizionamento e posa delle lastre in vetro di copertura. Ad esempio nelle pergole vetrate o serre climatiche che stanno avendo molto interesse in questo momento. Comodo, rapido da utilizzare e soprattutto facilmente trasportabile.

**DOTAZIONI STANDARD AGGIUNTIVE DI HOIST 520 GLASS**

- Braccio a doppia ventosa manuale (nella foto si vedono 4 ventose ma sono 2)
- Per le Portate, le dotazioni standard e le dimensioni: vedi **HOIST 520** (è la stessa macchina di base)
- Ingombro di spedizione: cm 121x37x 32 - 2° collo cm 155 x 30 x 22 (Kg 61)



shop e-svelt  
chiedi sconto  
al tuo agente

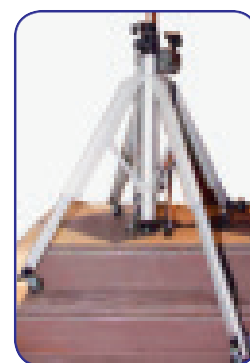

**NOVITA**

**Hoist 520 Glass**

**Portata 140 Kg**

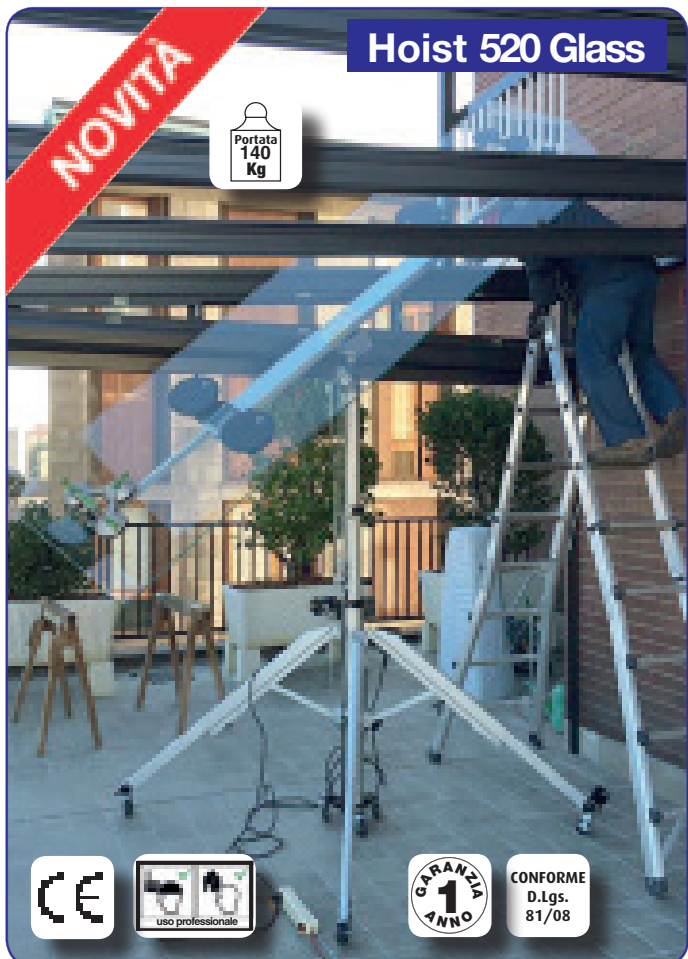

**CE**

**GARANZIA 1 ANNO**

**CONFORME D.Lgs. 81/08**

**uso professionale**

**NOVITÀ**

**BD 1**



Portata 180 Kg

CE

CONFORME D.Lgs. 81/08

GARANZIA 1 ANNO

uso professionale

**XSOLBD1MF**



**BD1: cm/kg**  
114x51x64/75  
INGOMBRI DI SPEDIZIONE

I modelli BD hanno funzionamento meccanico a elevazione manuale. Adatti agli operatori che hanno bisogno di sollevare piccoli pesi a piccole altezze. Facilmente trasportabili anche in auto sono comodi, piccoli, rapidi da utilizzare e soprattutto facilmente trasportabili e sempre pronto all'uso.

Disponibili con diversi accessori per svariati usi:

- Forche a larghezza regolabile
- Gancio di sollevamento
- Supporto per carichi cilindrici (tubi, tende o avvolgibili)

**DOTAZIONI STANDARD**

- BD1: altezza massima forche in alto 3 m - portata 180 kg
- BD2: altezza massima forche in alto 3,8 m - portata 180 kg
- Corpo in alluminio (rotaie antitorsione) con pulegge in acciaio
- Immediatamente utilizzabile in cantiere
- Gambe smontabili per facilitare il trasporto in auto
- Argano manuale (capacità 180 kg) con cavo in acciaio e freno automatico
- Trasportabile facilmente in cantiere
- Gambe con ruote da Ø 76 mm, rotanti e dotate di freno
- Due ruote posteriori da Ø 250 mm con interasse regolabile fino a 1060 mm per una maggior stabilità.
- Bloccaggio albero per il trasporto
- Diversi accessori disponibili per meglio adattarsi alla tipologia di lavoro

**Optional:** supporto carichi cilindrici (tende o avvolgibili) Kg 8 (BD1/BD2)



**VIDEO**



shop e-svelt chiedi sconto al tuo agente

**NOVITÀ**

**BD 2**



Portata 180 Kg

CE

CONFORME D.Lgs. 81/08

GARANZIA 1 ANNO

uso professionale

**BD2: cm/kg**  
120x85x88/85  
INGOMBRI DI SPEDIZIONE

**XSOLBD2MF**



**INTERASSE REGOLABILE (BD1/BD2)**



**Optional:** gancio di sollevamento (BD1/BD2)



shop e-svelt chiedi sconto al tuo agente

**NOVITÀ**

**ML**



shop e-svelt  
chiedi sconto  
al tuo agente

**XSOLML1F**

shop e-svelt  
chiedi sconto  
al tuo agente

**XSOLML1PIATT**

**CE**

CONFORME  
D.Lgs.  
81/08

**GARANZIA  
1  
ANNO**

uso professionale

Ha elevazione manuale con argano integrato. Può essere dotato di forche o piattaforma. Comodo, piccolo, rapido da utilizzare e soprattutto facilmente trasportabile in cantiere e sempre pronto all'uso.

- Altezza massima piattaforma 1026 mm portata Kg 150 - altezza di carico mm 65
- Cavo in acciaio per il sollevamento integrato alla struttura, trattamento anticorrosivo
- Può essere utilizzato come piano mobile sia in cantiere che in officina
- Cavo mm 4 diametro con portata 1429 Kg DIN 15020 (1 cmxmq)
- Fornito con piattaforma o forche (accessori intercambiabili)
- Ruote da Ø 250 x 70 mm per facilitare il trasporto
- Struttura compatta in alluminio ad alta resistenza
- Peso corpo sollevatore Kg 20
- Dimensioni piattaforma mm 400x420
- Verricello a cavo portata Kg 230
- Utilizzabile anche su terreni sconnessi
- Silenzioso (freno disattivato)
- Peso piattaforma Kg 4
- Freno automatico
- Ingombro di spedizione: cm/Kg 135x31x50/27

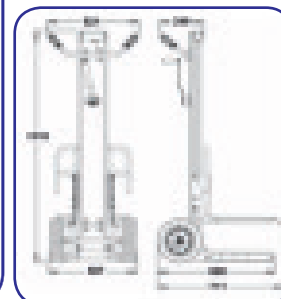
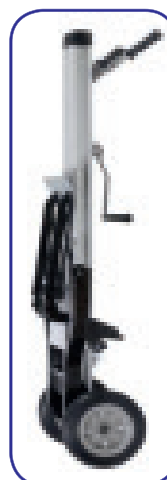
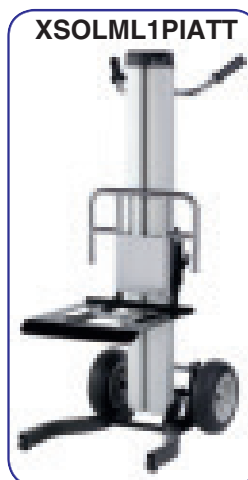
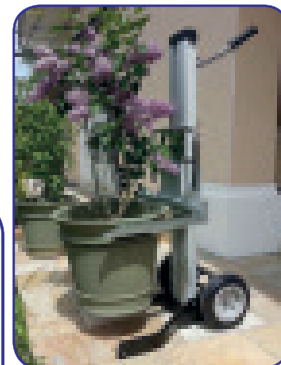

**NOVITÀ**

**GT2**



shop e-svelt  
chiedi sconto  
al tuo agente

**XSOLGT2**

shop e-svelt  
chiedi sconto  
al tuo agente

**CE**

CONFORME  
D.Lgs.  
81/08

**GARANZIA  
1  
ANNO**

uso professionale

Portata  
180  
Kg

Sollevatore di vetri trasportabile, compatto, si monta in pochi minuti, facile da trasportare, si eleva manualmente.

- Compatto e robusto
- Rotazione max vetri mm 2440x1500
- 2 ventose manuali ad interasse variabile Ø mm 250
- Portata ventose Kg 140 cad.
- Altezza di sollevamento cm 140
- Ruote per un trasporto sicuro (anche su terreni accidentati)
- Lavora con freni automatici
- Portata strutturale Kg 300
- Utilizzabile da una sola persona (fino a 90 Kg)
- Utilizzabile da due persone (fino a 180 kg)
- Peso Kg 54
- Su richiesta: modello con 2 ventose elettropneumatiche XSOLGT2V
- Ingombro di spedizione: cm/Kg 147x42x58/54



shop e-svelt  
chiedi sconto  
al tuo agente

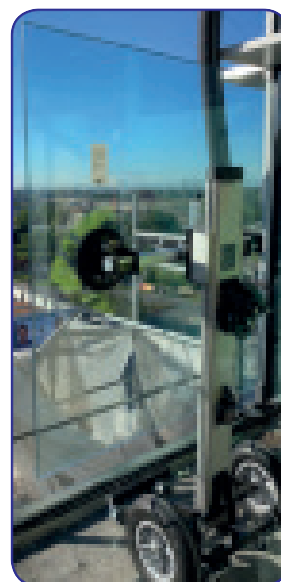
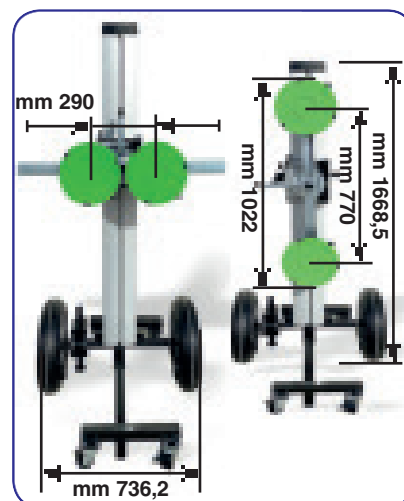



**NOVITA**

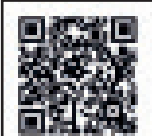

shop e-svelt  
chiedi sconto  
al tuo agente



cod. ESTECHNO2x6  
EAN 5904680993032

## Techno

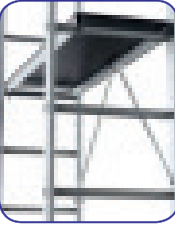

Banco di lavoro multiposizione in alluminio (5 posizioni) trasformabile in scala. La base è allargata con uno stabilizzatore per la massima sicurezza e per impedire lo sbandamento laterale. I tamponi di appoggio antisdrucchiolo sono strutturati per la massima aderenza sul terreno. Leggerissimo è facile da spostare e passa attraverso porte standard e corridoi. In alluminio estruso nervato per per utilizzo domestico ed hobbistico. Può essere utilizzato in 5 posizioni:

- 1) scala doppia a due tronchi di salita (2x6)
- 2) scala a sfilo (2x6) - 3) Banco di lavoro
- 4) banco di lavoro zoppo (30 cm di dislivello)
- 5) scala semplice d'appoggio ad un tronco di salita (1x6)



D.Lgs. 206/2005  
CODICE DEL CONSUMO

Portata  
**100 Kg**

**GARANZIA 2 ANNI**

**NORMATIVE E COLLAUDI:** Techno nella posizione a scala è costruito in conformità al D.LGS81/2008 per l'utilizzo nei luoghi di lavoro. La portata nella poizione di banco di lavoro è stata collaudata positivamente. Leggere il manuale per tutte le indicazioni di sicurezza. Techno non avendo ruote in Italia non è considerato trabattello.

## Kg 11

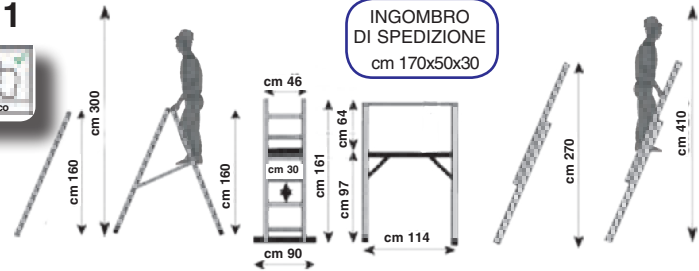

INGOMBRO DI SPEDIZIONE  
cm 170x50x30

- Dotato di 2 tronchi con 6 pioli cad.
- Distanza fra i pioli cm 30
- Sezione pioli mm 25x25
- Larghezza rampa cm 46
- Larghezza stabilizzatore cm 90
- Banco di lavoro cm 34x114 costituito da una struttura in acciaio verniciato e da un piano in legno verniciato antisdrucchiolo contro le intemperie
- Cerniere in acciaio verniciato per posizionamento a scala
- Etichette e manuale d'uso e manutenzione

**NOVITA**



cm 110x100x35  
INGOMBRO DI SPEDIZIONE



cod. ESNINJA  
EAN 8012539004581

## Ninja

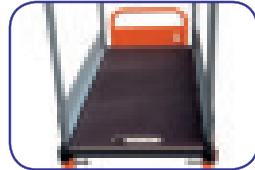
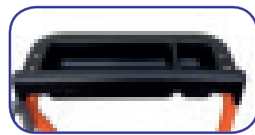

Scaletta telescopica con piattaforma che permette di lavorare a 7 diverse altezze. In acciaio verniciato con polveri epossidiche è costruita con una robusta struttura per lavorare anche su dislivelli. Piano di lavoro in multistrato antiscivolo (93 x 40 cm) protetto da parapetti perimetrali con porta a battente per ogni lato, (facile e comodo accesso e protezione a 360 °). Ringhiera perimetrale di facile installazione e ripiegabile per il trasporto. Gradini in grigliato antiscivolo su entrambi i lati profondi 13 cm per un accesso comodo e sicuro. Fermapiede da 10 cm copre entrambe le parti della pedana per evitare che attrezzi o materiali cadano accidentalmente a terra. 4 gambe, dotate di appoggi antiscivolo, sono regolabili indipendentemente in 7 diverse altezze grazie ad un sicuro sistema telescopico con bulloni, in modo che la piattaforma possa essere posizionata in pendenza, evitando ostacoli, gradini o piani inclinati. Pianetto porta attrezzi montato sul guardacorpo consente un lavoro continuo sulla piattaforma. 2 ruote su uno dei suoi lati, consentono il movimento sia durante il lavoro che con la piattaforma ripiegata per un comodo trasporto. La struttura può essere chiusa facilmente per essere trasportata e riposta come un carrello.

- Altezza piattaforma min / max: 60-90 cm
- Altezza di lavoro min / max: 260-290 cm
- Altezze piattaforma intermedie: 65-70-75-80-85 cm
- Altezze di lavoro intermedie: 265-270-275-280-285 cm
- Altezza fermapiedi: 100 mm
- Ruote di trasporto: Ø 125 mm
- Gradini grigliati: 400 x 130 x 25 mm
- Piattaforma in compensato antiscivolo: 93 x 40 cm
- Altezza guarda-corpo: 1,01 m
- Dimensioni di trasporto cm: 102x69x26
- Peso Kg 29,5
- Tempo di montaggio 50 secondi



VIDEO

shop e-svelt  
chiedi sconto  
al tuo agente

Portata  
**150 Kg**

**GARANZIA 5 ANNI**



CONFORME  
D.Lgs. 81/08



cod. TTIME  
EAN 8012539063878

Piccolo trabattello concepito per utilizzo domestico e per il "fai da te". Premontato si apre con un gesto ed è pronto all'uso in pochi secondi. E' costruito in leggerissimo alluminio. Si sposta con estrema facilità tramite le rotelle in PVC e passa attraverso porte standard e corridoi. Dotato di porta-attrezzi integrato è perfetto per artigiani ed appassionati del fai da te. Una volta chiuso è di minimo ingombro sia per il trasporto che per lo stoccaggio. Dotato di cinghia di fissaggio quando è chiuso e di piolo esterno di salita.

- Ingombro di base: m 1,04x0,46 peso Kg 13
- Altezza totale: m 1,55
- Altezza max di lavoro: m 2,88
- Altezza max piano di lavoro: m 0,88
- Peso: kg 13
- Portata: kg 100 (compresa 1 persona)
- Profilo: mm 50 x 20
- Diametro ruote in PVC: mm 100
- Allargatore di base: cm 85
- Distanza tra i pioli: cm 29
- Piano di lavoro: in legno con longheroni di supporto in alluminio. (superficie utile cm 40 x 104)
- Corredo: manuale ed etichette di istruzioni.
- Imballo in termoretraibile con poster.



CONFORME  
D.Lgs.  
81/08



Piolo esterno per la salita comoda dell'operatore



Chiuso occupa poco spazio per il trasporto



VIDEO



prodotto a sconto normale trabattelli

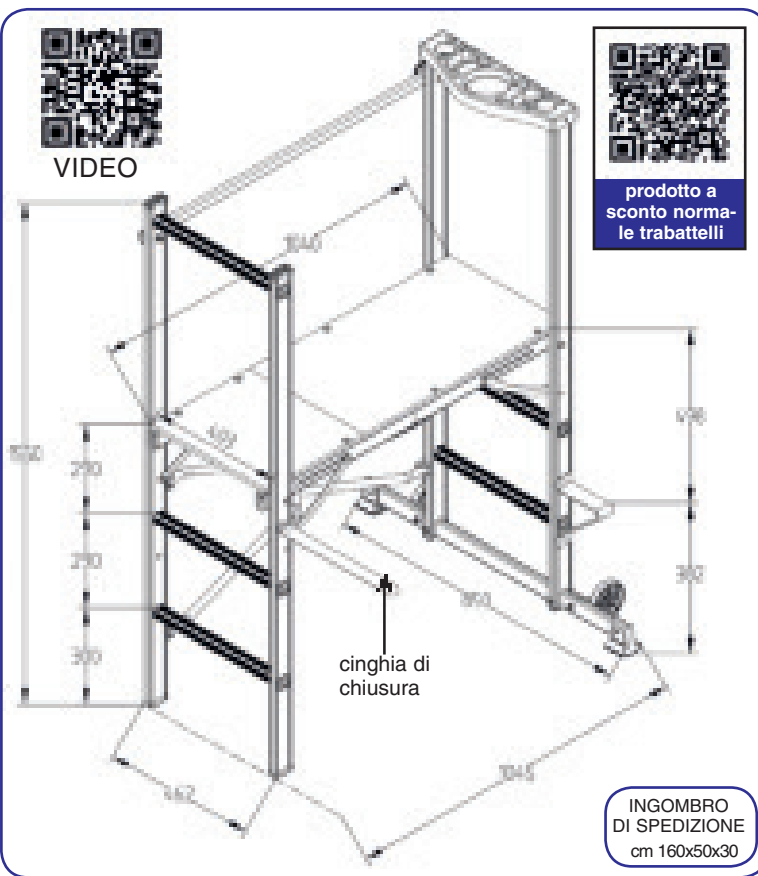

INGOMBRO DI SPEDIZIONE  
cm 160x50x30

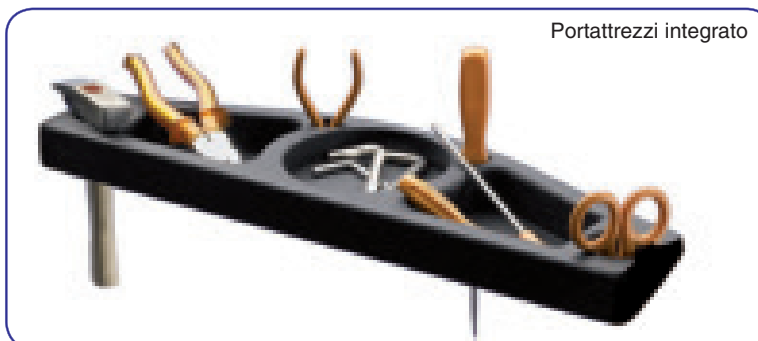

Portattrezzi integrato

**NORMATIVE E COLLAUDI:** Time è costruito in conformità al D.LGS81/2008 per l'utilizzo nei luoghi di lavoro. Il trabattello è stato sottoposto a test interni fra i quali test di portata e di ribaltamento, documentati e certificati per poterne dichiarare la conformità al D.Lgs.81/2008 come indicato dalla guida tecnica INAIL del 2022. La portata è stata collaudata positivamente. Leggere il manuale per tutte le indicazioni di sicurezza.

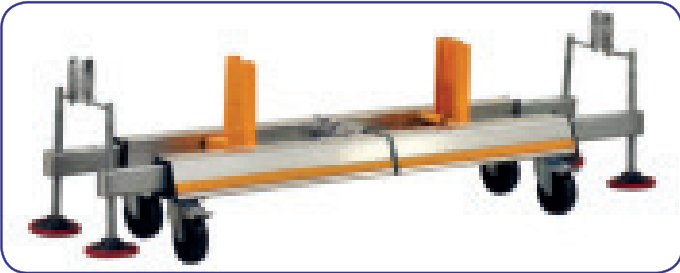
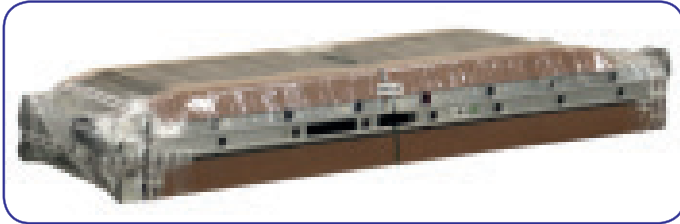

Trabattelli professionali telescopici in alluminio, diverse altezze di lavoro, sollevamento a funi operato da 2 persone.

- Norme Italiane D.Lgs.81/08
- Telescopico a mezzo di funi e pulegge operate da 2 persone contemporaneamente
- Pioli da 30 mm di profondità ribordati ai montanti (distanza 30 cm)
- 1 piano in legno multistrato verniciato contro le intemperie (008XL 2 piani)
- Fermapiedi in legno a montaggio rapido (pezzo unico)
- 4 Livellatori di base regolabili
- Sistema di fissaggio rapido traverse Q-LOCK
- 4 ruote Ø mm 125 con freno
- Uso professionale con portata Kg 200/mq (2 operatori)
- Imballo speciale rinforzato per spedizione a mezzo corriere

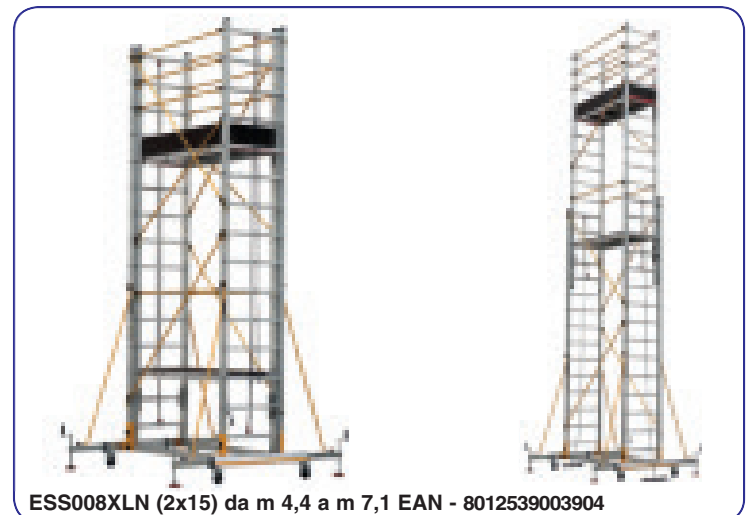
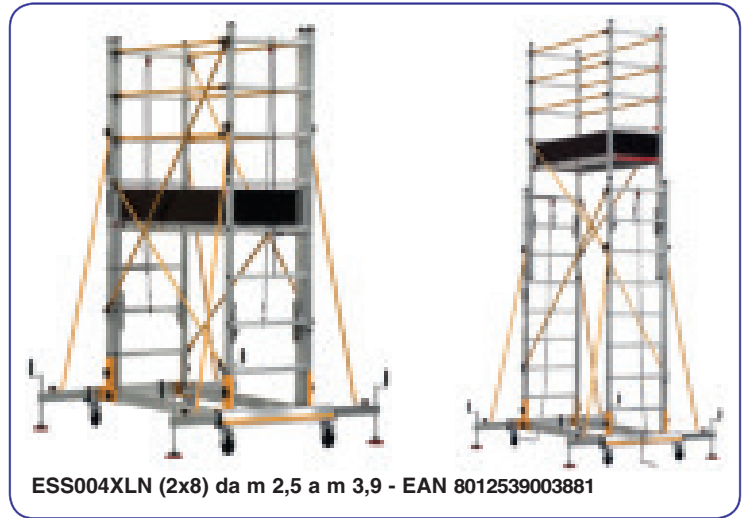

	A (m.)	A1 (m.)	C (m.)	B (m.)	(kg.)	D (cm.)	E (cm./Kg)	F (cm./Kg)
ESS004XLN 2x8	2,50	3,90	2,75	4,55	98	75x230x20/35,4 75x230x20/35,0	42x150x30/29	
ESS006XLN 2x11	3,34	5,54	4,42	6,22	125	75X316X20/46,0 75X316X22/50,2	42x150x30/29	
ESS008XLN 2x15	4,41	7,17	6,05	7,85	165	75x421x18/48,6 75x421x18/43,2 62x193x30/40,0	42x150x30/29	

CONFORME D.Lgs. 81/08

uso professionale

GARANZIA 5 ANNI

Norme UNIEN1004 Europee

Portata 200 Kg/m<sup>2</sup>

Prodotto certificato con le norme europee EN1004 del 2005 ancora in vigore per questo prodotto. VIDEO



Trabattello professionale modulare in alluminio a montaggio rapido.

- Tubolare da mm 50
- Base «automatica» richiudibile
- Uso professionale con portata Kg 200/mq (2 operatori)
- Distanza tra i gradini mm 300
- 4 Staffe stabilizzatrici ad aggancio rapido (modulo C)
- Sistema di fissaggio rapido traverse
- Piano in legno multistrato verniciato contro le intemperie
- Fermapiedi in alluminio a montaggio rapido (pezzo unico)
- 4 ruote Ø mm 125 con freno
- Imballo speciale rinforzato per spedizione a mezzo corriere

cod. ESF90 - EAN 8012539003829



MODULO A m 1,95

cod. ESF180B - EAN 8012539004208  
MODULO B

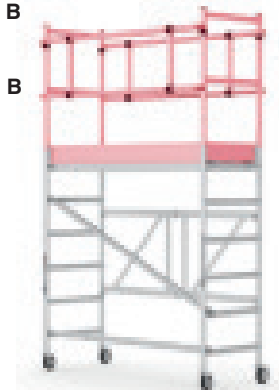

MODULI A+B m 3,06  
cod. ESF180 EAN 8012539003836

cod. ESF360C - EAN 8012539004222  
MODULO C

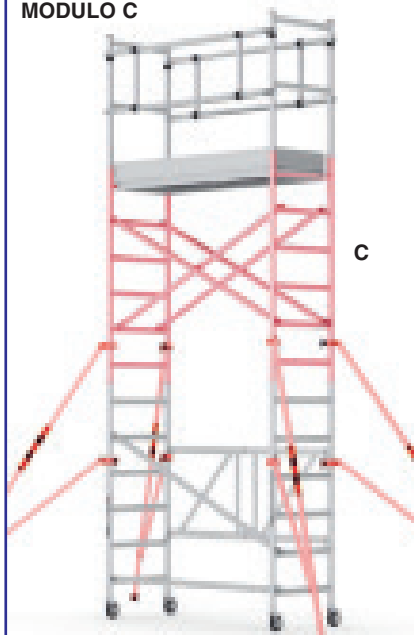

MODULI A+B+C m 4,86  
cod. ESF360 EAN 8012539003843



shop e-svelt  
chiedi sconto  
al tuo agente



VIDEO

Prodotto certificato con le norme europee EN1004 del 2005 ancora in vigore per questo prodotto.



	A (m.)	B (m.)	C (m.)	(kg.)	E (cm./Kg)
ESF90 (A)	1,95	0,94	2,94	38	100x205x23/40,2
ESF180B (B)	1,11			26,6	75x245x25/26,6
ESF180 (A+B)	3,06	1,84	3,84	63	100x205x23/40,2 75x245x25/26,6
ESF360C (C)	1,80			20,6	75x220x20/20,6
ESF360(A+B+C)	4,86	3,65	5,65	99	100x205x23/40,2 75x245x25/26,6 75x220x20/20,6 27x276x15/16,5

CONFORME  
D.Lgs.  
81/08



NOVITÀ



ESSTL206 - (2x6) m 3,69  
EAN 8012539003911



Chiuso m 1,76, altezza al piano m 1, altezza di lavoro m 3.

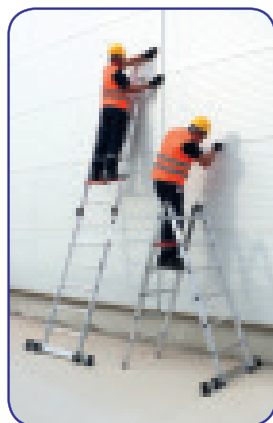

Trasformabile in 2 scale, altezza di lavoro max m 5

Trabattello professionale in alluminio multiposizione trasformabile in 2 scale indipendenti.

- Pioli da 30 mm di profondità ribordati ai montanti
- Distanza tra i pioli cm 30
- Trasformabile in 2 scale doppie o d'appoggio
- Utilizzabile da chiuso o completamente aperto
- Piano in legno multistrato verniciato contro le intemperie
- Fermapiedi in alluminio a montaggio rapido (pezzo unico)
- 2 Ruote per il trasporto diametro mm 100
- Sistema di fissaggio rapido traverse Q-LOCK
- Doppio allargatore di base
- Portata Kg 186 (1 persona)
- Imballo speciale per spedizione a mezzo corriere



shop e-svelt  
chiedi sconto  
al tuo agente

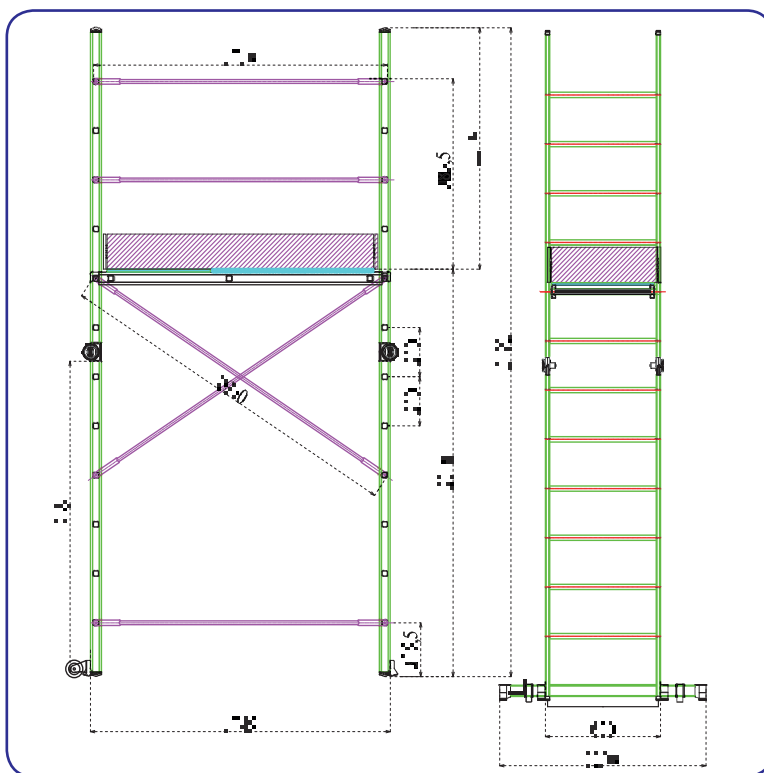
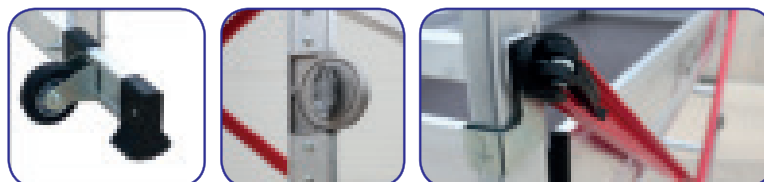

CONFORME  
D.Lgs.  
81/08

ESSTL206	2x12	3,69	2,31	4,31	1,82	3,61	58,20	63x208x11/29x,8 75x220x31/28,4
	A	B	C	B1	B2	E (cm/Kg)		

**NORMATIVE E COLLAUDI:** ESSTL206 è costruito in conformità al D.LGS81/2008 per l'utilizzo nei luoghi di lavoro. Il trabattello è stato sottoposto a test interni fra i quali test di portata e di ribaltamento, documentati e certificati per poterne dichiarare la conformità al D.Lgs.81/2008 come indicato dalla guida tecnica INAIL del 2022. La portata è stata collaudata positivamente. Leggere il manuale per tutte le indicazioni di sicurezza.

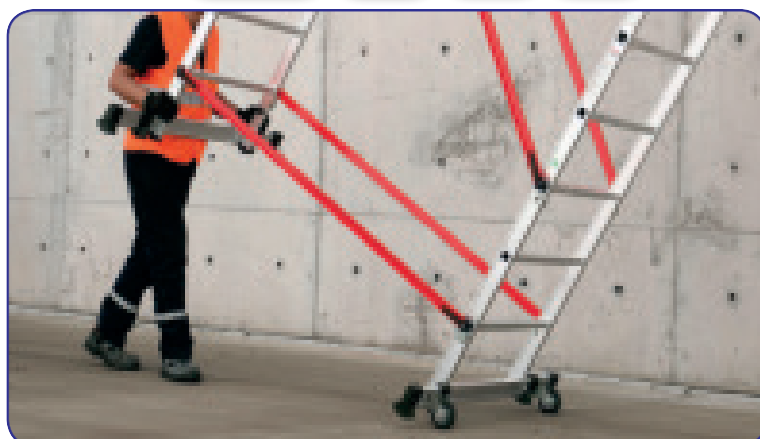

# MODULARE

Trabattello ESSM

NOVITÀ

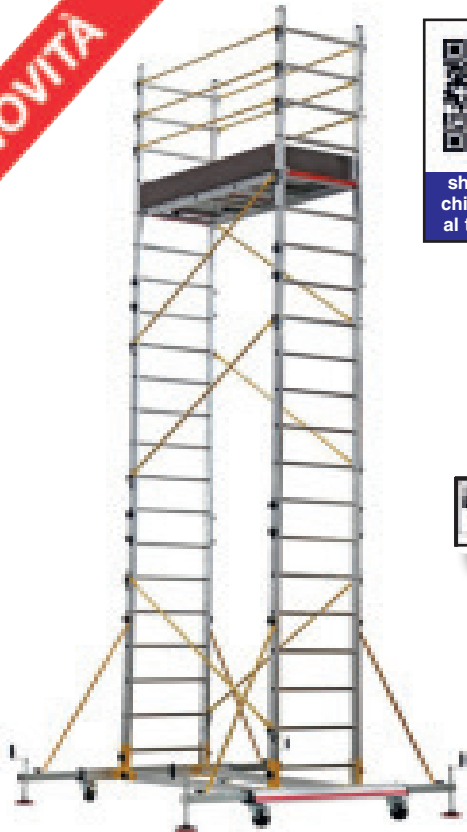

shop e-svelt  
chiedi sconto  
al tuo agente



CONFORME  
D.Lgs.  
81/08

ESSM640 - moduli A+B - m 6,14 - (6x7) EAN 8012539003874

Trabattello professionale modulare in alluminio.

- Pioli da 30 mm di profondità ribordati ai montanti
- Sistema di fissaggio rapido traverse Q-LOCK
- 4 Ruote Ø mm 125 con freno
- Distanza tra i pioli cm 30
- Piano in legno multistrato verniciato contro le intemperie
- Fermapiedi in legno a montaggio rapido (pezzo unico)
- 4 Livellatori di base regolabili
- Piolo rosso di sicurezza per il limite di altezza del piano di lavoro
- Portata Kg 186 (1 persona)
- Imballo speciale rinforzato per spedizione a mezzo corriere



ESSM460 - modulo A - m 4,16 - (4x7) EAN 8012539003867



Piano intermedio aggiuntivo optional

cod. ESSM640P - EAN 8012539004253

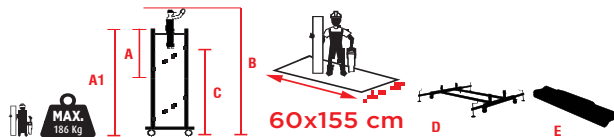

	A	A1	B	C	D	E (cm/Kg)
ESSM460A	4,95	1,00	75x212x18/33 75x225x23/32 42x150x30/28			
ESSM640B	1x7=7			10,4		75x205x15/13,4
ESSM640A+B				6,91		75x212x18/33 75x225x23/32 42x150x30/28 75x205x15/13,4

**NORMATIVE E COLLAUDI:** ESSM è costruito in conformità al D.LGS81/2008 per l'utilizzo nei luoghi di lavoro. Il trabattello è stato sottoposto a test interni fra i quali test di portata e di ribaltamento, documentati e certificati per poterne dichiarare la conformità al D.Lgs.81/2008 come indicato dalla guida tecnica INAIL del 2022. La portata è stata collaudata positivamente. Leggere il manuale per tutte le indicazioni di sicurezza.



**NOVITÀ**



**uso professionale**

Portata **139 Kg**

**GARANZIA 2 ANNI**

CONFORME D.Lgs. 81/08

**ESPL002W m 2,40**  
EAN 8012539003850

Trabattello professionale in alluminio multiposizione trasformabile in 2 scale indipendenti

- Trasformabile in scala doppia o d'appoggio
- 2 Ruote per il trasporto diametro mm 100
- Sistema di fissaggio rapido traverse Q-LOCK
- Pioli da 30 mm di profondità ribordati ai montanti
- Distanza tra i pioli cm 30
- Piano in legno multistrato verniciato contro le intemperie
- Doppio allargatore di base
- Uso professionale
- Portata Kg 200/mq (tot. Kg 140 - 1 persona)
- Imballo speciale per spedizione a mezzo corriere

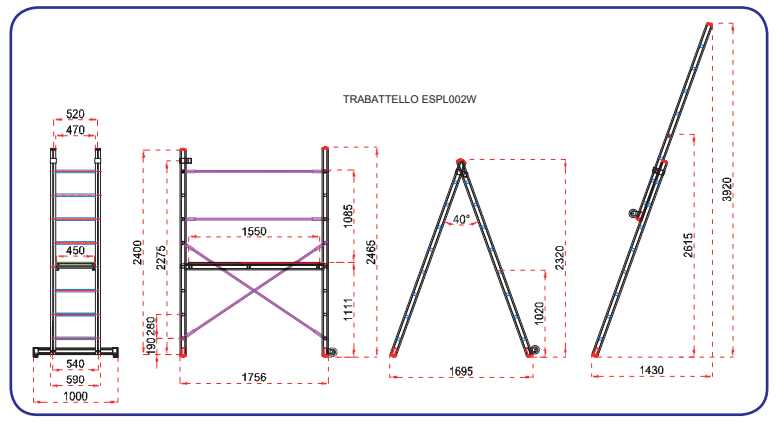
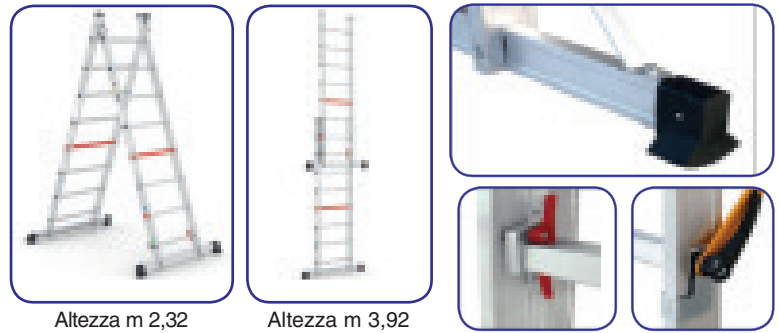

**NORMATIVE E COLLAUDI:** ESSTL206 e GOLD sono costruiti in conformità al D.LGS81/2008 per l'utilizzo nei luoghi di lavoro. Il trabattello sono stati sottoposti a test interni fra i quali test di portata e di ribaltamento, documentati e certificati per poterne dichiarare la conformità al D.Lgs.81/2008 come indicato dalla guida tecnica INAIL del 2022. La portata è stata collaudata positivamente. Leggere il manuale per tutte le indicazioni di sicurezza.

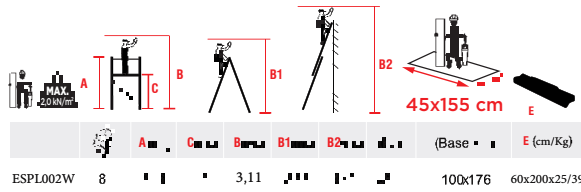

**NOVITÀ**



**shop e-svelt**  
chiedi sconto  
al tuo agente

**Gold**

**VIDEO**

**MONTAGGIO RAPIDO**

CONFORME D.Lgs. 81/08

**uso domestico**

Portata **150 Kg**

**GARANZIA 2 ANNI**

**BREVETTATO**

Trabattello pieghevole in alluminio per lavori a bassa quota. Si apre in pochi secondi montando esclusivamente il piano di lavoro. Si trasporta facilmente grazie alle sue ruote girevoli con freno. La sua ampia piattaforma consente di lavorare con ampi spostamenti laterali senza alcun problema. Di piccole dimensioni, può essere facilmente spostato all'interno dell'ambiente di lavoro senza doverlo smontare. Permette il passaggio attraverso porte e corridoi. 6 possibilità di regolazione in altezza (ogni 14 cm), rendono il trabattello la migliore soluzione per ogni tipo di lavoro in quota. La piattaforma di lavoro antiscivolo, offre più spazio e quindi sicurezza e comfort. Tutti i modelli sono dotati di ruote con freno. Viene consegnato in uno scatolone di cartone per la massima protezione di trasporto. Più trabattelli possono essere uniti a formare ampie superfici di lavoro.

m	B min/max cm	A cm	Kg	cod.	EAN	cm
1,00x0,46	26/82	115	15	ESGOLD11	8012539004482	170x56x20
1,35x0,46	18/98	144	19	ESGOLD15	8012539004505	200x56x20
1,86x0,46	39/109	198	27	ESGOLD20	8012539004499	240x56x20

- Distanza fra i pioli cm 28
- Sezione pioli mm 30x30
- Sezione profili mm 65x25
- Larghezza rampa cm 56
- Vaschetta porta attrezzi
- 4 ruote Ø 100 con freno
- Cerniere in acciaio verniciato
- Piano in legno verniciato mm 12
- Etichette e manuale d'uso